

Genie®

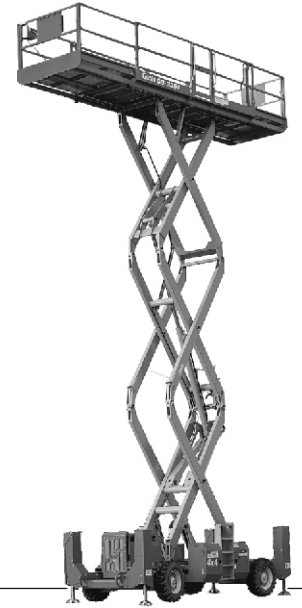

Manual del operario

con información de mantenimiento

Second Edition
Third Printing
Part No. 82828SP

GS™-3384

GS™-3390

GS™-4390

GS™-5390

CE Models

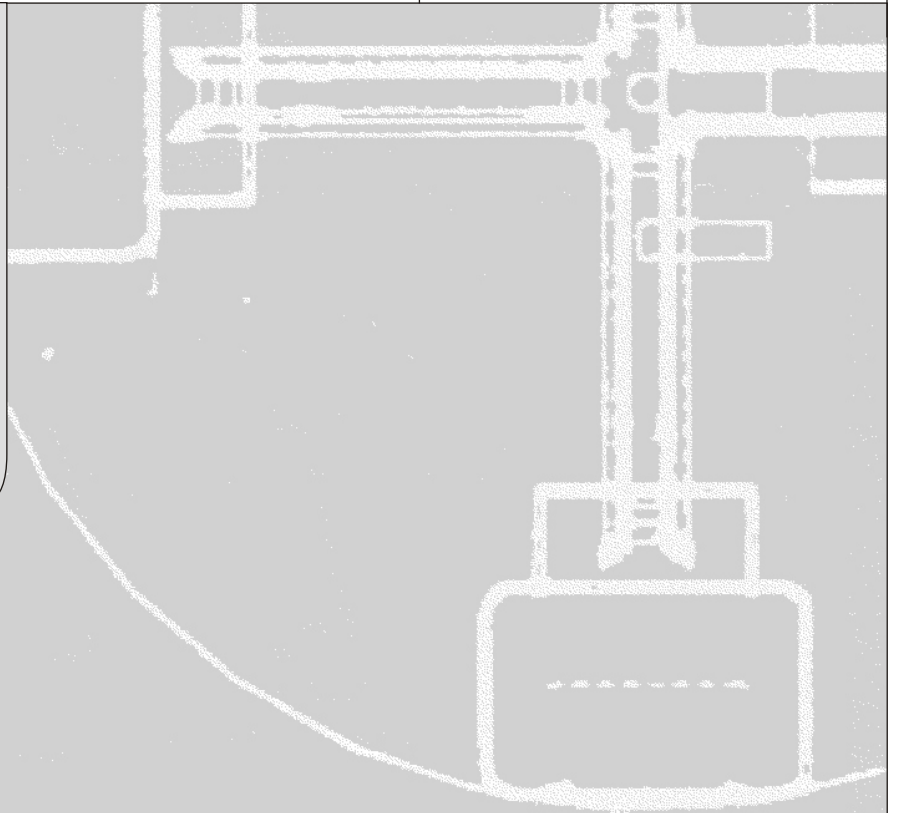

Importante

Antes de poner en funcionamiento la máquina, lea atentamente y cumpla todas las normas de seguridad e instrucciones de funcionamiento. Sólo debe permitirse utilizar la máquina a personal debidamente formado y autorizado. Este manual debe considerarse parte permanente de la máquina y deberá permanecer en todo momento con ella. Si tiene alguna duda o pregunta, póngase en contacto con Genie Industries.

Contenido

	Página
Normas de seguridad	1
Leyenda	8
Controles	9
Inspección previa al manejo de la máquina	11
Mantenimiento	13
Comprobación de las funciones	16
Inspección del lugar de trabajo	20
Instrucciones de funcionamiento	21
Instrucciones de transporte y elevación	25
Pegatinas	28
Especificaciones	30

Póngase en contacto con nosotros en:

Internet: <http://www.genielift.com>
Correo electrónico: techpub@genieind.com

Copyright © 2002 de Genie Industries

Primera edición: Primera impresión,
enero de 2002

Segunda edición: Tercera impresión,
marzo de 2008

“Genie” es una marca comercial registrada de Genie Industries en EE.UU. y en otros países. “GS” es una marca comercial de Genie Industries.

 Impreso en papel reciclado L

Impreso en EE.UU.

Normas de seguridad



Peligro

Cualquier incumplimiento de las normas de seguridad e instrucciones que aparecen en este manual puede provocar graves lesiones o incluso la muerte.

No utilice la máquina a menos que:

- Conozca y aplique los principios de seguridad de funcionamiento detallados en este manual del operario.
 - 1 Evite situaciones de peligro.**
 - Antes de continuar con la siguiente sección, asegúrese de haber leído y comprendido las normas de seguridad.**
 - 2 Inspeccione siempre la máquina antes de comenzar cualquier trabajo.
 - 3 Antes de utilizar la máquina, compruebe que todas sus funciones operen correctamente.
 - 4 Inspeccione el lugar de trabajo.
 - 5 Utilice la máquina solamente para el fin con el que fue diseñada.
- Lea atentamente y cumpla las normas de seguridad y las instrucciones del fabricante que aparecen en los manuales del operario y en las pegatinas de la máquina.
- Lea atentamente y cumpla las normas de seguridad de la empresa responsable y del lugar de trabajo.
- Lea atentamente y cumpla todas las normas gubernamentales pertinentes.
- Esté adecuadamente formado para manejar la máquina con seguridad.

NORMAS DE SEGURIDAD

Riesgo de electrocución

Esta máquina **no** está aislada eléctricamente y **no** protege en modo alguno si se aproxima o entra en contacto con alguna fuente de energía eléctrica.

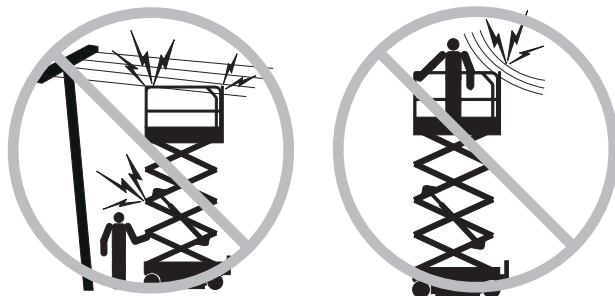

Manténgase a una distancia prudencial de las líneas y aparatos eléctricos, respetando las normas gubernamentales pertinentes y el siguiente cuadro.

Tensión por tramos	Distancia mínima de seguridad en metros
0 a 300V	Evite el contacto
300V a 50kV	3,05
50kV a 200kV	4,60
200kV a 350kV	6,10
350kV a 500kV	7,62
500kV a 750kV	10,67
750kV a 1.000kV	13,72

No impida el movimiento de la plataforma ni el balanceo o combado de los cables eléctricos; resguárdela de los vientos fuertes o racheados.

Si la máquina entra en contacto con líneas eléctricas activas, aléjese de ella. Ninguna persona, ya se encuentre en el suelo o en la plataforma, debe tocar ni manejar la máquina hasta que las líneas eléctricas activas hayan sido desconectadas.

No utilice la máquina en caso de tormenta o relámpagos.

No utilice la máquina como conexión a tierra (masa) para soldar.

Riesgo de volcado

Entre ocupantes, equipo y material no debe superarse en ningún momento la capacidad máxima de la plataforma.

Máquinas sin indicador de capacidad

Capacidad máxima	
GS-3384 y GS-3390	1.134 kg
GS-4390	680 kg
GS-4390 con opción de capacidad adicional	816 kg
GS-5390	680 kg

Máquinas con indicador de capacidad

La capacidad máxima varía con la altura de la plataforma.

Capacidad máxima - GS-3384 y GS-3390	
Número máximo de ocupantes 7	
Altura de la plataforma	Capacidad máxima
10,1 m	1.134 kg
8 m	1.505 kg
6 m	1.878 kg
4 m	1.505 kg
2 m	1.134 kg
Capacidad máxima - GS-4390	
Número máximo de ocupantes 7	
Altura de la plataforma	Capacidad máxima
13,1 m	680 kg
10,6 m	984 kg
8 m	1.286 kg
5,4 m	984 kg
2,9 m	680 kg

NORMAS DE SEGURIDAD

Capacidad máxima - GS-4390 con opción de capacidad adicional**Número máximo de ocupantes** 7

Altura de la plataforma	Capacidad máxima
13,1 m	816 kg
10,6 m	1.118 kg
8 m	1.421 kg
5,4 m	1.118 kg
2,9 m	816 kg

Capacidad máxima - GS-5390**Número máximo de ocupantes** 4

Altura de la plataforma	Capacidad máxima
16,2 m	680 kg
12,8 m	1.046 kg
9,4 m	1.410 kg
5,9 m	1.046 kg
2,5 m	680 kg

No modifique ni inutilice los limitadores.

No conduzca a más de 1,1 km/h con la plataforma elevada.

No utilice los controles de la plataforma para liberarla si está aprisionada o enganchada, o si su movimiento normal se encuentra limitado por alguna estructura adyacente. Antes de proceder a liberar la plataforma usando los controles desde el suelo, haga que descienda de ella todo el personal.

No eleve la plataforma si la máquina no se encuentra sobre una superficie firme y nivelada.



No confíe en la alarma de inclinación como indicador de nivelación. La alarma de inclinación instalada en el chasis y en la plataforma suena cuando la máquina se encuentra en pendiente.

Cuando suene la alarma de inclinación: Baje la plataforma. Sitúe la máquina en una superficie firme y nivelada. Si la alarma de inclinación suena estando la plataforma elevada, extreme las precauciones al bajarla.

NORMAS DE SEGURIDAD

No utilice la máquina con viento fuerte o racheado. No aumente la superficie de la plataforma ni la carga. Si se aumenta la superficie expuesta al viento, se reducirá la estabilidad de la máquina.

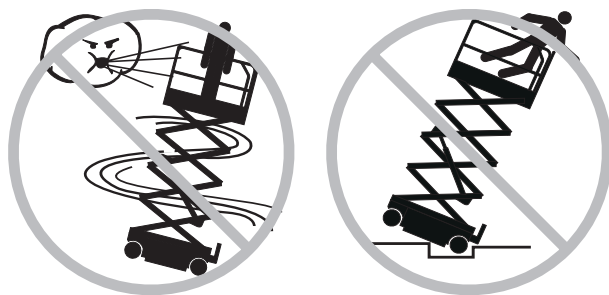

Estando la plataforma elevada, no conduzca la máquina por terrenos irregulares ni inestables, ni se aproxime a los mismos; evite también las situaciones de peligro.

Cuando conduzca la máquina en posición replegada a través de terrenos irregulares, escombros, superficies inestables o deslizantes, o cerca de agujeros y pendientes, extreme las medidas de precaución y conduzca a velocidad reducida.

No empuje ni tire de ningún objeto situado fuera de la plataforma.

**Fuerza manual
máxima admisible**
400 N



No transporte herramientas ni materiales a menos que estén distribuidos de forma uniforme y que las personas que se encuentren en la plataforma los puedan manejar de forma segura.

No modifique ni inutilice en modo alguno los elementos de seguridad y estabilidad de la máquina.

No sustituya ninguno de los elementos vitales para la estabilidad de la máquina por otros elementos de peso o características diferentes.

No modifique ninguna plataforma de trabajo en altura sin permiso previo y por escrito del fabricante. La fijación de enganches portaherramientas u otros materiales a la plataforma, a la tabla de pie o al sistema de barandillas puede aumentar el peso y la superficie de la plataforma o de la carga.

No coloque ni enganche cargas fijas ni sobresalientes a ninguna parte de la máquina.



No coloque escaleras ni andamios en la plataforma ni los apoye en ninguna parte de la máquina.

No utilice la máquina sobre vehículos o superficies que puedan moverse o estén en movimiento.

Asegúrese de que todos los neumáticos estén en buenas condiciones e inflados correctamente, y de que las tuercas almenadas estén bien apretadas.

No utilice la máquina como una grúa.

No empuje la máquina ni otros objetos con la plataforma.

No permita que la plataforma entre en contacto con estructuras adyacentes.

No ate la plataforma a estructuras adyacentes.

No coloque cargas fuera del perímetro de la plataforma.

NORMAS DE SEGURIDAD

Riesgo de caída

El sistema de barandillas ofrece protección contra caídas. Si los ocupantes de la plataforma tienen que llevar un equipo de protección personal contra caídas (PFPE) debido a las normas del lugar de trabajo o de la empresa, el equipo PFPE y su uso deben ajustarse a las instrucciones del fabricante y a los requisitos gubernamentales pertinentes.

No se siente ni se suba en las barandillas de la plataforma. En todo momento deberá tener los pies bien apoyados en el suelo de la plataforma.

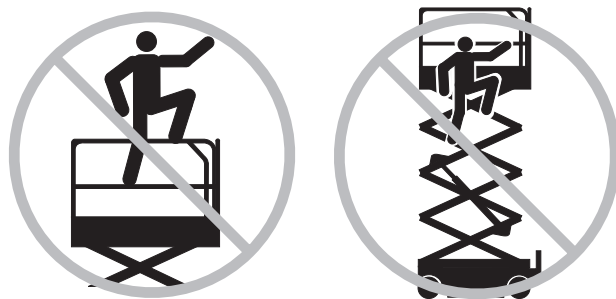

No descienda de la plataforma cuando esté elevada.

Mantenga limpio de escombros el suelo de la plataforma.

Cierre la puerta de entrada antes de ponerla en funcionamiento.

No utilice la máquina a menos que las barandillas estén bien colocadas y la entrada bien cerrada.

Riesgo de colisión

Durante la conducción o utilización de la máquina, tenga en cuenta las limitaciones del alcance visual y los puntos ciegos.

Al mover la máquina, tenga en cuenta la posición o posiciones extendidas de la plataforma.

Los operarios deben cumplir con las normas de la empresa, del lugar de trabajo y las normas gubernamentales que se refieren al uso de equipos de protección personal.

Compruebe el área de trabajo por si hubiese obstáculos elevados u otros factores de peligro.



Recuerde que puede pillarse los dedos si se agarra a la barandilla de la plataforma.

Observe y utilice las flechas de dirección codificadas con colores que se encuentran en los controles y en la placa adhesiva de la plataforma y que describen las funciones de conducción y dirección.

No utilice la máquina si se encuentra en la trayectoria de una grúa o máquina elevada en movimiento, a menos que los controles de la grúa estén bloqueados o se hayan tomado precauciones para evitar cualquier posibilidad de colisión.

No conduzca la máquina de forma temeraria ni juegue con ella.

NORMAS DE SEGURIDAD

No baje la plataforma mientras haya alguna persona u obstáculo en la zona situada por debajo de ella.



Adecue la velocidad de desplazamiento al estado del suelo, la congestión, inclinación, ubicación del personal y cualquier otro factor que pudiera causar una colisión.

Riesgo de dañar los componentes

No utilice ninguna batería o cargador de más de 12V para arrancar el motor con pinzas.

No utilice la máquina como conexión a tierra (masa) para soldar.

Riesgo de incendio y explosión

No arranque el motor si percibe el olor o detecta la presencia de gas de petróleo licuado (LPG), gasolina, combustible Diesel o cualquier otra sustancia explosiva.

No reposte combustible con el motor en marcha.

Cuando reposte combustible o cambie la batería, hágalo solamente en lugares abiertos y bien ventilados, lejos de chispas, llamas o cigarrillos encendidos.

No utilice la máquina en lugares peligrosos o en los que pueda haber partículas o gases explosivos o inflamables.

No pulverice éter en los motores que tengan bujías de incandescencia.

Riesgo al utilizar máquinas dañadas

No utilice ninguna máquina dañada o que no funcione correctamente.

Antes de comenzar un nuevo turno de trabajo, inspeccione la máquina y compruebe todas las funciones. Identifique y retire inmediatamente del servicio cualquier máquina dañada o averiada.

Asegúrese de haber realizado todas las tareas de mantenimiento según las especificaciones de este manual y del manual de mantenimiento pertinente.

Compruebe que todas las pegatinas estén en su sitio y sean legibles.

Compruebe que los manuales de seguridad, de responsabilidades y del operario estén completos, sean legibles y se encuentren en el armario de documentación de la plataforma.

Riesgo de aplastamiento

Mantenga las manos y demás partes del cuerpo alejadas de las tijeras.

Cuando utilice la máquina con la palanca de mando desde el suelo, actúe con sentido común y planificación. Mantenga una distancia segura entre el operario, la máquina y los objetos fijos.

Al retirar las patillas de la barandilla de la plataforma, sujétela con firmeza. Evite que caiga la barandilla de la plataforma.

Riesgo de lesiones físicas

Utilice siempre la máquina en una zona bien ventilada para evitar la intoxicación por monóxido de carbono.

No utilice la máquina si existe alguna fuga de aire o aceite hidráulico. Las fugas de aire o del circuito hidráulico pueden atravesar la piel y quemarla.

El contacto indebido con cualquiera de los componentes situados debajo de las cubiertas puede causar graves lesiones. Sólo el personal de mantenimiento debidamente formado debe tener acceso a los compartimentos. Sólo se recomienda el acceso del operario a estos componentes cuando esté realizando una inspección previa al funcionamiento. Todos los compartimentos deben permanecer cerrados y asegurados durante el funcionamiento.

NORMAS DE SEGURIDAD

Seguridad del estabilizador

Riesgo de volcado

Si la máquina no se encuentra en una superficie firme, no baje los estabilizadores. Evite las pendientes, los agujeros, las superficies inestables o resbaladizas y cualquier otro tipo de condiciones peligrosas.

Si no se está utilizando la función de nivelación automática y los estabilizadores se van a bajar de forma individual, habrá que bajar primero los estabilizadores del extremo direccional.

No eleve la plataforma si la máquina no está nivelada. No fije la máquina en una superficie donde no se pueda nivelar utilizando únicamente los estabilizadores.

No eleve la plataforma si los cuatro estabilizadores no están correctamente bajados, si los soportes no están en contacto firme con el suelo o si la máquina no está nivelada.

No ajuste los estabilizadores mientras la plataforma esté elevada.

No conduzca mientras los estabilizadores estén bajados.

Seguridad de las baterías

Riesgo de quemaduras

Las baterías contienen ácido. Siempre que manipule las baterías, utilice ropa aislante y gafas protectoras.

Evite derramar o tocar el ácido de las baterías. Neutralice cualquier vertido accidental de ácido con bicarbonato sódico y agua.

Riesgo de explosión

Evite la presencia de chispas, llamas o cigarrillos encendidos cerca de las baterías. Las baterías desprenden gas explosivo.

Riesgo de electrocución

Evite el contacto con terminales eléctricos.

Leyenda de las pegatinas

Las pegatinas de los productos Genie utilizan símbolos, códigos de colores y palabras clave para las siguientes funciones:



Símbolo de alerta de seguridad: utilizado para alertar al personal de posibles riesgos de lesiones. Para evitar posibles lesiones o incluso la muerte, respete todos los mensajes de seguridad que siguen a este símbolo.



Rojo: utilizado para indicar la presencia de un riesgo inminente que, de no evitarse, ocasionará graves lesiones o incluso la muerte.



Naranja: utilizado para indicar la presencia de un riesgo potencial que, de no evitarse, podría ocasionar graves lesiones o incluso la muerte.



Amarillo con símbolo de alerta de seguridad: utilizado para indicar la presencia de un riesgo potencial que, de no evitarse, podría provocar lesiones leves o moderadas.



Amarillo sin símbolo de alerta de seguridad: utilizado para indicar la presencia de un riesgo potencial que, de no evitarse, podría provocar daños materiales.



Verde: utilizado para indicar información sobre el mantenimiento o funcionamiento de la máquina.

Leyenda

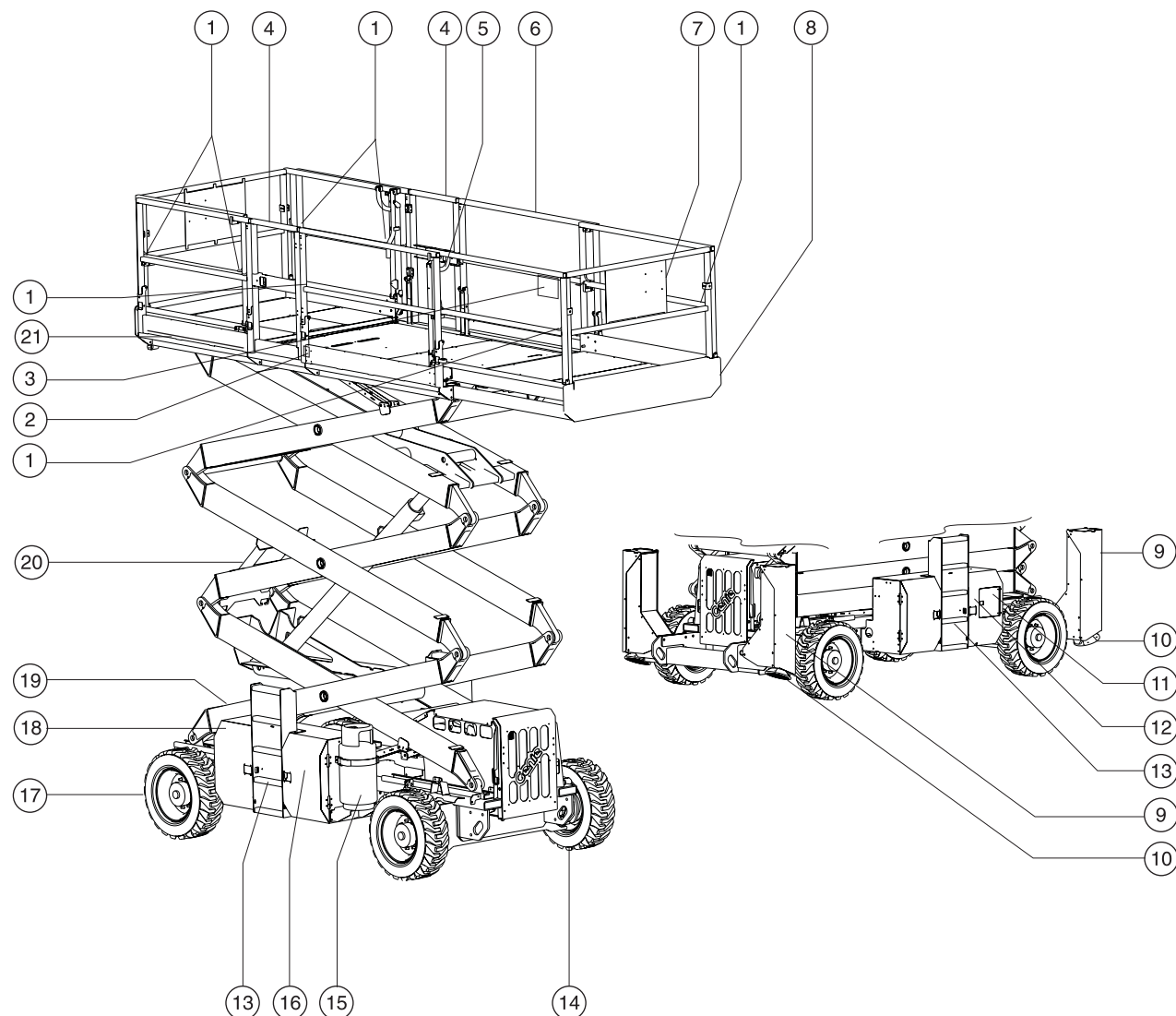

- 1 Punto de anclaje para el cable
- 2 Salida GFCI
- 3 Controles de la plataforma
- 4 Puerta de entrada a la plataforma
- 5 Palanca de bloqueo de extensión de la plataforma
- 6 Barandillas de la plataforma
- 7 Armario de los manuales de documentación
- 8 Extensión de la plataforma

- 9 Caja del estabilizador (si existe)
- 10 Soporte del estabilizador (si existe)
- 11 Controles desde el suelo con pantalla LCD de lectura
- 12 Alarma de inclinación (detrás del panel de controles desde el suelo)
- 13 Escalera de entrada
- 14 Neumático direccional
- 15 Tanque de LPG

- 16 Tanque de combustible (detrás de la cubierta)
- 17 Neumático no direccional
- 18 Tanque hidráulico (detrás de la cubierta)
- 19 Corriente a la plataforma (oculto)
- 20 Brazo de seguridad (oculto)
- 21 Indicador de capacidad (si existe)

Controles

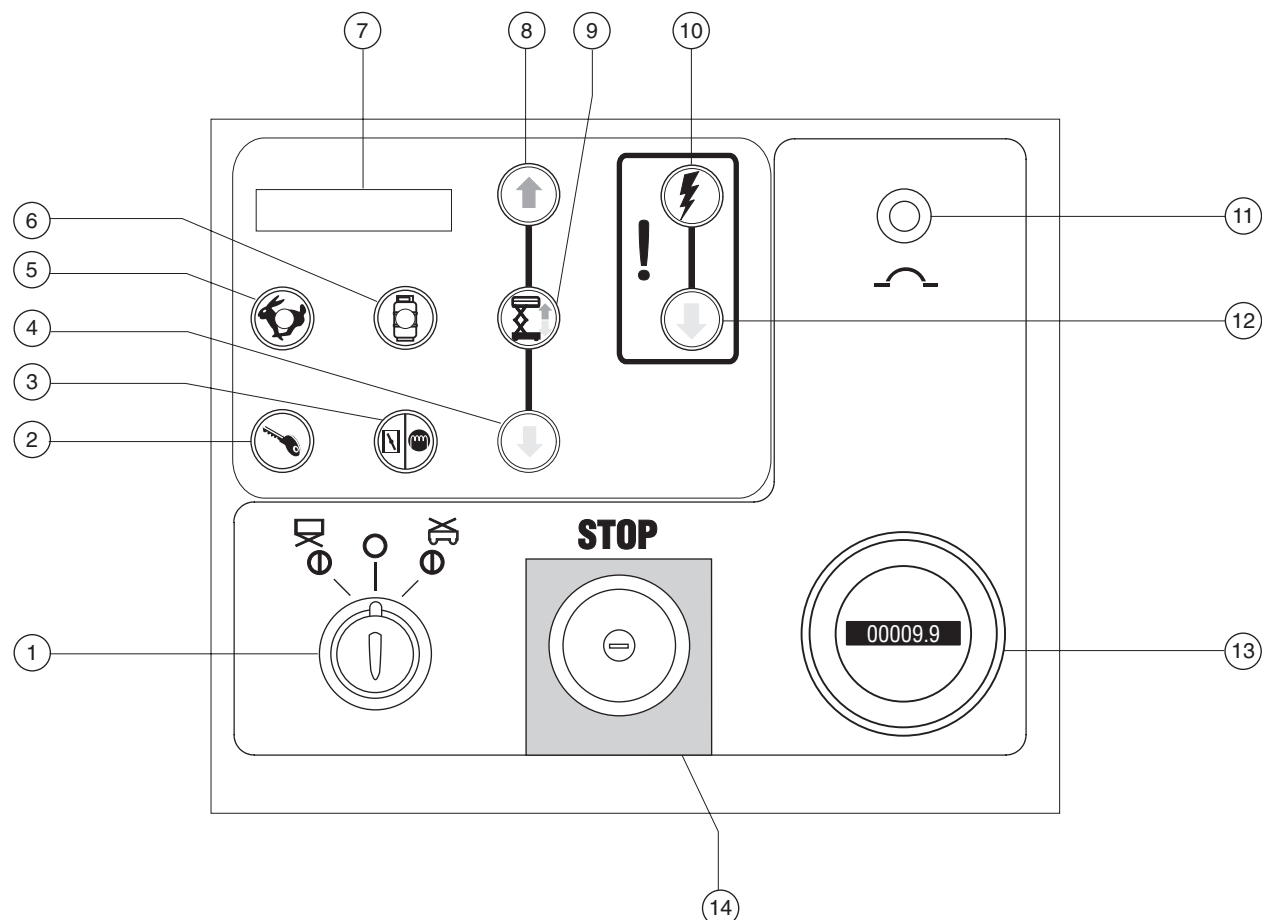

Panel de controles desde el suelo

- | | | | |
|---|---|----|---|
| 1 | Llave de contacto para la selección del control desde la plataforma/apagado/desde el suelo | 8 | Botón de elevación de la plataforma |
| 2 | Botón de arranque del motor | 9 | Botón de activación de la función de elevación |
| 3 | Modelos de gasolina/LPG: botón del estrangulador
Modelos Diesel: botón de bujías de incandescencia | 10 | Botón de activación del funcionamiento auxiliar de emergencia |
| 4 | Botón de descenso de la plataforma | 11 | Protector contra cortocircuito de 20A para el circuito de controles |
| 5 | Selector de ralentí con luz indicadora | 12 | Botón de descenso auxiliar de emergencia |
| 6 | Modelos de gasolina/LPG: selector de LPG con luz indicadora | 13 | Cuentahoras |
| 7 | Pantalla LCD de lectura | 14 | Botón rojo de parada de emergencia |

CONTROLES

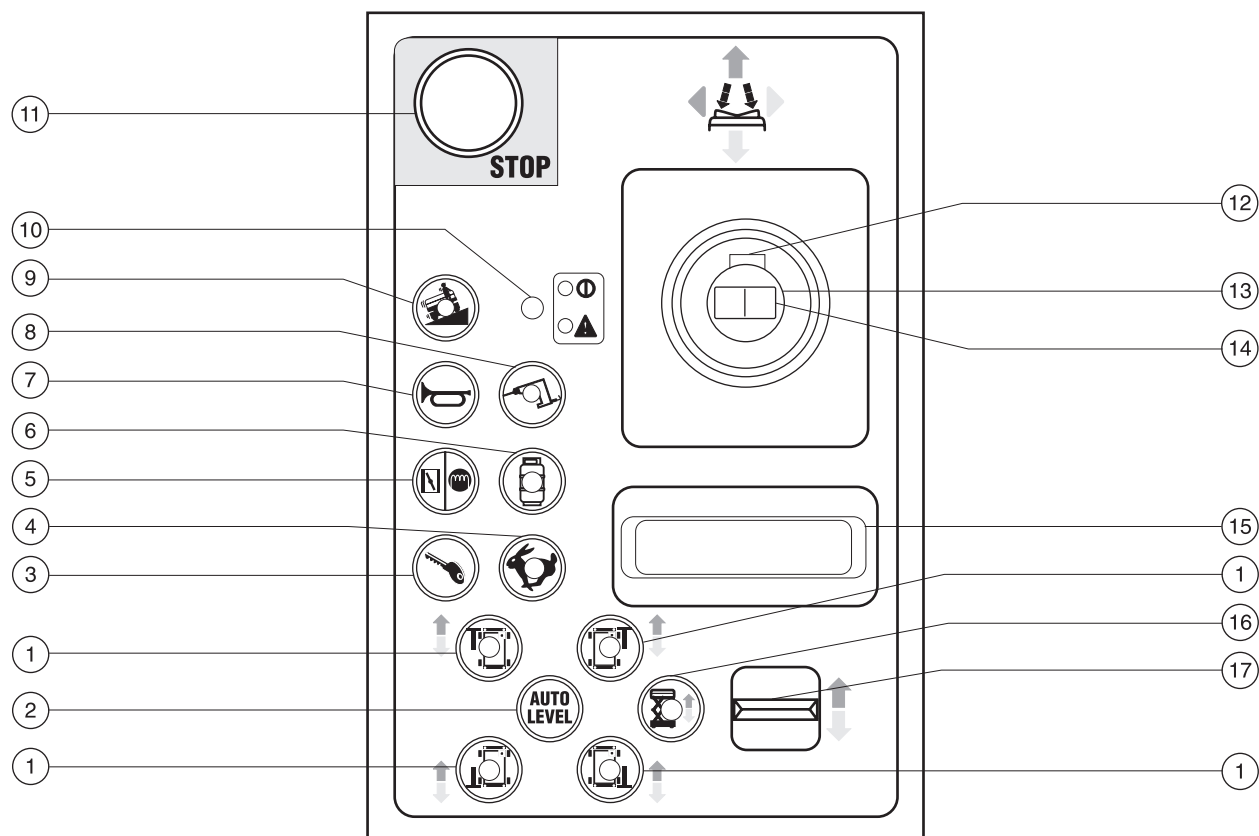
**Controles de la plataforma**

- | | | |
|---|--|--|
| 1 Botón de habilitación de funcionamiento de estabilizadores con luz indicadora | 7 Botón de bocina | 13 Palanca de control proporcional para la función de desplazamiento |
| 2 Botón de nivelación automática del estabilizador | 8 Selector del generador con luz indicadora | 14 Pulsador oscilante para función de dirección |
| 3 Botón de arranque del motor | 9 Botón de inclinación de la máquina con luz indicadora: funcionamiento a baja velocidad en pendientes | 15 Apoyamuñecas |
| 4 Selector de ralentí con luz indicadora | 10 Luz verde indicadora de alimentación/luz roja indicadora de error | 16 Botón de activación de la función de elevación con luz indicadora |
| 5 Modelos de gasolina/LPG: botón del estrangulador
Modelos Diesel: botón de bujías de incandescencia | 11 Botón rojo de parada de emergencia | 17 Pulsador oscilante proporcional para elevación/descenso de estabilizador y elevación/descenso de plataforma |
| 6 Modelos de gasolina/LPG: selector de LPG con luz indicadora | 12 Conmutador de activación de funciones | |

Inspección previa al manejo de la máquina



No utilice la máquina a menos que:

- Conozca y aplique los principios de seguridad de funcionamiento detallados en este manual del operario.
 - 1 Evite situaciones de riesgo.
- 2 Inspeccione siempre la máquina antes de comenzar cualquier trabajo.**

Antes de pasar a la siguiente sección, asegúrese de haber leído y comprendido el apartado sobre la inspección previa al manejo de la máquina.

 - 3 Antes de utilizar la máquina, compruebe que todas sus funciones operen correctamente.
 - 4 Inspeccione el lugar de trabajo.
 - 5 Utilice la máquina solamente para el fin con el que fue diseñada.

Principios básicos

El operario es responsable de efectuar una inspección previa al manejo de la máquina, así como de llevar a cabo el mantenimiento rutinario.

La inspección previa al manejo de la máquina es una inspección visual que el operario debe realizar antes de cada turno de trabajo. El objetivo es detectar cualquier posible daño en la máquina antes de que el operario compruebe las funciones.

La inspección previa al manejo de la máquina también sirve para determinar si será necesario realizar algún procedimiento de mantenimiento rutinario. El operario deberá realizar únicamente aquellos procedimientos de mantenimiento rutinario especificados en este manual.

Consulte la lista de la siguiente página y compruebe cada uno de los elementos.

Si detecta algún daño o alteración no autorizada con respecto a las condiciones en que recibió la máquina de fábrica, identifíquela con una etiqueta distintiva y retírela del servicio.

Las reparaciones de la máquina sólo deben encomendarse a un técnico de mantenimiento cualificado, de acuerdo con las especificaciones del fabricante. Una vez realizadas las reparaciones, el operario deberá volver a efectuar una inspección previa al manejo de la máquina antes de comenzar la comprobación de las funciones.

Las inspecciones de mantenimiento programadas deberán encomendarse a técnicos de mantenimiento cualificados, siguiendo las especificaciones del fabricante y los requisitos que aparecen en el manual de responsabilidades.

INSPECCIÓN PREVIA AL MANEJO DE LA MÁQUINA

Inspección previa al manejo de la máquina

- Compruebe que los manuales del operario, de seguridad y de responsabilidades estén completos, sean legibles y se encuentren en el armario de documentación que hay en la plataforma.
- Compruebe que todas las pegatinas estén en su sitio y sean legibles. Consulte la sección Pegatinas.
- Compruebe el nivel de aceite del motor y asegúrese de que no haya pérdidas. Añada aceite si es necesario. Consulte la sección Mantenimiento.
- Compruebe el nivel de aceite hidráulico y asegúrese de que no haya pérdidas. Añada aceite si es necesario. Consulte la sección Mantenimiento.
- Compruebe el nivel de refrigerante del motor y asegúrese de que no haya pérdidas. Añada refrigerante si es necesario. Consulte la sección Mantenimiento.
- Compruebe el nivel del líquido de la batería y asegúrese de que no haya pérdidas. Añada agua destilada si es necesario. Consulte la sección Mantenimiento.

Revise los siguientes componentes o áreas por si hubiera daños, modificaciones no autorizadas, faltaran piezas o éstas estuvieran mal instaladas:

- Componentes eléctricos, cables de conexiones y cables eléctricos
- Tubos hidráulicos, piezas de conexión, cilindros y distribuidores
- Tanques hidráulicos y de combustible
- Motores de tracción
- Pastillas de fricción
- Neumáticos y llantas
- Motor y componentes relacionados
- Limitadores, alarmas y bocina
- Tuercas, pernos y otros elementos de fijación

- Puerta de entrada a la plataforma
- Baliza y alarmas (si existen)
- Brazo de seguridad
- Componentes de sobrecarga de la plataforma
- Extensión o extensiones de la plataforma
- Pasadores de tijera y elementos de fijación
- Palanca de control de la plataforma
- Generador (si existe)
- Cajas y soportes de los estabilizadores (si existen)

Revise toda la máquina por si hubiera:

- Grietas en soldaduras o componentes estructurales
- Abolladuras o daños en la máquina
- Asegúrese de que no falte ningún componente estructural o crítico y de que los correspondientes pivotes y elementos de fijación estén en su sitio y bien apretados.
- Asegúrese de que las barandillas laterales estén instaladas y los pasadores y pernos de la barandilla bien fijados.

Mantenimiento



Cumpla las siguientes instrucciones:

- ☑ El operario deberá realizar únicamente los procedimientos de mantenimiento rutinario especificados en este manual.
- ☑ Las inspecciones de mantenimiento programadas deberán ser realizadas por técnicos de mantenimiento cualificados, siguiendo las especificaciones del fabricante y los requisitos que aparecen en el manual de responsabilidades.

Legenda de los símbolos de mantenimiento

AVISO

En este manual se utiliza una serie de símbolos para ayudarle a identificar el propósito de cada instrucción. Cuando aparezcan uno o más símbolos al comienzo de un procedimiento de mantenimiento, su significado será el explicado a continuación.



Indica que se necesitarán herramientas para llevar a cabo este procedimiento.



Indica que se necesitarán piezas de repuesto para llevar a cabo este procedimiento.



Indica que el motor deberá estar frío para llevar a cabo este procedimiento.

Comprobación de las baterías



Es fundamental mantener las baterías en buen estado para garantizar un uso seguro y un buen rendimiento del motor. Niveles de líquido inadecuados o cables y conexiones dañados pueden afectar a los componentes del motor y provocar situaciones de peligro.

⚠ ADVERTENCIA

Riesgo de electrocución. El contacto con cualquier circuito bajo tensión o con corriente puede ocasionar graves lesiones e incluso la muerte. Quítese todos los anillos, relojes o joyas.

⚠ ADVERTENCIA

Riesgo de lesiones físicas. Las baterías contienen ácido. Evite derramar o tocar el ácido de las baterías. Neutralice cualquier vertido accidental de ácido con bicarbonato sódico y agua.

- 1 Póngase ropa aislante y gafas protectoras.
- 2 Asegúrese de que las conexiones del cable de la batería estén ajustadas y no presenten indicios de corrosión.
- 3 Asegúrese de que las barras de sujeción de la batería estén correctamente colocadas.
- 4 Retire los tapones de ventilación de la batería.
- 5 Compruebe el nivel de ácido de la batería. Si fuera necesario, añada agua destilada hasta la parte inferior del tubo de llenado de la batería. No sobrepase el límite.
- 6 Coloque los tapones de ventilación.

MANTENIMIENTO

Compruebe el nivel de aceite del motor



Para obtener un buen rendimiento del motor y alargar su vida útil, es fundamental mantener el nivel adecuado de aceite en el motor. Hacer funcionar el motor con un nivel de aceite incorrecto puede dañar sus componentes.

AVISO Compruebe siempre el nivel de aceite con el motor apagado.

- 1 Afloje los cierres de la bandeja del motor y extráigala completamente deslizándola hacia fuera.
- 2 Inserte un vástago o un destornillador de 15 cm en el agujero de fijación de la bandeja del motor, situado junto a las ruedas de rodillo, para evitar que la bandeja del motor se mueva.
- 3 Compruebe el nivel del aceite con la varilla. Añada aceite cuando sea necesario.

Motor Deutz F4L1011F

Tipo de aceite	15W-40
Tipo de aceite - bajas temperaturas	10W-40

Motor Deutz F3L1011(F)

Tipo de aceite	15W-40
Tipo de aceite - bajas temperaturas	10W-40

Motor Deutz F3L2011

Tipo de aceite	15W-40
Tipo de aceite - bajas temperaturas	5W-30

Motor Deutz F3L2011 Tier II

Tipo de aceite	15W-40
Tipo de aceite - bajas temperaturas	5W-30

Motor GM 1,6L

Tipo de aceite	10W-30
----------------	--------

Motor Ford LRG-425 EFI

Tipo de aceite	10W-40
Tipo de aceite - bajas temperaturas	10W-30

Motor Ford LRG-425 EFI, en conformidad con EPA 2004

Tipo de aceite	10W-40
Tipo de aceite - bajas temperaturas	5W-30

MANTENIMIENTO

Comprobación del nivel de aceite hidráulico



Para garantizar un correcto funcionamiento de la máquina, es fundamental mantener el nivel adecuado de aceite hidráulico. Un nivel incorrecto de aceite hidráulico puede dañar los componentes del sistema hidráulico. Las revisiones diarias permiten al inspector detectar cambios en el nivel de aceite que podrían indicar la presencia de problemas en el sistema hidráulico.

AVISO Realice este procedimiento con la plataforma totalmente replegada y el motor apagado.

- 1 Revise el indicador de mirilla situado en el lado del tanque de aceite hidráulico.
- ⊕ Resultado: el nivel de aceite hidráulico no debe estar por debajo de 5 cm desde el borde superior del indicador de mirilla.
- 2 Añada aceite si es necesario. No sobrepase el límite.

Especificaciones del aceite hidráulico

Tipo de aceite hidráulico	Chevron Rykon Equivalente a Premium MV
---------------------------	---

Comprobación del nivel de refrigerante del motor



Para asegurar una larga vida del motor, es fundamental mantener el nivel adecuado de refrigerante. Un nivel inadecuado de refrigerante afectará a la capacidad de refrigeración del motor y dañará los componentes. Las revisiones diarias permitirán a la persona encargada de la inspección detectar cambios en el nivel de refrigerante que puedan indicar problemas en el sistema de refrigeración.

- 1 Compruebe el nivel de líquido en el radiador. Añada líquido cuando sea necesario.



ADVERTENCIA Riesgo de lesiones físicas. El líquido del radiador está extremadamente caliente y bajo presión. Sea precavido al retirar el tapón y añadir líquido.

Mantenimiento programado

Los procedimientos de mantenimiento trimestrales, anuales y bienales deben ser llevados a cabo por una persona formada y cualificada para realizar el mantenimiento de esta máquina siguiendo los pasos descritos en su manual de mantenimiento.

Las máquinas que lleven sin funcionar más de tres meses deberán pasar la inspección trimestral antes de devolverlas al servicio.

Comprobación de las funciones



No utilice la máquina a menos que:

- ☑ Conozca y aplique los principios de seguridad de funcionamiento detallados en este manual del operario.

1 Evite situaciones de riesgo.

2 Inspeccione siempre la máquina antes de comenzar cualquier trabajo.

3 Antes de utilizar la máquina, compruebe que todas sus funciones operen correctamente.

Antes de continuar con la siguiente sección, asegúrese de haber leído y comprendido los procedimientos de comprobación de las funciones.

4 Inspeccione el lugar de trabajo.

5 Utilice la máquina solamente para el fin con el que fue diseñada.

Principios básicos

El objetivo de comprobar todas las funciones de la máquina es detectar cualquier defecto de funcionamiento antes de ponerla en servicio. El operario debe seguir las instrucciones paso a paso para probar todas las funciones de la máquina.

Nunca utilice una máquina que no funcione correctamente. Si se descubren anomalías en el funcionamiento, la máquina deberá identificarse con una etiqueta distintiva y retirarse del servicio. Las reparaciones de la máquina sólo deben encomendarse a un técnico de mantenimiento cualificado, de acuerdo con las especificaciones del fabricante.

Una vez finalizada la reparación, el operario deberá efectuar una inspección previa al manejo y comprobar de nuevo todas las funciones antes de poner la máquina en servicio.

- 1 Elija una zona firme, llana y sin obstáculos para realizar la comprobación.

En los controles desde el suelo

- 2 Tire de los botones rojos de parada de emergencia de los controles de la plataforma y desde el suelo para ponerlos en la posición de encendido.
- 3 Gire la llave de contacto hasta la posición de control desde el suelo.
- ⦿ **Resultado:** la pantalla LCD se encenderá y mostrará el mensaje SYSTEM READY (SISTEMA PREPARADO).

Nota: En climas fríos, la pantalla LCD tendrá que calentarse antes de que sea posible leer sus indicaciones.

- 4 Arranque el motor. Consulte la sección Instrucciones de funcionamiento.

Comprobación de la parada de emergencia

- 5 Pulse el botón rojo de parada de emergencia de los controles desde el suelo para ponerlo en la posición de apagado.
- ⦿ **Resultado:** el motor deberá apagarse y no deberá activarse ninguna función.
- 6 Tire del botón rojo de parada de emergencia para ponerlo en la posición de encendido y vuelva a arrancar el motor.

COMPROBACIÓN DE LAS FUNCIONES

Comprobación de las funciones de elevación/ descenso y activación de funciones

Las señales sonoras de advertencia de esta máquina proceden de la misma alarma central. La alarma de descenso emite 60 señales sonoras por minuto. La alarma que se dispara cuando la máquina no está nivelada emite 180 señales sonoras por minuto.

- 7 No pulse el botón de activación de la función de elevación. Pulse y mantenga presionado el botón de elevación de la plataforma.



- ⊙ Resultado: ninguna función deberá estar operativa.
- 8 Pulse y mantenga presionado el botón de activación de la función de elevación. Pulse y mantenga presionado el botón de elevación de la plataforma.
- ⊙ Resultado: la plataforma deberá elevarse.
- 9 Pulse y mantenga presionado el botón de activación de la función de elevación. Pulse y mantenga presionado el botón de descenso de la plataforma.
- ⊙ Resultado: la plataforma deberá descender. La alarma de descenso debe sonar mientras desciende la plataforma.

Comprobación del descenso auxiliar

- 10 Pulse y mantenga presionado el botón de activación de la función de elevación y eleve la plataforma unos 60 cm.
- 11 Pulse el botón rojo de parada de emergencia para detener el motor.
- 12 Tire del botón rojo de parada de emergencia para ponerlo en la posición de encendido.
- 13 Pulse y mantenga presionado el botón de activación de la función de elevación. Pulse y mantenga presionado el botón de descenso de la plataforma.
- ⊙ Resultado: la plataforma deberá descender.
- 14 Gire la llave de contacto a la posición de control desde la plataforma y vuelva a arrancar el motor.

En los controles de la plataforma**Comprobación de la parada de emergencia**

- 15 Pulse el botón rojo de parada de emergencia de la plataforma para ponerlo en la posición de apagado.
- ⊙ Resultado: todas las funciones deberán permanecer desactivadas.
- 16 Tire del botón rojo de parada de emergencia para ponerlo en la posición de encendido.
- ⊙ Resultado: deberá encenderse la luz verde indicadora de corriente.

Comprobación de la bocina

- 17 Pulse el botón de la bocina.
- ⊙ Resultado: la bocina deberá sonar.

Comprobación de las funciones de elevación/ descenso y activación de funciones

- 18 Arranque el motor.
- 19 Active el pulsador oscilante de elevación/ descenso en la dirección indicada por la flecha azul.
- ⊙ Resultado: la plataforma no debería elevarse.
- 20 Pulse y mantenga presionado el botón de activación de la función de elevación.
- 21 Active el pulsador oscilante de elevación/descenso en la dirección indicada por la flecha azul.
- ⊙ Resultado: la plataforma deberá elevarse.
- 22 Mantenga presionado el botón de activación de la función de elevación.
- 23 Active el pulsador oscilante de elevación/ descenso en la dirección indicada por la flecha amarilla.
- ⊙ Resultado: la plataforma deberá descender. La alarma de descenso debe sonar mientras desciende la plataforma.



COMPROBACIÓN DE LAS FUNCIONES

Comprobación de la dirección

Nota: Cuando lleve a cabo las pruebas de las funciones de desplazamiento y dirección, permanezca en la plataforma en el lado de dirección de la máquina.

- 24 Mantenga presionado el conmutador de activación de funciones de la palanca de control.
- 25 Presione el pulsador oscilante situado en la parte superior de la palanca de control en la dirección identificada por el triángulo azul del panel de control.
- ⊙ Resultado: las ruedas direccionales deberían girar en la dirección que indique el triángulo azul en el panel de control.
- 26 Presione el pulsador oscilante en la dirección indicada por el triángulo amarillo en el panel de control.
- ⊙ Resultado: las ruedas direccionales deberán girar en la dirección que indique el triángulo amarillo en el panel de control.

Comprobación del desplazamiento y los frenos

- 27 Mantenga presionado el conmutador de activación de funciones de la palanca de control.
- 28 Mueva lentamente la palanca de control en la dirección indicada por la flecha azul del panel de control hasta que la máquina comience a moverse, y luego devuelva la palanca a la posición central.
- ⊙ Resultado: la máquina deberá moverse en la dirección señalada por la flecha azul del panel de control, y después detenerse bruscamente.
- 29 Mantenga presionado el conmutador de activación de funciones de la palanca de control.
- 30 Mueva lentamente la palanca de control en la dirección indicada por la flecha amarilla del panel de control hasta que la máquina comience a moverse, y luego devuelva la palanca a la posición central.
- ⊙ Resultado: la máquina deberá moverse en la dirección señalada por la flecha amarilla del panel de control y después detenerse bruscamente.

Nota: Los frenos deben ser capaces de detener la máquina en cualquier pendiente por la que pueda subir.

Comprobación de la velocidad de desplazamiento limitada

- 31 Pulse y mantenga presionado el botón de activación de la función de elevación. Eleve la plataforma aproximadamente 1,83 m sobre el suelo.
- 32 Mantenga presionado el conmutador de activación de funciones de la palanca de control.
- 33 Mueva lentamente la palanca de control a la posición de máxima velocidad.
- ⊙ Resultado: la velocidad máxima de desplazamiento alcanzable con la plataforma elevada no debe superar los 31 cm/seg.

Si la velocidad de desplazamiento con la plataforma elevada supera los 31 cm/seg., identifique inmediatamente la máquina con una etiqueta distintiva y póngala fuera de servicio.

COMPROBACIÓN DE LAS FUNCIONES

Prueba del limitador superior y los estabilizadores - GS-5390

34 Pulse y mantenga presionado el botón de activación de la función de elevación. Eleve la plataforma.

- ⊙ Resultado: la plataforma debería elevarse a 9,1 m y luego pararse. La plataforma no debería elevarse por encima de 9,1 m si los estabilizadores no están bajados.

35 Desplace la máquina hacia delante.

- ⊙ Resultado: la función de desplazamiento no deberá estar operativa.

36 Baje la plataforma. Si la plataforma está a más de 3,6 m del suelo, los estabilizadores no se bajarán.

37 Mantenga presionado el botón de nivelación automática.



38 Active el pulsador oscilante de elevación/descenso en la dirección de bajada.

- ⊙ Resultado: los estabilizadores se deberían extender y nivelar la máquina. Se emitirá una señal sonora cuando la máquina esté nivelada.

39 Eleve la plataforma.

- ⊙ Resultado: la plataforma debería elevarse a la máxima altura.

40 Baje la plataforma.

41 Mantenga presionado el botón de nivelación automática y suba los estabilizadores.

Comprobación del funcionamiento del sensor de inclinación

Nota: Realice esta prueba desde el suelo, utilizando el controlador de la plataforma. No permanezca en la plataforma.

42 Baje completamente la plataforma.

43 Coloque las dos ruedas laterales de un mismo lateral de la máquina sobre un bloque de 18 cm.

44 Eleve la plataforma a una altura de por lo menos 3,6 m.

- ⊙ Resultado: la plataforma se detendrá y la alarma de inclinación emitirá 180 señales sonoras por minuto. La luz indicadora del botón de activación de la función de elevación será de color rojo.

45 Mueva la palanca de control de desplazamiento en la dirección indicada por la flecha azul y, luego, en la dirección indicada por la flecha amarilla.

- ⊙ Resultado: la función de desplazamiento no deberá funcionar en ninguna dirección.

46 Baje la plataforma y retire la máquina del bloque.

Comprobación del descenso auxiliar

47 Pulse y mantenga presionado el botón de activación de la función de elevación y eleve la plataforma unos 60 cm.

48 Pulse el botón rojo de parada de emergencia para detener el motor.

49 Tire del botón rojo de parada de emergencia para ponerlo en la posición de encendido.

50 Pulse y mantenga presionado el botón de activación de la función de elevación. Active el pulsador oscilante de elevación/descenso en la dirección indicada por la flecha amarilla.

- ⊙ Resultado: la plataforma deberá descender.

Inspección del lugar de trabajo



No utilice la máquina a menos que:

- Conozca y aplique los principios de seguridad de funcionamiento detallados en este manual del operario.
 - 1 Evite situaciones de riesgo.
 - 2 Inspeccione siempre la máquina antes de comenzar cualquier trabajo.
 - 3 Antes de utilizar la máquina, compruebe que todas sus funciones operen correctamente.
 - 4 Inspeccione el lugar de trabajo.**

Antes de pasar a la siguiente sección, asegúrese de haber leído y comprendido el apartado sobre la inspección del lugar de trabajo.
 - 5 Utilice la máquina solamente para el fin con el que fue diseñada.

Principios básicos

Mediante la inspección del lugar de trabajo, el operario puede determinar si éste es adecuado para utilizar la máquina con total seguridad. El operario debe comprobar el lugar de trabajo antes de llevar la máquina hasta allí.

Es responsabilidad del operario leer y recordar los riesgos inherentes a cada lugar de trabajo. Téngalos presentes y evítelos siempre que ponga en movimiento, prepare o utilice la máquina.

Inspección del lugar de trabajo

Tenga en cuenta las siguientes situaciones de riesgo y evítelas:

- Desniveles o agujeros
- Baches, obstáculos en el suelo o escombros
- Superficies en pendiente
- Superficies inestables o deslizantes
- Obstáculos elevados o cables de alta tensión
- Lugares peligrosos
- Superficies sin la estabilidad suficiente para resistir todas las fuerzas de carga que ejerce la máquina
- Condiciones meteorológicas y del viento
- Presencia de personal no autorizado
- Otras posibles situaciones de riesgo

Instrucciones de funcionamiento



No utilice la máquina a menos que:

- Conozca y aplique los principios de seguridad de funcionamiento detallados en este manual del operario.
 - 1 Evite situaciones de riesgo.
 - 2 Inspeccione siempre la máquina antes de comenzar cualquier trabajo.
 - 3 Antes de utilizar la máquina, compruebe que todas sus funciones operen correctamente.
 - 4 Inspeccione el lugar de trabajo.
- 5 Utilice la máquina solamente con el fin para el que fue diseñada.**

Principios básicos

La sección Instrucciones de funcionamiento proporciona información sobre todos los aspectos del funcionamiento de la máquina. Es obligación del operario seguir todas las normas de seguridad e instrucciones recogidas en los manuales del operario, de seguridad y de responsabilidades.

Usar la máquina con un fin distinto al de elevar personas, herramientas y material hasta un lugar de trabajo elevado es inseguro y peligroso.

Sólo debe permitirse utilizar la máquina a personal debidamente formado y autorizado. Si está previsto que varios operarios utilicen la máquina en diferentes momentos durante un mismo turno de trabajo, todos ellos deben disponer de la cualificación necesaria y seguir todas las normas de seguridad e instrucciones de los manuales del operario, de seguridad y de responsabilidades. Esto significa que cada nuevo operario debe efectuar una inspección previa al manejo, comprobar las funciones e inspeccionar el lugar de trabajo antes de utilizar la máquina.

INSTRUCCIONES DE FUNCIONAMIENTO

Parada de emergencia

Para detener todas las funciones de la máquina y apagar el motor, pulse el botón rojo de parada de emergencia que se encuentra en los controles de la plataforma o en los controles desde el suelo para ponerlo en la posición de apagado.

Si alguna función sigue en marcha después de pulsar cualquiera de los botones rojos de parada de emergencia, repárela.

Arranque del motor

- 1 En los controles desde el suelo, gire la llave de contacto a la posición deseada.
- 2 Asegúrese de que los dos botones rojos de parada de emergencia, en los controles desde el suelo y en la plataforma, se encuentran en la posición de encendido.

Modelos de gasolina/LPG

- 3 Si lo desea, seleccione LPG pulsando el botón LPG.
- 4 Pulse el botón de arranque del motor.

Modelos Diesel

- 3 Mantenga presionado el botón de la bujía de incandescencia entre 3 y 5 segundos.
- 4 Pulse el botón de arranque del motor.

Todos los modelos

Si el motor no se pone en marcha al cabo de 15 segundos, determine la causa y repare cualquier fallo de funcionamiento. Espere 60 segundos antes de volver a intentar arrancar el motor.

A temperaturas frías, por debajo de -6°C , caliente el motor durante 5 minutos antes de manejar la máquina para evitar daños en el sistema hidráulico.

Si va a trabajar a temperaturas por debajo de los -18°C , equipe las máquinas con kits de arranque en frío. Si intenta arrancar el motor con temperaturas inferiores a -18°C , es posible que necesite la ayuda de baterías auxiliares.

Modelos de gasolina/LPG: a temperaturas iguales o inferiores a -6°C , deberá arrancar la máquina con gasolina, esperar unos dos minutos a que se caliente y cambiar luego a LPG. Los motores calientes se pueden arrancar con LPG.

Manejo desde el suelo

- 1 Gire la llave de contacto hasta la posición de control desde el suelo.
- 2 Tire de los botones rojos de parada de emergencia de los controles de la plataforma y desde el suelo para ponerlos en la posición de encendido.
- 3 Arranque el motor.

Para situar la plataforma

- 1 Pulse y mantenga presionado el botón de activación de la función de elevación.
- 2 Active la función de elevación/descenso.



Las funciones de desplazamiento y dirección no están disponibles en los controles desde el suelo.

Selección de ralentí del motor

Elija el ralentí del motor (rpm) presionando el botón de selección de ralentí. Existen tres ajustes para el ralentí del motor.



- Luz indicadora apagada: ralentí bajo
- Luz indicadora parpadeando: ralentí alto activado por cualquier botón de activación de funciones
- Luz indicadora encendida: ralentí alto

Manejo desde la plataforma

- 1 Gire la llave de contacto hasta la posición de control desde la plataforma.
- 2 Tire de los botones rojos de parada de emergencia de los controles de la plataforma y desde el suelo para ponerlos en la posición de encendido.
- 3 Arranque el motor.

INSTRUCCIONES DE FUNCIONAMIENTO

Para situar la plataforma

- 1 Pulse y mantenga presionado el botón de activación de la función de elevación.
- 2 Active el pulsador oscilante de elevación/descenso en la dirección deseada.

**Para controlar la dirección**

- 1 Mantenga presionado el conmutador de activación de funciones en el controlador.
- 2 Gire las ruedas direccionales con el pulsador oscilante situado en la parte superior de la palanca de control.

Para desplazarse

- 1 Mantenga presionado el conmutador de activación de funciones en el controlador.
- 2 Para aumentar la velocidad: aleje lentamente la palanca de control del centro.

Para reducir la velocidad: desplace lentamente la palanca de control hacia el centro.

Para detener la máquina: devuelva la palanca de control al centro o libere el conmutador de activación de funciones.

Utilice las flechas de dirección codificadas con colores que hay en los controles de la plataforma y en la plataforma para identificar la dirección en la que se desplazará la máquina.

Si la plataforma está elevada, la velocidad de desplazamiento de la máquina será limitada.

Conmutador de selección de desplazamiento

Símbolo de máquina en plano inclinado: funcionamiento a baja velocidad en pendientes

Luz indicadora de color rojo

Si la luz indicadora es de color rojo, pulse y tire del botón rojo de parada de emergencia para reiniciar el sistema.

Si la luz sigue siendo de color rojo, identifique la máquina con una etiqueta y póngala fuera de servicio.

Luz indicadora de color rojo parpadeando

Si la luz indicadora de color rojo parpadea, indica que la plataforma está sobrecargada y que todas las funciones están bloqueadas. Sonará la alarma en los controles de plataforma.

Retire peso de la plataforma.

Presione y tire del botón rojo de parada de emergencia para reiniciar el sistema.

Si la plataforma aún está sobrecargada, la luz volverá a parpadear.

Para extender o replegar la plataforma

- 1 Eleve la palanca de bloqueo de extensión de la plataforma a la posición horizontal.
- 2 Presione la palanca de bloqueo de extensión de la plataforma para extender la plataforma hasta la posición deseada.

No se suba a la extensión de la plataforma mientras intenta extenderla.

- 3 Baje la palanca de bloqueo de extensión de la plataforma.

Descenso auxiliar**En los controles desde el suelo**

Pulse y mantenga presionado el botón de activación de la función de elevación y active la función de descenso.



Si se produce un corte de corriente, utilice la función de descenso auxiliar de emergencia.

En los controles de la plataforma

Pulse y mantenga presionado el botón de activación de la función de elevación y active el pulsador oscilante de elevación/descenso en la dirección de bajada.

INSTRUCCIONES DE FUNCIONAMIENTO

Manejo desde el suelo con el controlador

Mantenga una distancia segura entre el operario, la máquina y los objetos fijos.

Cuando utilice el controlador, tenga en cuenta la dirección en la que se desplazará la máquina.

Funcionamiento de los estabilizadores (si existen)

- 1 Coloque la máquina bajo el lugar de trabajo deseado.

Nota: Para que los estabilizadores funcionen, el motor debe estar en marcha.

- 2 Mantenga presionado el botón de nivelación automática.



- 3 Active el pulsador oscilante de elevación/descenso en la dirección de bajada. Los estabilizadores se extenderán y nivelarán la máquina. Se emitirá una señal sonora cuando la máquina esté nivelada.

La luz indicadora del botón de activación de la función de elevación será de color rojo si sólo hay un estabilizador desplegado. Se desactivan todas las funciones de desplazamiento y elevación.



La luz del botón de activación de la función de elevación y de los botones de cada estabilizador será de color verde si todos los estabilizadores se encuentran en contacto firme con el suelo.

La función de desplazamiento debe estar desactivada mientras los estabilizadores están bajados.

Para controlar los estabilizadores individuales

- 1 Pulse y mantenga presionado uno o más de los botones de los estabilizadores.
- 2 Para nivelar la máquina, active el pulsador oscilante de elevación/descenso del estabilizador en la dirección deseada.

Protección contra caídas

No es necesario el uso de un equipo de protección contra caídas (PFPE) cuando se esté trabajando con la máquina. Si fuera necesario utilizar un PFPE debido a las normas del lugar de trabajo o de la empresa, debe tenerse en cuenta lo siguiente:

Todos los PFPE deben cumplir las normas gubernamentales pertinentes y deben inspeccionarse y utilizarse siguiendo las instrucciones del fabricante.

Después de cada uso

- 1 Elija un lugar de estacionamiento seguro con una superficie firme y nivelada, sin obstáculos ni tráfico.
- 2 Baje la plataforma.
- 3 Gire la llave de contacto a la posición de apagado y extráigala para evitar el uso no autorizado.
- 4 Bloquee las ruedas.

Instrucciones de transporte y elevación



Cumpla las siguientes instrucciones:

- ☑ Al elevar la máquina con una grúa, actúe con sentido común y planificación para controlar el movimiento de la máquina.
- ☑ El vehículo de transporte debe estar aparcado en una superficie nivelada.
- ☑ El vehículo de transporte deberá estar bien sujeto para impedir que se desplace mientras se carga la máquina.
- ☑ Asegúrese de que la capacidad del vehículo, las superficies de carga y las cadenas o correas sean capaces de soportar el peso de la máquina. Consulte el peso de la máquina en la etiqueta de serie.
- ☑ Antes de soltar los frenos, la máquina deberá encontrarse sobre una superficie nivelada o estar bien inmovilizada.

Configuración de rueda libre para el uso del cabrestante

Bloquee las ruedas para impedir que la máquina se mueva.

Modelos 2WD: Libere los frenos de las ruedas no direccionales dando la vuelta a las tapas de desconexión de los cubos con convertidor de par (véase a continuación).

Modelos 4WD: Libere los frenos de las ruedas dando la vuelta a las cuatro tapas de desconexión de los cubos con convertidor de par (véase a continuación).

Compruebe que la línea del cabrestante esté bien sujeta a los puntos de fijación del chasis y que no haya obstáculos en la trayectoria.

Invierta los procedimientos descritos para volver a acoplar los frenos.

Nota: La válvula de rueda libre de la bomba debe permanecer siempre cerrada.

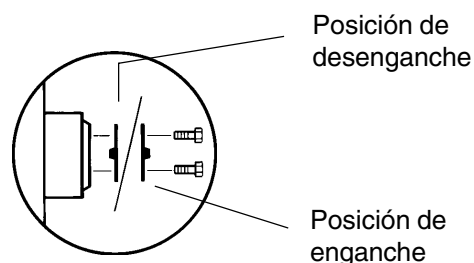

INSTRUCCIONES DE TRANSPORTE Y ELEVACIÓN

Fijación en un camión o remolque para transporte

Para preparar la máquina para el transporte, bloquee siempre las ruedas.

Repliegue y fije las cubiertas de extensión.

Utilice los puntos de amarre del chasis para anclar la máquina a la superficie de transporte.

Utilice al menos cuatro cadenas o cuatro correas.

Utilice cadenas o correas con suficiente capacidad de carga.

Gire la llave de contacto hasta la posición de apagado y extráigala antes de transportar la máquina.

Revise toda la máquina por si hubiera elementos sueltos o mal sujetos.

Si las barandillas están plegadas, sujételas con correas antes del transporte.

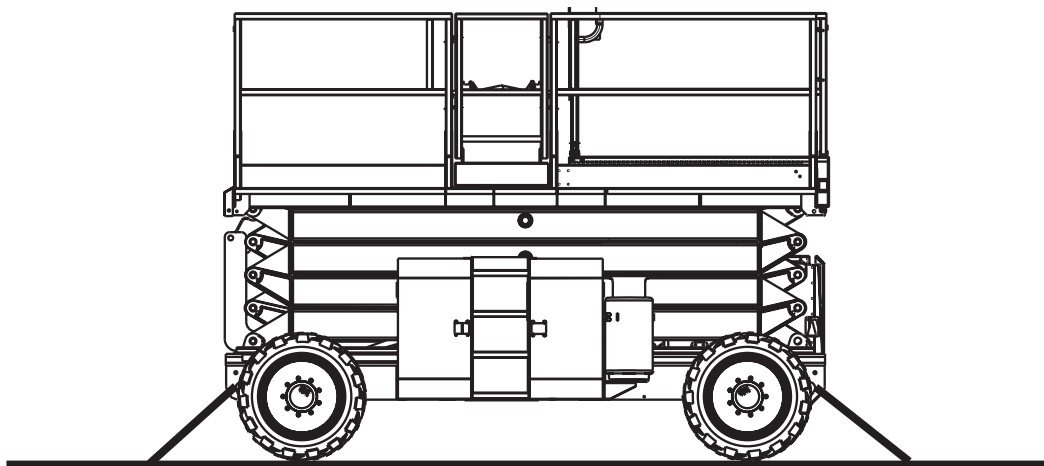
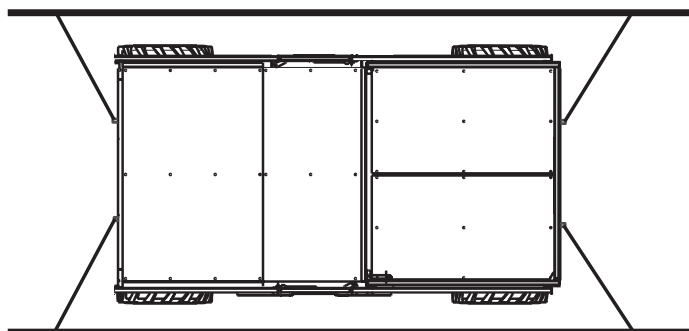

INSTRUCCIONES DE TRANSPORTE Y ELEVACIÓN



Cumpla las siguientes instrucciones:

- Instale y eleve la máquina sólo con poleas apropiadas.
- Asegúrese de que la capacidad de la grúa, las superficies de carga y las correas o cadenas sean capaces de soportar el peso de la máquina. Consulte el peso de la máquina en la etiqueta de serie.

Instrucciones de elevación

Baje completamente la plataforma. Asegúrese de que las cubiertas de extensión, los controles y las cubiertas estén correctamente colocados. Retire todos los elementos sueltos de la máquina.

Determine el centro de gravedad de la máquina con ayuda de la tabla y el dibujo de esta página.

Enganche el cordaje sólo a los puntos de elevación provistos en la máquina. Existen dos puntos de elevación en cada extremo de la máquina.

Ajuste el cordaje para evitar dañar la máquina y mantenerla nivelada.

Centro de gravedad	Eje X	Eje Y
GS-3384 sin estabilizadores	1,8 m	97,0 cm
GS-3384 con estabilizadores	1,9 m	94,5 cm
GS-3390 sin estabilizadores	1,8 m	97,0 cm
GS-3390 con estabilizadores	1,9 m	94,5 cm
GS-4390 sin estabilizadores	1,8 m	1,0 m
GS-4390 con estabilizadores	1,9 m	1,0 m
GS-5390	1,9 m	1,0 m

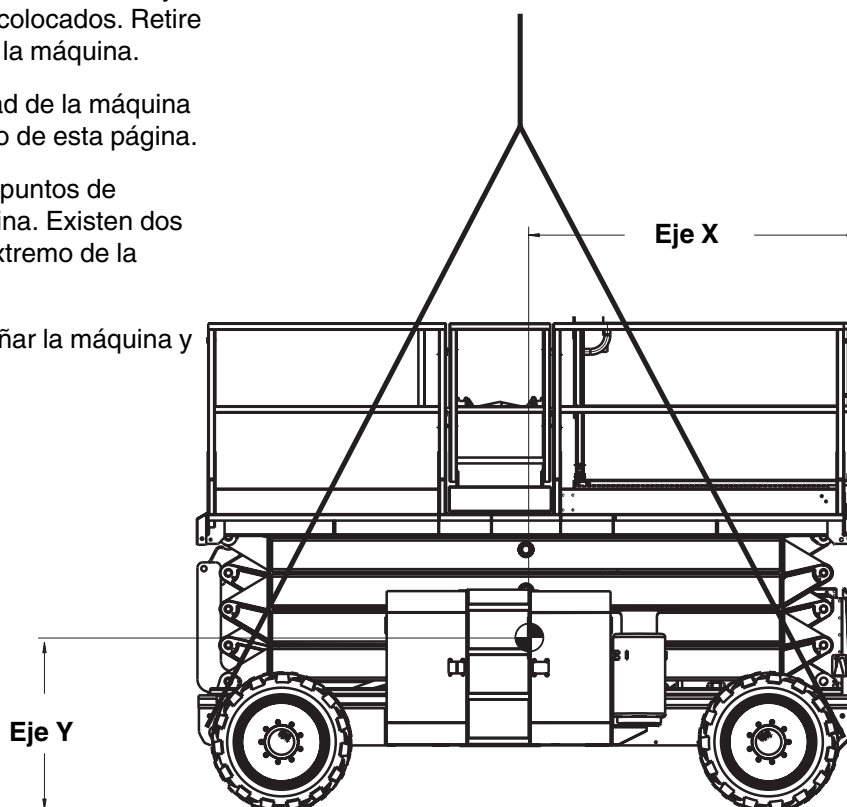

Pegatinas

Inspección de las pegatinas

Con ayuda de las ilustraciones de la página siguiente, compruebe si todas las pegatinas están en su sitio y son legibles.

A continuación se ofrece una lista con la cantidad y descripción.

N° de pieza	Descripción	Cantidad
28158	Etiqueta: Sin plomo	1
28159	Etiqueta: Diesel	1
28160	Etiqueta: LPG (1 adicional si existe un tanque LPG extra opcional)	1
28171	Etiqueta: No fumar	1
28174	Etiqueta: Alimentación a la plataforma, 230V	3
28235	Etiqueta: Alimentación a la plataforma, 115V	3
40434	Etiqueta: Anclaje para el cable	8
43618	Etiqueta: Flechas de dirección	1
44981	Etiqueta: Toma de aire en la plataforma	2
52475	Etiqueta: Enganche para el transporte	4
52967	Cosmética: 4x4	2
62748	Cosmética: Genie GS-4390	2
65061	Cosmética: Genie GS-5390	2
72868	Etiqueta: Apoyos de la bandeja del motor	1
82210	Cosmética: Genie GS-3384	2
82267	Etiqueta: 109 dB	1
82417	Panel de controles desde la plataforma	1
82418	Panel de controles desde el suelo	1
82473	Precaución: Acceso al compartimento	2
82474	Advertencia: Calzo de seguridad	2
82475	Precaución: Peligro de aplastamiento	4
82476	Peligro: Riesgo de electrocución	2
82487	Etiqueta: Lea el manual	2
82560	Advertencia: Riesgo de perforación de la piel	1
82562	Peligro: Riesgo de aplastamiento	4
82756	Etiqueta: Presión de los neumáticos, alta flotabilidad	4
82798	Panel de controles desde el suelo	1

N° de pieza	Descripción	Cantidad
82809	Etiqueta: Carga de la rueda, GS-3384	4
82811	Peligro: Fuerza lateral máxima, 400 N	2
82812	Etiqueta: Lea el manual de mantenimiento	1
82824	Etiqueta: Carga de la rueda, GS-3390 y GS-4390	4
82825	Etiqueta: Carga de la rueda, GS-5390	4
82867	Etiqueta: Indicador de capacidad, GS-3384 y GS-3390 (si existe)	1
82868	Etiqueta: Indicador de capacidad, GS-4390 (si existe)	1
82869	Etiqueta: Indicador de capacidad, GS-4390 (modelos con opción de capacidad adicional) (si existe)	1
82870	Etiqueta: Indicador de capacidad, GS-5390 (si existe)	1
82871	Peligro: Capacidad máxima, GS-3384 y GS-3390	2
82872	Peligro: Capacidad máxima, GS-4390	2
82873	Peligro: Capacidad máxima, GS-4390 con una cubierta de extensión y estabilizadores	2
82874	Peligro: Capacidad máxima, GS-5390	2
82924	Precaución: Daño a los componentes	1
97709	Etiqueta: CALIENTE, motores Ford Tier II	1
97719	Etiqueta: Brazo de seguridad	1
97753	Cosmética: Genie GS-3390	2
133264	Etiqueta: Capacidad máxima, GS-3383 y GS-3390	1
133265	Etiqueta: Capacidad máxima, GS-4930	1
133266	Etiqueta: Capacidad máxima, GS-4390 (modelos con opción de capacidad adicional)	1
133267	Etiqueta: Capacidad máxima, GS-5930	1



El sombreado indica que la pegatina no está a la vista, es decir, que se encuentra debajo de las cubiertas.

PEGATINAS

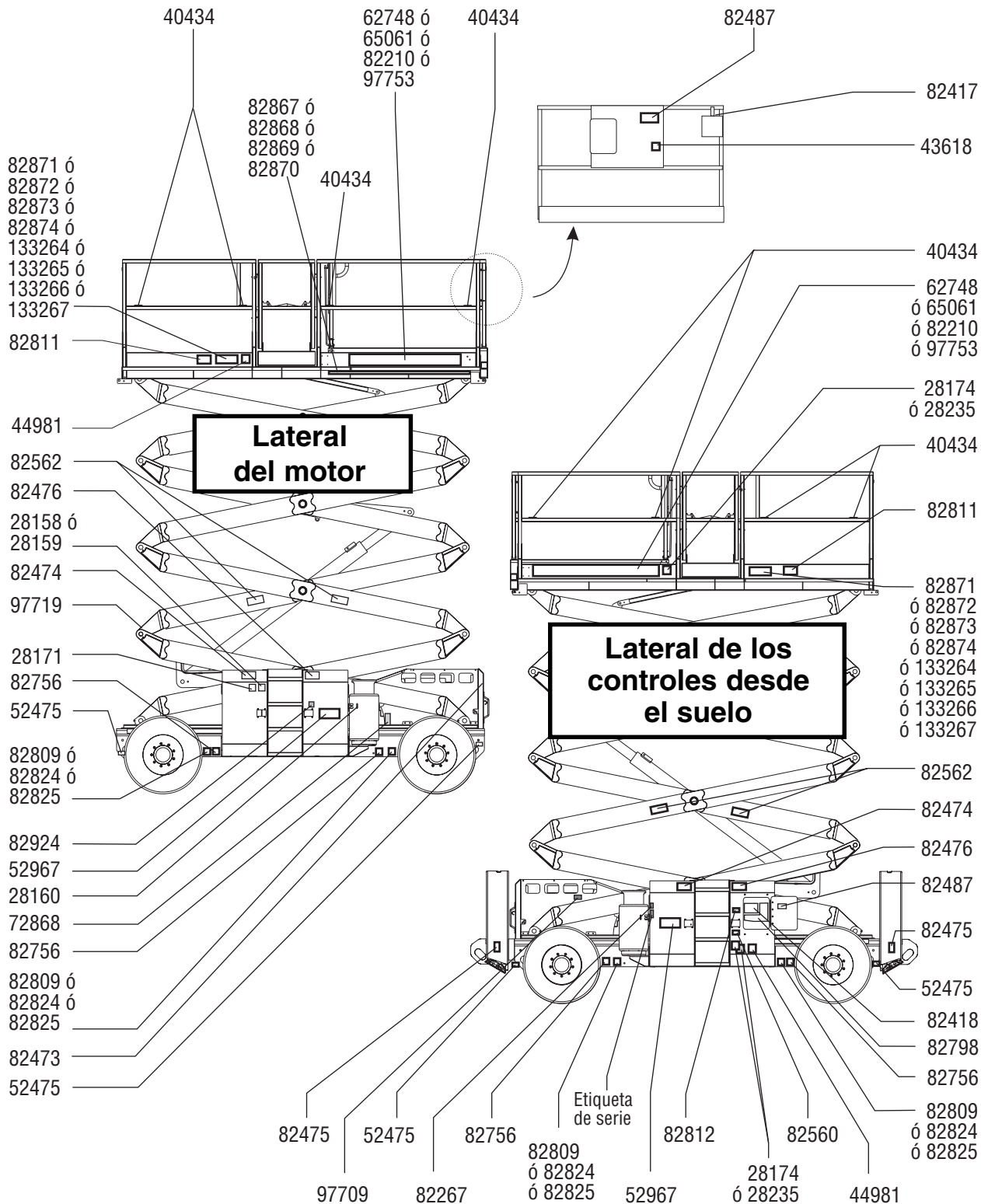

Especificaciones

GS-3384

Altura máxima de funcionamiento	12,1 m
Altura máxima de la plataforma	10,1 m
Altura máxima, replegada, barandillas elevadas	2,7 m
Altura máxima, replegada, barandillas bajadas	2,0 m
Ancho con neumáticos estándar	2,1 m
Longitud con la plataforma replegada, modelos con una cubierta de extensión	3,9 m
Longitud con la plataforma extendida, modelos con una cubierta de extensión	5,4 m
Longitud con la plataforma replegada, modelos con dos cubiertas de extensión	3,9 m
Longitud con la plataforma extendida, modelos con dos cubiertas de extensión	6,6 m
Longitud con la plataforma replegada, modelos con estabilizadores, modelos con dos supercubiertas	4,9 m
Longitud con la plataforma extendida, modelos con dos supercubiertas	7,4 m
Capacidad máxima de carga máquinas con indicador de capacidad	1.134 - 1.878 kg
Capacidad máxima de carga máquinas sin indicador de capacidad	1.134 kg
Distancia entre ejes	2,9 m
Radio de giro (exterior)	5,9 m
Radio de giro (interior)	3,1 m
Altura libre sobre el suelo	33 cm
Peso (el peso de la máquina varía dependiendo del equipamiento opcional)	Consulte la etiqueta de serie
Pendiente superable	50%

Emisiones de ruido aéreo	80 dB
Nivel máximo de ruido en estaciones de trabajo en funcionamiento normal (ponderado A)	

Controles	Proporcionales
-----------	----------------

Salida de CA en la plataforma	Estándar
-------------------------------	----------

Presión hidráulica máxima (funciones)	241,3 bares
---------------------------------------	-------------

Tamaño de los neumáticos: neumáticos estándar	10-16,5 NHS
---	-------------

Dimensiones de la plataforma

Largo x ancho de la plataforma	3,8 x 1,8 m
--------------------------------	-------------

Longitud de extensión de la plataforma	1,5 m
--	-------

Velocidades de desplazamiento

Máxima con la plataforma replegada	6,4 km/h
------------------------------------	----------

Máxima con la plataforma elevada	1,1 km/h 12,2 m/39 s
----------------------------------	-------------------------

Información de carga sobre el suelo

Tara + carga nominal	6.579 kg
----------------------	----------

Carga máxima del eje	3.447 kg
----------------------	----------

Carga máxima de la rueda	1.724 kg
--------------------------	----------

Carga máxima del estabilizador	1.724 kg
--------------------------------	----------

Presión localizada por neumático	8,9 kg/cm ² 873 kPa
----------------------------------	-----------------------------------

Presión ocupada	7,7 kPa
-----------------	---------

Nota: Esta información de carga sobre el suelo es aproximada y no incorpora las distintas configuraciones opcionales. Solamente debería utilizarse en combinación con los factores de seguridad adecuados.

Uno de los principios de Genie es la continua mejora de sus productos.
Las especificaciones de los productos están sujetas a cambios sin previo aviso ni obligación por parte de Genie.

ESPECIFICACIONES

GS-3390			
Altura máxima de funcionamiento	12,1 m	Emisiones de ruido aéreo	80 dB
Altura máxima de la plataforma	10,1 m	Nivel máximo de ruido en estaciones de trabajo en funcionamiento normal (ponderado A)	
Altura máxima, replegada, barandillas elevadas	2,7 m	Controles	Proporcionales
Altura máxima, replegada, barandillas bajadas	2,0 m	Salida de CA en la plataforma	Estándar
Ancho con neumáticos estándar	2,3 m	Presión hidráulica máxima (funciones)	241,3 bares
Longitud con la plataforma replegada, modelos con una cubierta de extensión	3,9 m	Tamaño de los neumáticos: neumáticos estándar	12 x 21,5
Longitud con la plataforma extendida, modelos con una cubierta de extensión	5,4 m	Dimensiones de la plataforma	
Longitud con la plataforma replegada, modelos con dos cubiertas de extensión	3,9 m	Largo x ancho de la plataforma	3,8 x 1,8 m
Longitud con la plataforma extendida, modelos con dos cubiertas de extensión	6,6 m	Longitud de extensión de la plataforma	1,5 m
Longitud con la plataforma replegada, modelos con estabilizadores, modelos con dos supercubiertas	4,9 m	Velocidades de desplazamiento	
Longitud con la plataforma extendida, modelos con dos supercubiertas	7,4 m	Máxima con la plataforma replegada	8 km/h
Capacidad máxima de carga maquinas con indicador de capacidad	1.134 - 1.878 kg	Máxima con la plataforma elevada	1,1 km/h 12,2 m/39 s
Capacidad máxima de carga maquinas sin indicador de capacidad	1.134 kg	Información de carga sobre el suelo	
Distancia entre ejes	2,9 m	Tara + carga nominal	6.616 kg
Radio de giro (exterior)	5,3 m	Carga máxima del eje	4.082 kg
Radio de giro (interior)	2,2 m	Carga máxima de la rueda	2.041 kg
Altura libre sobre el suelo	36 cm	Carga máxima del estabilizador	2.041 kg
Peso (el peso de la máquina varía dependiendo del equipamiento opcional)	Consulte la etiqueta de serie	Presión localizada por neumático	8,8 kg/cm ² 862 kPa
Pendiente superable	50%	Presión ocupada	7,2 kPa

Nota: Esta información de carga sobre el suelo es aproximada y no incorpora las distintas configuraciones opcionales. Solamente debería utilizarse en combinación con los factores de seguridad adecuados.

Uno de los principios de Genie es la continua mejora de sus productos.
Las especificaciones de los productos están sujetas a cambios sin previo aviso ni obligación por parte de Genie.

ESPECIFICACIONES

GS-4390

Altura máxima de funcionamiento	15,1 m
Altura máxima de la plataforma	13,1 m
Altura máxima, replegada, barandillas elevadas	2,9 m
Altura máxima, replegada, barandillas bajadas	2,9 m
Ancho con neumáticos estándar	2,3 m
Ancho con neumáticos de alta flotabilidad	2,6 m
Longitud con la plataforma replegada, modelos con una cubierta de extensión	3,9 m
Longitud con la plataforma extendida, modelos con una cubierta de extensión	5,4 m
Longitud con la plataforma replegada, modelos con dos cubiertas de extensión	3,9 m
Longitud con la plataforma extendida, modelos con dos cubiertas de extensión	6,6 m
Longitud con la plataforma replegada, modelos con estabilizadores, modelos con dos supercubiertas	4,9 m
Longitud con la plataforma extendida, modelos con dos supercubiertas	7,4 m
Capacidad máxima de carga Todos los modelos, excepto el que se indica a continuación (maquinas con indicador de capacidad)	680 - 1.286 kg
Capacidad máxima de carga GS-4390 con opción de capacidad adicional (maquinas con indicador de capacidad)	816 - 1.421 kg
Capacidad máxima de carga Todos los modelos, excepto el que se indica a continuación (maquinas sin indicador de capacidad)	680 kg
Capacidad máxima de carga GS-4390 con opción de capacidad adicional (maquinas sin indicador de capacidad)	816 kg
Distancia entre ejes	2,9 m
Radio de giro (exterior)	5,3 m
Radio de giro (interior)	2,2 m

Altura libre sobre el suelo	36 cm
Peso (el peso de la máquina varía dependiendo del equipamiento opcional)	Consulte la etiqueta de serie
Pendiente superable	50%
Emisiones de ruido aéreo Nivel máximo de ruido en estaciones de trabajo en funcionamiento normal (ponderado A)	80 dB
Controles	Proporcionales
Salida de CA en la plataforma	Estándar
Presión hidráulica máxima (funciones)	241,3 bares
Tamaño de los neumáticos: neumáticos estándar	12 x 21,5
Tamaño de los neumáticos: neumáticos de alta flotabilidad	Cubierta 10 33/16LL500

Dimensiones de la plataforma

Largo x ancho de la plataforma	3,8 x 1,8 m
Longitud de extensión de la plataforma	1,5 m

Velocidades de desplazamiento

Máxima con la plataforma replegada	8 km/h
Máxima con la plataforma elevada	1,1 km/h 12,2 m/39 s

Información de carga sobre el suelo

Tara + carga nominal	6.616 kg
Carga máxima del eje	4.082 kg
Carga máxima de la rueda	2.041 kg
Carga máxima del estabilizador	2.041 kg
Presión localizada por neumático	8,8 kg/cm ² 862 kPa
Presión ocupada	7,2 kPa

Nota: Esta información de carga sobre el suelo es aproximada y no incorpora las distintas configuraciones opcionales. Solamente debería utilizarse en combinación con los factores de seguridad adecuados.

Uno de los principios de Genie es la continua mejora de sus productos.
Las especificaciones de los productos están sujetas a cambios sin previo aviso ni obligación por parte de Genie.

ESPECIFICACIONES

GS-5390	
Altura máxima de funcionamiento	18,2 m
Altura máxima de la plataforma	16,2 m
Altura máxima, replegada, barandillas elevadas	3,2 m
Altura máxima, replegada, barandillas bajadas	2,5 m
Ancho con neumáticos estándar	2,3 m
Ancho con neumáticos de alta flotabilidad	2,6 m
Longitud con la plataforma replegada, modelos con una cubierta de extensión	4,9 m
Longitud con la plataforma extendida, modelos con una cubierta de extensión	5,9 m
Longitud con la plataforma replegada, modelos con dos cubiertas de extensión	4,9 m
Longitud con la plataforma extendida, modelos con dos cubiertas de extensión	6,6 m
Longitud con la plataforma replegada, modelos con estabilizadores, modelos con dos supercubiertas	4,9 m
Longitud con la plataforma extendida, modelos con dos supercubiertas	7,4 m
Capacidad máxima de carga maquinas con indicador de capacidad	680 - 1410 kg
Capacidad máxima de carga maquinas sin indicador de capacidad	680 kg
Distancia entre ejes	2,9 m
Radio de giro (exterior)	5,3 m
Radio de giro (interior)	2,2 m
Altura libre sobre el suelo	36 cm
Peso (el peso de la máquina varía dependiendo del equipamiento opcional)	Consulte la etiqueta de serie
Pendiente superable	40%

Emisiones de ruido aéreo	80 dB
Nivel máximo de ruido en estaciones de trabajo en funcionamiento normal (ponderado A)	

Controles	Proporcionales
-----------	----------------

Salida de CA en la plataforma	Estándar
-------------------------------	----------

Presión hidráulica máxima (funciones)	241,3 bares
---------------------------------------	-------------

Tamaño de los neumáticos: neumáticos estándar	12 x 21,5
---	-----------

Tamaño de los neumáticos: neumáticos de alta flotabilidad	Cubierta 10 33/16LL500
---	------------------------

Dimensiones de la plataforma

Largo x ancho de la plataforma	3,8 x 1,8 m
--------------------------------	-------------

Longitud de extensión de la plataforma	1,5 m
--	-------

Velocidades de desplazamiento

Máxima con la plataforma replegada	8 km/h
------------------------------------	--------

Máxima con la plataforma elevada	1,1 km/h 12,2 m/39 s
----------------------------------	-------------------------

Información de carga sobre el suelo

Tara + carga nominal	8.217 kg
----------------------	----------

Carga máxima del eje	4.808 kg
----------------------	----------

Carga máxima de la rueda	2.404 kg
--------------------------	----------

Carga máxima del estabilizador	2.404 kg
--------------------------------	----------

Presión localizada por neumático	10,4 kg/cm ² 1.015 kPa
----------------------------------	--------------------------------------

Presión ocupada	8,9 kPa
-----------------	---------

Nota: Esta información de carga sobre el suelo es aproximada y no incorpora las distintas configuraciones opcionales. Solamente debería utilizarse en combinación con los factores de seguridad adecuados.

Uno de los principios de Genie es la continua mejora de sus productos.
Las especificaciones de los productos están sujetas a cambios sin previo aviso ni obligación por parte de Genie.

Genie Scandinavia
Teléfono +46 31 575100
Fax +46 31 579020

Genie France
Teléfono +33 (0)2 37 26 09 99
Fax +33 (0)2 37 26 09 98

Genie Iberica
Teléfono +34 93 579 5042
Fax +34 93 579 5059

Genie Germany
Teléfono +49 (0)4202 88520
Fax +49 (0)4202 8852-20

Genie U.K.
Teléfono +44 (0)1476 584333
Fax +44 (0)1476 584334

Genie Mexico City
Teléfono +52 55 5666 5242
Fax +52 55 5666 3241

Genie North America
Teléfono 425.881.1800
Gratuito EE.UU. y Canadá
800.536.1800
Fax 425.883.3475

Genie Australia Pty Ltd.
Teléfono +61 7 3375 1660
Fax +61 7 3375 1002

Genie China
Teléfono +86 21 53852570
Fax +86 21 53852569

Genie Malaysia
Teléfono +65 98 480 775
Fax +65 67 533 544

Genie Japan
Teléfono +81 3 3453 6082
Fax +81 3 3453 6083

Genie Korea
Teléfono +82 25 587 267
Fax +82 25 583 910

Genie Brasil
Teléfono +55 11 41 665 755
Fax +55 11 41 665 754

Genie Holland
Teléfono +31 183 581 102
Fax +31 183 581 556

Distribuido por: