



# MANUAL DE INSTRUCCIONES

CONSERVAR ESTE MANUAL SIEMPRE CON LA MÁQUINA

## TF38.10-116

TRADUCCIÓN DE LAS INSTRUCCIONES ORIGINALES

M1-TFMD-A-01  
M1C-FRO-A-OP-01  
M2I-FRO-EU-01  
M2-TF3810B-EU-01  
M3-ZM2-A-01  
M4-CPS-TF-A-01  
M5I-FRO-A-01  
M5-TFMD-A-01

CHASIS  
**D3001405**

MA00932

(ES)

G6



FECHA DE PUBLICACIÓN  
03/2023

# MÓDULO 1

---

# USO DE LA MÁQUINA



<b>INFORMACIÓN GENERAL DE SEGURIDAD .....</b>	<b>7</b>
MANUAL DE INSTRUCCIONES.....	8
MODIFICACIONES A LA MÁQUINA.....	8
CAPACITACIÓN DEL OPERADOR.....	8
USO PREVISTO DE LA MÁQUINA .....	8
PELIGROS DE VUELCO.....	10
PELIGROS ELÉCTRICOS.....	12
PELIGROS DE UNA CARGA FIJA.....	12
PELIGROS DE UNA CARGA SUSPENDIDA .....	13
PELIGROS PARA EL PERSONAL.....	13
PELIGROS DE APLASTAMIENTO .....	14
PELIGROS DE ATRAPAMIENTO.....	14
PELIGROS OCASIONADOS POR PARTES CALIENTES .....	15
PELIGROS DE INCENDIOS O EXPLOSIONES .....	15
PELIGROS DE LA CONDUCCIÓN .....	17
PELIGROS EN EL LUGAR DE TRABAJO .....	19
<b>CONTROLES DIARIOS.....</b>	<b>21</b>
CONTROLES PRELIMINARES .....	22
INSPECCIÓN GENERAL.....	25
IDENTIFICACIÓN DE LA MÁQUINA .....	28
ETIQUETAS Y PLACAS.....	29
<b>MANDOS E INSTRUMENTOS .....</b>	<b>37</b>
POSICIONAMIENTO MANDOS E INDICADORES.....	38
SALPICADERO .....	40
CUADRO DE TESTIGOS.....	44
PANEL FRONTAL DE MANDOS .....	48
PANEL LATERAL DE MANDOS .....	49
PANEL DE SELECTORES.....	50
UNIDAD DE VISUALIZACIÓN .....	52



<b>CONTROLES DE LA CABINA.....</b>	<b>62</b>
SUBIDA Y BAJADA DE LA CABINA.....	62
ASIENTO DEL OPERADOR.....	64
ENCENDIDO DEL MOTOR.....	66
APAGADO DEL MOTOR .....	67
DESCONEXIÓN DE LA BATERÍA.....	68
REGULACIONES DEL VOLANTE .....	69
RADIO.....	69
REGULACIÓN DE LOS ESPEJOS RETROVISORES.....	70
LUZ INTERIOR DE LA CABINA .....	70
CORTINA PARASOL .....	70
CONMUTADOR DE LUCES .....	71
GIROFARO Y LUCES ADICIONALES .....	72
LUCES DE EMERGENCIA .....	72
LIMPIAPARABRISAS .....	72
CLIMATIZACIÓN DE LA CABINA.....	73
TOMAS ELÉCTRICAS Y NIVEL DE BURBUJA.....	74
SUSPENSIÓN DE LA CABINA.....	74
<b>CONTROL DE LA CARGA.....</b>	<b>76</b>
PARADA DE EMERGENCIA.....	80
PUESTO DE MANDO (Llave azul).....	81
MODO DE FUNCIONAMIENTO (Llave roja) .....	81
MODO DE EXCAVACIÓN AUTOMÁTICA.....	85
<b>CONTROL DE LA TRANSMISIÓN.....</b>	<b>87</b>
PEDALES.....	87
SENTIDO DE MARCHA.....	87
CAMBIO CVTRONIC.....	88
CAMBIO 2V .....	89
DIRECCIÓN.....	90
SISTEMA DE CONTROL DE LAS EMISIONES .....	91
SISTEMA MERLO EPD .....	93
SUSPENSIÓN DE LA CABINA.....	94
SUSPENSIÓN DEL BRAZO .....	94
LIMPIEZA DEL RADIADOR.....	95
BLOQUEO DEL DIFERENCIAL.....	95

<b>CONTROL DE LOS ACCESORIOS TRASEROS.....</b>	<b>96</b>
LÍNEAS HIDRÁULICAS TRASERAS .....	96
FRENADO DEL REMOLQUE .....	97
GANCHOS DE REMOLQUE .....	101
<b>INSTRUCCIONES OPERATIVAS .....</b>	<b>109</b>
DESPLAZAMIENTO DE UNA CARGA NO SUSPENDIDA.....	110
DESPLAZAMIENTO DE UNA CARGA SUSPENDIDA .....	112
CIRCULACIÓN DE LA MÁQUINA EN LA VÍA PÚBLICA .....	114
ANCLAJE Y ELEVACIÓN DE LA MÁQUINA.....	116
RELLENADO DE LOS DEPÓSITOS .....	118
COMBUSTIBLE .....	118
UREA .....	119
LÍQUIDO DE FRENOS .....	119
ACEITE DE LA TRANSMISIÓN HIDROSTÁTICA .....	120
ACEITE HIDRÁULICO .....	120
ACEITE MOTOR.....	121
LÍQUIDO REFRIGERANTE.....	121
<b>ACCESORIOS OPCIONALES.....</b>	<b>123</b>
KIT ARRANQUE EN FRÍO .....	124
MANDOS EN EL APOYABRAZOS DERECHO .....	125
<b>PROCEDIMIENTOS DE EMERGENCIA .....</b>	<b>127</b>
INCENDIO .....	128
MOVIMIENTOS DE EMERGENCIA .....	128
SALIDAS DE EMERGENCIA .....	129
CRISTAL TRASERO .....	129
CRISTAL DELANTERO O LATERAL DERECHO .....	129
DESCENSO DEL BRAZO .....	129
REMOLQUE DE LA MÁQUINA EN CASO DE AVERÍA.....	130
BATERÍA DESCARGADA.....	133



# SECCIÓN 1

## INFORMACIÓN GENERAL DE SEGURIDAD



## MANUAL DE INSTRUCCIONES

Leer atentamente este manual antes de utilizar la máquina y conservarlo en el lugar apropiado en la cabina. En caso de deterioro o por cualquier duda acerca de su utilización, contactar con el Distribuidor local o con el Concesionario. Ninguna parte de este manual puede ser reproducida, ni en su totalidad ni en parte.

Todos los contenidos se refieren al nuevo producto en el momento de la publicación. Algunos dispositivos descritos en este manual no son instalados de serie. Consultar las instrucciones relativas a los dispositivos presentes en su máquina.

Prestar especial atención a los siguientes mensajes de clasificación de los peligros, contenidos en este manual:

**PELIGRO**

Indica una situación de peligro inminente que, si no se evita, provoca la muerte o lesiones graves.

**ATENCIÓN**

Indica una situación de peligro inminente que, si no se evita, puede provocar la muerte o lesiones graves.

**PRECAUCIÓN**

Indica una situación de peligro potencial que, si no se evita, puede provocar lesiones menores o moderadas.

**IMPORTANTE**

Señala un mensaje importante que enfatiza un concepto o una instrucción.

## MODIFICACIONES A LA MÁQUINA

No modificar la máquina bajo ningún concepto (estructura, calibraciones, seguridades, etc.).

Cualquier modificación realizada, incluido el uso de repuestos no previstos por el fabricante, puede exponer al operador y a la máquina a daños, causar la suspensión de la garantía y exonerar al fabricante de responsabilidades civiles y penales.

## CAPACITACIÓN DEL OPERADOR

El operador debe estar adecuadamente entrenado en el uso de esta máquina y en el cumplimiento de las prácticas de seguridad.

## USO PREVISTO DE LA MÁQUINA

Esta máquina ha sido diseñada para transportar, levantar y colocar cargas y se puede conducir en terrenos naturales no preparados e irregulares, por ejemplo en obradores.





Cualquier otro uso de la máquina se considera inadecuado y por ende no permitido.

Esta máquina NO está diseñada para ser usada en atmósferas potencialmente explosivas o en ambientes subterráneos. Para operar en estas condiciones se requiere un equipo especial, no instalado de serie en esta máquina.

Las especificaciones de diseño MERLO han integrado los principios de seguridad y cuidado de la salud, considerando el uso previsto y el uso incorrecto razonablemente previsible.

## CONDICIONES AMBIENTALES DE USO

Los límites ambientales de la máquina son los siguientes:

	0°C y +50°C (+32°F y +122°F)		2500 m snm (8200 pies) máx.
	-20°C y +40°C (-4°F y +104°F).		12,5 m/s máx.
	20% ≥ el 90%.		

## ESCALA DE BEAUFORT

Evaluar la velocidad del viento mediante la escala Beaufort que se encuentra en el CONTENEDOR DE LOS DIAGRAMA DE CARGA (2) en la cabina y que se muestra a continuación.



## ATENCIÓN



Controlar PERMANENTEMENTE que la velocidad del viento no supere la máxima permitida para el uso de la máquina (12,5 m/s).

CLASE Y CARACTERÍSTICAS EN EL SUELO	VELOCIDAD DEL VIENTO		
	Km/h	m/s	mph
<b>0 Calma:</b> El humo asciende verticalmente.	< 1	< 0,3	< 1
<b>1 Ventolina:</b> El viento desvía el humo.	1,1 - 5,5	0,3 - 1,5	1 - 3
<b>2 Brisa muy débil:</b> Las banderas comienzan a moverse.	5,6 - 11	1,6 - 3,4	4 - 7
<b>3 Brisa débil:</b> Las banderas se despliegan.	12 - 19	3,5 - 5,4	8 - 12
<b>4 Brisa moderada:</b> Se mueven las ramas pequeñas.	20 - 28	5,5 - 7,9	13 - 17
<b>5 Brisa fresca:</b> se mueven las ramas más grandes.	29 - 38	8,0 - 10,7	18 - 24
<b>6 Brisa fuerte:</b> se agitan las ramas grandes.	39 - 49	10,8 - 13,8	25 - 30
<b>7 Viento fuerte:</b> Se agitan los árboles enteros.	50 - 61	13,9 - 17,1	31 - 38
<b>8 Temporal moderado:</b> Ramas quebradas.	62 - 74	17,2 - 20,7	39 - 46
<b>9 Temporal fuerte:</b> Se arrancan objetos y tejados.	75 - 88	20,8 - 24,4	47 - 54
<b>10 Temporal duro:</b> Árboles arrancados, daños a las viviendas.	89 - 102	24,5 - 28,4	55 - 63
<b>11 Aguacero:</b> Graves devastaciones.	103 - 117	28,5 - 32,6	64 - 73
<b>12 Temporal huracanado:</b> Gravísimas devastaciones.	≥118	≥32,7	≥74

## PELIGROS DE VUELCO



NO superar la capacidad máxima de la máquina. Utilizar únicamente equipos aprobados por Merlo para los cuales, en el MÓDULO 2 de este manual y en el contenedor específico de la cabina, se ha suministrado el correspondiente diagrama de carga para la asociación máquina/cabina.

NO instalar contrapesos para alterar la capacidad de la máquina.



NO dejar la máquina desatendida con la carga levantada ya que, en caso de caídas inesperadas, podría causar lesiones o accidentes.



NO levantar cargas en pendientes que superen el valor máximo indicado en el diagrama de carga del equipamiento instalado.

Si es necesario, utilizar la nivelación transversal o los estabilizadores (si están instalados) para volver a colocar la máquina dentro de los límites de pendiente previstos.

De lo contrario, NO manipular la carga, ya que esto podría provocar el vuelco de la máquina.

NO mover la máquina con el brazo a una velocidad y posición distintas de las indicadas en el diagrama de carga.

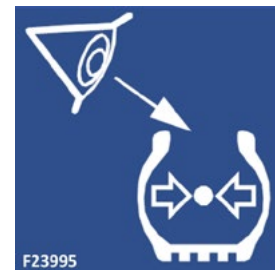

Mantener siempre la presión correcta de los neumáticos.

Para conocer los valores de inflado correctos consultar las tablas específicas que se indican en el MÓDULO 2 y en el contenedor de los diagramas de carga, en la cabina.



Abrochar siempre el cinturón de seguridad para evitar ser arrojado fuera de la cabina en caso de sufrir un accidente.

Mantener siempre cabeza, manos, brazos, piernas y pies dentro de la cabina y la puerta cerrada.

Si la máquina está a punto de volcar, no intentar salir de la cabina. Sujetarse firmemente y alejarse todo lo que sea posible del punto de impacto.



NO levantar una carga suspendida si el punto de elevación del accesorio no está centrado con la carga, ya que esto podría exponer a la máquina al riesgo de vuelco.



NO balancear las cargas suspendidas. Las cargas suspendidas pueden oscilar y alterar la estabilidad de la máquina



NO superar la velocidad máxima de la máquina indicada en el MÓDULO 5 - DATOS TÉCNICOS.

Consultar otros límites de velocidad en los documentos de homologación (si hubiere) o según el tipo de neumáticos instalados.

En bajada, accionar el pedal del freno para reducir la velocidad y evitar sobrerrevoluciones del motor (indicado con el info-mensaje en el TABLERO).

Prestar especial atención en caso de remolques.

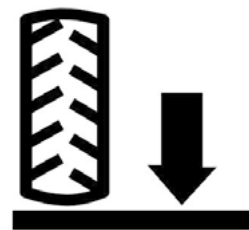

Comprobar los límites de peso y presión que puede soportar el terreno con la máquina a plena carga, tanto sobre ruedas como sobre estabilizadores (Si están instalados).

Los valores de referencia se indican en el MÓDULO 5 - DATOS TÉCNICOS y también en las etiquetas adhesivas aplicadas en las máquinas, incluidas en la SECCIÓN 2 de este módulo.

## PELIGROS ELÉCTRICOS



La máquina no está aislada eléctricamente y no está equipada con ninguna protección contra el contacto o la proximidad a la corriente eléctrica.

Antes de levantar una carga controlar siempre el tendido eléctrico aéreo en tensión.

Mantener una distancia de seguridad respecto del tendido eléctrico aéreo, tal como lo exigen las normativas vigentes.

Es conveniente obtener información con el operador de la línea eléctrica o con las autoridades de seguridad y salud en el lugar de trabajo.



NO utilizar la máquina en presencia de rayos.

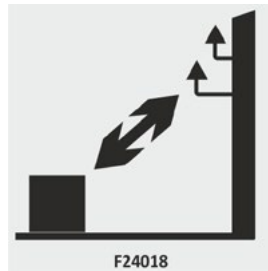

## PELIGROS DE UNA CARGA FIJA



NO levantar una carga utilizando solo una horquilla. Riesgo de rotura de la horquilla y la consiguiente caída de la carga.



NO conducir la máquina con una carga fija levantada. Una carga fija se debe transportar como especificado en el diagrama de carga correspondiente al accesorio instalado (consultar el MÓDULO 2).

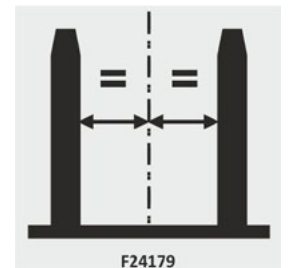

Antes de mover una carga, separar las horquillas en manera uniforme y distribuir la carga en posición simétrica al bastidor; si esto no es posible, NO levantar la carga.

## PELIGROS DE UNA CARGA SUSPENDIDA



NO levantar ni desplazar cargas suspendidas con cables, cadenas o eslingas enganchadas a las horquillas, al bastidor o al brazo telescópico.

Utilizar únicamente equipos para cargas suspendidas homologados por Merlo, para los cuales se ha previsto el correspondiente diagrama de carga para asociación máquina/accesorio, en la cabina y en el MÓDULO 2.



NO conducir la máquina sin haber fijado la carga en los puntos adecuados del carro base.

Durante la conducción con carga suspendida:

- asegurarse de tener siempre una buena visual en el lado derecho de la máquina;
- verificar que las condiciones del viento estén dentro de los límites máximos operativos.
- no extender el brazo más allá de los límites indicados;
- no superar la velocidad máxima indicada en el diagrama de carga;
- no arrastrar la carga en forma horizontal.

## PELIGROS PARA EL PERSONAL



NO transportar ni levantar personas utilizando el brazo telescópico, el bastidor o cualquier otro accesorio destinado a la elevación de cargas.

Utilizar exclusivamente plataformas de trabajo aprobadas e instaladas en máquinas diseñadas para ese fin.



NO conducir la máquina si hay personal en la plataforma.

NO transportar pasajeros en la máquina. Esta máquina ha sido diseñada para un solo operador.

NO bajar de la máquina sin haber ejecutado previamente el procedimiento de parada que se describe en la SECCIÓN 3.

## PELIGROS DE APLASTAMIENTO



NO permitir que nadie pase o se detenga debajo del brazo de la máquina.  
Mantener las manos y los dedos alejados de los orificios del brazo y del cilindro de inclinación del bastidor.



NO permitir que nadie pase o se detenga debajo de la carga suspendida por la máquina.



NO acercar manos y pies a los puntos de aplastamiento (brazo, estabilizadores, ruedas, etc.) cuando la máquina está en funcionamiento.

## PELIGROS DE ATRAPAMIENTO



No acercarse a las partes móviles (ventilador del motor, correas, etc.) cuando el motor está en funcionamiento.

NO usar ropa suelta o colgantes que puedan engancharse o arrastrarlo.

## PELIGROS OCASIONADOS POR PARTES CALIENTES



NO intentar reparar o apretar tubos o racores hidráulicos mientras el motor está en funcionamiento o cuando el sistema hidráulico esté bajo presión.  
NO usar las manos para comprobar la eventual ausencia de fugas hidráulicas. Utilizar un pedazo de cartón y ponerse guantes de seguridad para proteger las manos de posibles salpicaduras de líquidos.



NO desenroscar los tapones de los circuitos hidráulicos cuando el motor está en funcionamiento y la instalación bajo presión.

Dejar que el líquido se enfríe antes de desenroscar los tapones.



Evitar el contacto con las superficies calientes de la máquina (motor, instalación de escape, instalación hidráulica, etc.).

## PELIGROS DE INCENDIOS O EXPLOSIONES



NO provocar cortocircuitos en la batería.  
Los cables conectados erróneamente pueden provocar una explosión. Consultar la forma correcta de conectar las baterías en la SECCIÓN 6 de esta manual.



NO fumar y no utilizar llamas libres durante el uso, el repostaje de fluidos o las operaciones de mantenimiento en la máquina.



NO usar éter para arrancar el motor en frío.

## PELIGROS DE LA CONDUCCIÓN



Comprobar que no haya personas en el radio de acción de la máquina antes de desplazarla.



Detener la máquina si una persona entra en su radio de acción. Al retroceder, la parte trasera de la máquina obstruye parcialmente la visibilidad.

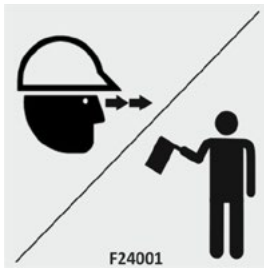

Durante la dirección mirar siempre en la dirección de movimiento de la máquina.

Informarse sobre los puntos ciegos de una obra. Antes de doblar en un ángulo ciego, detenerse, sonar el claxon y avanzar lentamente. En caso de que no se disponga de una visual adecuada, es necesario solicitar la ayuda de un operador a tierra.

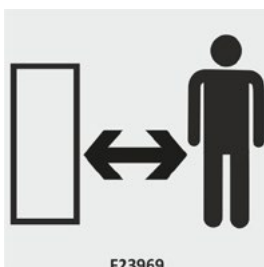

Mantener siempre una distancia de seguridad entre la máquina y las personas, los accesorios y los obstáculos.

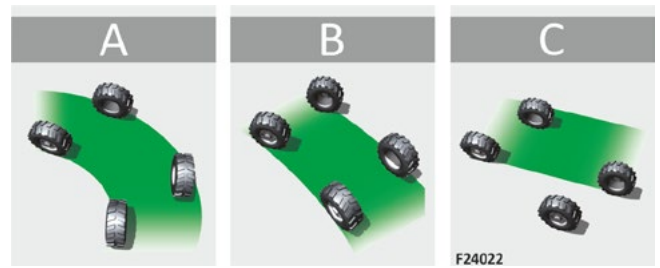

Las características de la dirección dependen de la modalidad de mando seleccionada en la cabina.

- A DIRECCIÓN DE EJE GIRATORIO
- B DIRECCIÓN EN EL EJE DELANTERO
- C DIRECCIÓN CON MARCHA DE CANGREJO

NO modificar la dirección durante la marcha. Modificarla solo si la máquina está detenida.

La marcha en una vía pública se debe efectuar seleccionando la dirección en el eje delantero y con las ruedas del eje trasero alineadas.

Conduciendo en bajada:

- evitar que el motor se acelere interviniendo en el freno de servicio para mantener la máquina dentro del límite de velocidad máxima;
- evitar maniobras bruscas que podrían provocar el vuelco de la máquina;
- NO utilizar el cambio o el sentido de marcha en punto muerto (N).

NO aparcar la máquina en pendientes.

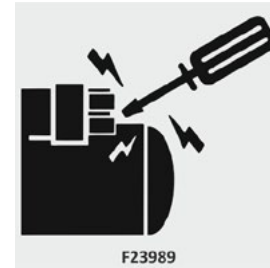

NO provocar cortocircuitos para poner en marcha el motor; arrancarlo exclusivamente desde el puesto de mando en la cabina.



Transitar las pendientes con la máquina descargada y con el brazo en posición de transporte (consultar la SECCIÓN 4).

La pendiente puede tener los siguientes valores máximos posibles:

- LONGITUDINAL 45% con horquillas adelante.
- LONGITUDINAL 50% con horquillas atrás.



- TRANSVERSAL 25 % en ambos lados.



NO utilizar la máquina cuando el letrero "NO UTILIZAR" está colocado en la cabina.

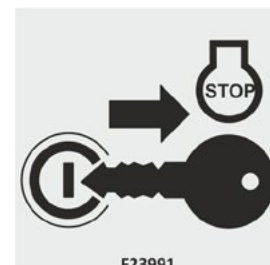

NO abandonar la máquina sin haber ejecutado el procedimiento de parada descrito en la SECCIÓN 3.

## PELIGROS EN EL LUGAR DE TRABAJO



Usar los equipos de protección individual (EPI) si las condiciones de trabajo lo requieren. Por ejemplo:

- casco de protección;
- guantes;
- calzado de seguridad.

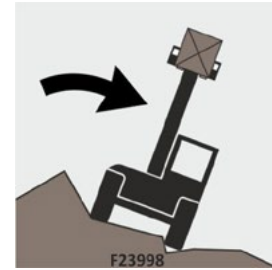

Planificar el recorrido prefiriendo tramos planos y evitando, dentro de lo posible:

- zanjas, barrancos, obstáculos, excavaciones;
- suelos blandos o superficies resbaladizas;
- líneas y equipos eléctricos o conductos de gas.



Es responsabilidad del empleador y del operador cumplir con las normas aplicables en materia de seguridad en el lugar de trabajo.



Reconocer el área de trabajo y asegurarse de que las condiciones del terreno sean aptas para sostener el peso de la máquina. Evitar los puntos débiles cuando se trabaja en muelles, puentes o rampas.



Averiguar dónde puede obtener asistencia en caso de emergencia.

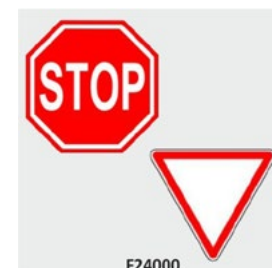

Conocer las reglas para la circulación de la máquina en el lugar de trabajo.

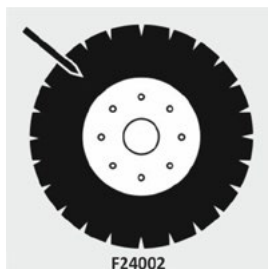

Limpiar la basura y/o los escombros presentes en el lugar de trabajo porque podrían provocar pinchazos o dañar los neumáticos.

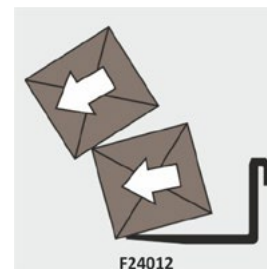

NO dejar la máquina desatendida con la carga levantada ya que, en caso de caída inesperada, podría causar lesiones o accidentes.



NO poner en marcha el motor si la máquina se encuentra en un área sin ventilación adecuada, ya que los gases de escape son nocivos para la salud.



Asegurarse de que las herramientas, las cadenas, los ganchos u otros objetos que puedan distraerle durante el trabajo, estén bien guardados en los contenedores correspondientes.



Utilizar los faros de trabajo o una persona encargada de la señalización a tierra, si fuese necesario trabajar en condiciones de poca visibilidad.



# SECCIÓN 2

## CONTROLES DIARIOS



## CONTROLES PRELIMINARES



### ATENCIÓN



NO UTILIZAR la máquina si no se han realizado todos los CONTROLES PRELIMINARES o si uno o más controles no ha sido superado.

En ese caso ejecutar el procedimiento de parada del motor (consultar la SECCIÓN 3) y, si es necesario comunicarse con el Distribuidor local o Concesionario.

Comprobar si todos los componentes descritos están bien fijados y en buenas condiciones (sin grietas, fisuras o desgaste excesivo, etc.), que no haya fugas visibles y/o piezas sueltas o faltantes.

Antes de utilizar la máquina o al comienzo de cada turno de trabajo, efectuar los controles visuales y de funcionamiento que se describen en esta sección.

### ESTRUCTURA

Revisar la máquina para identificar si hay daños en el chasis, en las soldaduras o en otras partes de la estructura.

### INSPECCIÓN GENERAL

Consultar las instrucciones indicadas en el capítulo INSPECCIÓN GENERAL de esta sección.

### MANUAL DE INSTRUCCIONES

Conservar el Manual de instrucciones en el bolsillo que se encuentra detrás del asiento del conductor, en la cabina.

Verificar la presencia y el buen estado de conservación del Manual de instrucciones. Si es necesario, ponerse en contacto con el Distribuidor local o Concesionario para solicitar el reemplazo.

## ETIQUETAS Y PLACAS

Las etiquetas y placas colocadas en la máquina proporcionan información de seguridad importante para el operador y las personas que lo rodean.

Antes de empezar a trabajar, asegurarse de que todas las tarjetas y placas de la máquina estén presentes y en buen estado. Si es necesario, ponerse en contacto con el Distribuidor local o Concesionario para solicitar el reemplazo.

Controlar también que estén ubicadas en las posiciones indicadas en el apartado ETIQUETAS Y PLACAS de esta sección.

## NIVEL DE LOS FLUIDOS

Controlar el nivel de los siguientes fluidos:

- combustible (testigo 55)
- urea DEF (testigo 225), si está instalado.
- aceite hidráulico (indicador externo).
- aceite de la transmisión hidrostática (testigo 48).
- aceite motor (indicador externo).
- refrigerante motor (testigo 132).

Consultar la:

- SECCIÓN 3 para la posición de los testigos.
- SECCIÓN 4 para el procedimiento de llenado.
- SECCIÓN 5 para las características de los fluidos.

## ACCESORIOS

Controlar si en el CONTENEDOR DE LOS DIAGRAMAS DE CARGA (2) de la máquina se encuentra el diagrama de carga para la asociación máquina/accesorio del accesorio instalado en el bastidor.

Consultar el MÓDULO 3 para las inspecciones, instrucciones y mantenimientos de los accesorios instalados en el bastidor.



## LIMPIEZA

El objetivo de la limpieza es eliminar todos los residuos de tierra, barro, paja, madera, polvo, estiércol, etc.

Limpiar la máquina en los intervalos indicados, con el motor apagado (consultar la SECCIÓN 3 - APAGADO DEL MOTOR) y esperando siempre a que se enfríen las partes calientes. Llevar el equipo de protección individual necesario.

Durante las operaciones de limpieza:

- NO colocarse debajo del brazo telescópico ni en las zonas entre las ruedas y el chasis.
- NO utilizar partes de la máquina como peldaños para limpiar elementos que no pueden alcanzarse desde el suelo. Utilizar una escalera con superficies antideslizantes adecuadas.
- NO utilizar combustibles, disolventes o ácidos, ya que podrían atacar químicamente los componentes de la máquina.
- Comprobar si hay fugas de aceite, combustible u otros líquidos. Reparar los daños antes de volver a utilizar la máquina.

Comprobar cuidadosamente el resultado al final del proceso de limpieza y repetirlo si es necesario.

Para la limpieza con aire comprimido o con una hidrolimpiadora, consultar las siguientes instrucciones para evitar posibles daños a la máquina o lesiones personales.

## INSTRUCCIONES PARA EL USO DEL AIRE COMPRIMIDO

- utilizar aire comprimido con una presión máxima de 5 bares para la limpieza de los filtros (cabina, motor, etc.) o de 30 bares para la limpieza de los radiadores (motor, aire acondicionado, etc.), del compartimento batería o de debajo del cárter. Una presión excesiva puede dañar los componentes.
- colocarse a una distancia mínima de 10 cm de la pieza a limpiar.
- realizar movimientos circulares y no insistir demasiado tiempo en un punto concreto para no causar daños.

## INSTRUCCIONES PARA EL USO DE HIDROLIMPIADORAS

- utilizar hidrolimpiadoras con una presión de entre 90 y 120 bares, a una temperatura máxima de 60°C y equipadas con boquillas de chorro plano. La presión excesiva o las altas temperaturas pueden dañar varios componentes de la máquina.
- comprobar que los tapones de llenado de los distintos depósitos (radiador, aceite hidráulico, combustible, ad-blue) están correctamente cerrados.
- comprobar que la protección de las partes eléctricas sensibles (centralitas, conectores, sensores, cámaras, etc.) contra una posible infiltración de agua está siempre presente. En caso contrario, la máquina podría sufrir daños o no funcionar correctamente.
- colocarse a una distancia mínima de 30 cm de la pieza a limpiar.
- realizar movimientos circulares y no insistir demasiado tiempo en un punto concreto para no causar daños. No oriente la boquilla de la hidrolimpiadora directamente a componentes delicados como juntas, espejos o iluminación exterior.

NO utilizar nunca una hidrolimpiadora dentro del habitáculo o sobre la batería. El chorro de agua puede causar graves daños.

NO utilizar un limpiador de vapor salvo en los casos indicados.



## RESUMEN DE LAS OPERACIONES DE LIMPIEZA

Comprobar que los intervalos de limpieza permiten mantener la máquina en un estado de funcionamiento adecuado, compatible con el entorno en el que se utiliza.

**PRECAUCIÓN**

Para su uso en entornos con polvo o barro o si las condiciones de la máquina lo hacen necesario, aumentar la frecuencia de limpieza de CADA 50 HORAS a CADA 10 HORAS.

**CADA 50 HORAS**

*Las instrucciones se encuentran en el MANUAL DE MANTENIMIENTO.*

- D201** Compartimento batería.
- D202** Filtro de aire del motor.
- D203** Filtro de aire de la cabina.
- D216** Bajo cárter (para el uso de la máquina en entornos especialmente polvorientos).
- D219** Interior de la cabina.
- D220** Exterior de la cabina.
- D221** Compartimento motor y radiadores.

**CADA 500 HORAS**

*Las instrucciones se encuentran en el MANUAL DE MANTENIMIENTO.*

- D404** Bajo el cárter (para utilizar la máquina en otros entornos).

INSPECCIÓN GENERAL

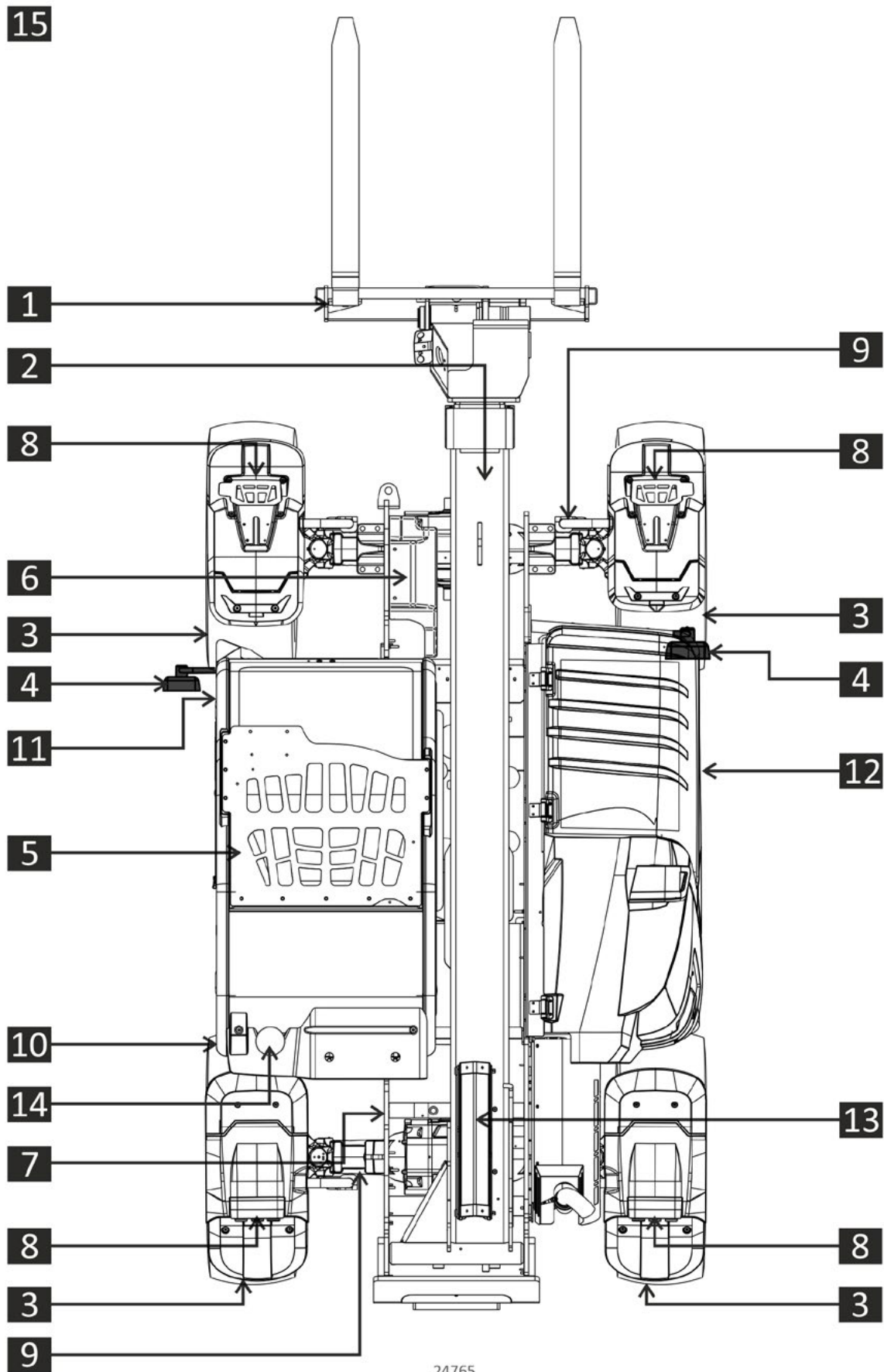





















Los símbolos de acción que se muestran en la siguiente tabla se identifican de esta forma:

 VERIFICAR

 CONTROLAR

1.	<b>BASTIDOR</b> <i>Estructura en buen estado, pernos engrasados y fijados, conductos hidráulicos intactos y ausencia de pérdidas, pernos de bloqueo de las horquillas aplicados.</i>	
2.	<b>BRAZO</b> <i>Estructura en buen estado, pernos engrasados y fijados, conductos hidráulicos intactos y ausencia de pérdidas.</i>	
3.	<b>RUEDAS</b> <i>Llantas y válvulas de inflado en buen estado, presencia de todos los pernos de fijación, ausencia de cortes, protuberancias, pinchados, desgaste irregular o excesivo del neumático. Sustituir si es necesario.</i>	
	<i>Presión de inflado. Si es necesario, inflar los neumáticos a la presión indicada en la etiqueta adherida a la llanta y en el fascículo de diagramas en la cabina.</i>	
4.	<b>ESPEJOS</b> <i>Limpios y en buen estado, regulación (consultar la SECCIÓN 3).</i>	
5.	<b>CABINA</b> <i>Ausencia de daños visible en la estructura, en el techo y en los cristales. En caso contrario, no utilizar la máquina.</i>	
	<i>Apertura y cierre de la puerta, cinturón de seguridad funcionando y en buen estado, líquido lavaparabrisas (si es necesario repostar como se indica en la SECCIÓN 4 - REPOSTADO DE LOS LÍQUIDOS).</i>	
	<i>Presencia y buen estado de conservación del MANUAL DE INSTRUCCIONES contenido en el FASCÍCULO DE DIAGRAMAS. Si es necesario, ponerse en contacto con el Distribuidor local o Concesionario para que lo reemplace.</i>	
6.	<b>COMPARTIMENTO BATERÍA</b> <i>Apertura y cierre de la tapa.</i>	
7.	<b>ACEITE HIDRÁULICO</b> <i>Depósito en buen estado y ausencia de pérdidas.</i>	
	<i>Nivel. Si es necesario repostar como se indica en la SECCIÓN 4 - REPOSTADO DE LOS LÍQUIDOS.</i>	
8.	<b>FAROS</b> <i>Limpios y en buen estado.</i>	

9.	<b>EJES</b> <i>Estructura y cilindros hidráulicos en buen estado, conductos hidráulicos intactos y ausencia de pérdidas. Realizar las mismas operaciones también para estos componentes en las máquinas equipadas con estabilizadores.</i>	
10.	<b>DEPÓSITO DE COMBUSTIBLE</b> <i>En buen estado, ausencia de pérdidas, tapón enroscado.</i>	
11.	<b>DEPÓSITO DE UREA/DEF</b> <i>(no disponible para modelos EE). En buen estado, ausencia de pérdidas, tapón enroscado.</i>	
12.	<b>COMPARTIMENTO MOTOR</b> <i>Apertura y cierre de la tapa, soportes motor, correas, tuberías y ventilador en buen estado.</i>  <i>Nivel de los líquidos. Si es necesario repostar como se indica en la SECCIÓN 4.</i>	  
13.	<b>RETÉN DE SEGURIDAD DEL BRAZO</b> <i>Estructura intacta.</i>	
14.	<b>GIROFARO EN LA CABINA</b> <i>Limpios y en buen estado.</i>	
15.	<b>EXTINTOR</b> <i>Controlar que haya un extintor en la máquina y que tenga la presión correcta.</i> <i>Es responsabilidad del propietario montar un extintor en una zona de la máquina de fácil acceso y realizar los controles periódicos.</i>	



## IDENTIFICACIÓN DE LA MÁQUINA

El número de identificación de la máquina (VIN) está grabado en el lado delantero derecho del chasis, como lo indica la norma ISO 3779.

El número de identificación de la máquina se compone como indicado en el ejemplo siguiente:

ZF1XXXXMMAA000000

ZF1:	código de identificación del fabricante
XXXX:	código del modelo de la máquina
MM:	código de identificación del motor
AA:	año de fabricación
000000:	número progresivo de chasis

ETIQUETAS Y PLACAS

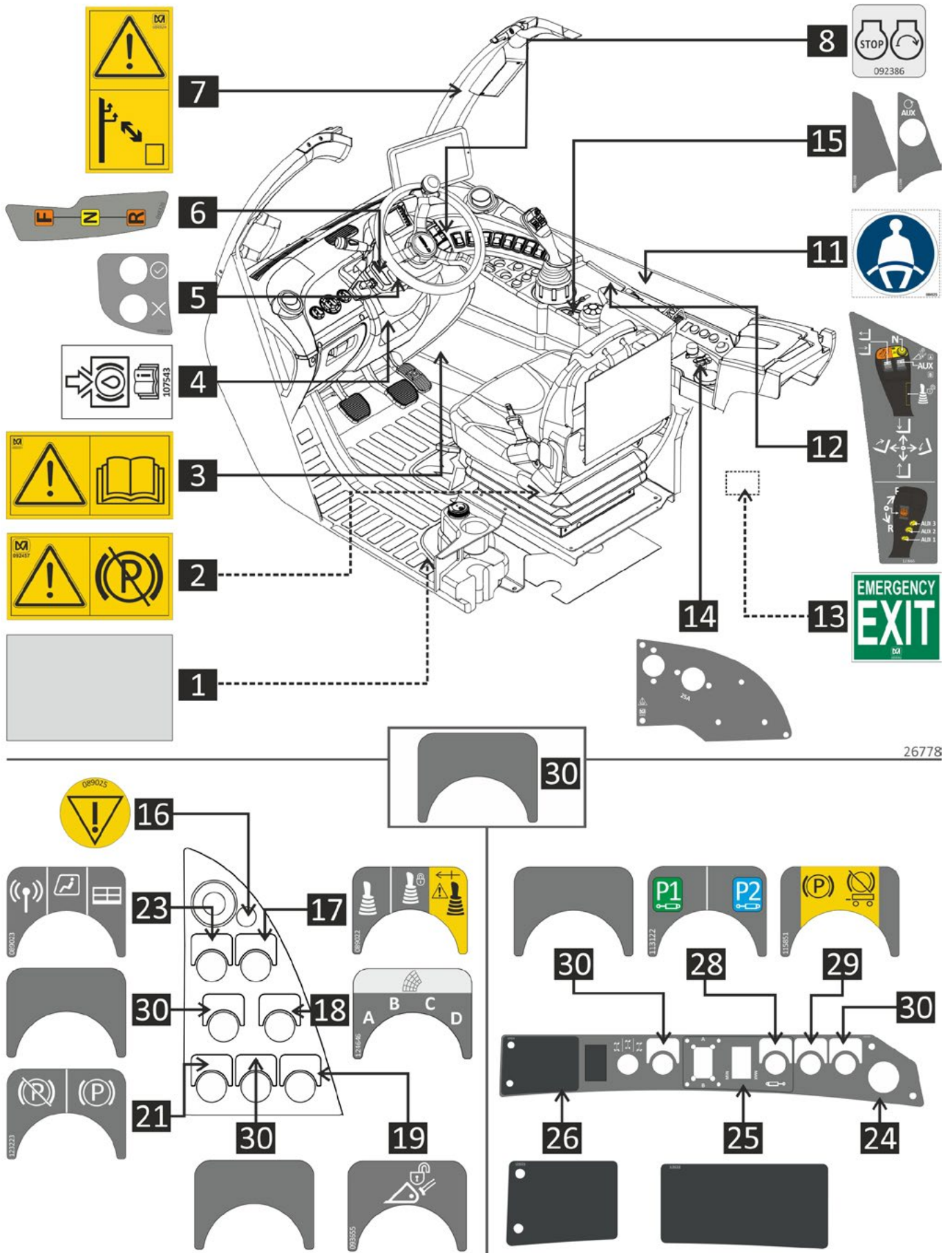

26778



Las siguientes figuras muestran la configuración completa de los paneles de mando. Algunos mandos, cuyos números de matrícula constan en las etiquetas correspondientes, solo se instalan si está previsto en el equipamiento específico de la máquina. En caso contrario se aplica la etiqueta neutra identificada con el número (30) y la matrícula 089027.

1.	<i>Placas de homologación (Ref. MÓDULO M1c).</i>
2.	<b>092475</b> <i>¡Atención! Desbloqueo del freno de estacionamiento para el remolque de la máquina en emergencia (Ref. SECCIÓN 6).</i>
3.	<b>088591</b> <i>¡Atención! Leer el manual de instrucciones antes de utilizar la máquina.</i>
4.	<b>107543</b> <i>Punto de repostaje del líquido de frenos (Ref. SECCIÓN 4).</i>
5.	<b>098319</b> <i>Pulsadores de seteo de las funciones del salpicadero (Ref. SECCIÓN 3).</i>
6.	<b>098320</b> <i>Palanca de mando del sentido de marcha (Ref. SECCIÓN 3).</i>
7.	<b>084924</b> <i>¡Atención! Mantener una distancia de seguridad respecto de las líneas eléctricas suspendidas.</i>
8.	<b>092386</b> <i>Punto de arranque/parada del motor (Ref. SECCIÓN 3).</i>
11.	<b>084925</b> <i>Abrocharse el cinturón de seguridad (Ref. SECCIÓN 3).</i>
12.	<b>123665, 119665 (modelos TT), 128128 (modelos HF), 128129 [modelos TT HF]</b> <i>Joystick de mando del brazo telescópico (Ref. SECCIÓN 3).</i>
13.	<b>084940</b> <i>Punto previsto para salir de la cabina en caso de emergencia (Ref. SECCIÓN 6).</i>
14.	<b>089032</b> <i>Control del nivel de burbuja (si está instalado) y de las tomas eléctricas en cabina (Ref. SECCIÓN 3).</i>
15.	<b>113388</b> <i>Envío continuo del aceite a los órganos auxiliares AUX (solo con UNIDAD DE VISUALIZACIÓN).</i> <b>089488</b> <i>Cobertura.</i>

16.	<b>089025</b> <i>Parada de emergencia (Ref. SECCIÓN 3).</i>
17.	<b>089022</b> <i>Modo de funcionamiento (Ref. SECCIÓN 3).</i>
18.	<b>124646</b> <i>Selección del tipo de accesorio instalado (solo para bastidor VOLVO, Ref. MÓDULO 2).</i>
19.	<b>093655</b> <i>Desenganche del accesorio instalado (Ref. MÓDULO 3).</i>
21.	<b>123223</b> <i>Freno de estacionamiento (Ref. SECCIÓN 3).</i>
23.	<b>089023</b> <i>Puesto de mando (Ref. MANUAL DE LA PLATAFORMA).</i>
24.	<b>123220</b> <i>Placa del panel lateral de los mandos.</i>
25.	<b>123222</b> <i>Cobertura. No está presente si las LÍNEAS HIDRÁULICAS TRASERAS están instaladas (Ref. SECCIÓN 3).</i>
26.	<b>123221</b> <i>Cobertura. No está presente si los estabilizadores están instalados</i>
28.	<b>113122</b> <i>Selección de la línea hidráulica trasera verde/azul (Ref. SECCIÓN 3).</i>
29.	<b>115851</b> <i>Mando de verificación del freno de estacionamiento para remolque (Ref. SECCIÓN 3).</i>
30.	<b>089017</b> <i>Libre.</i>

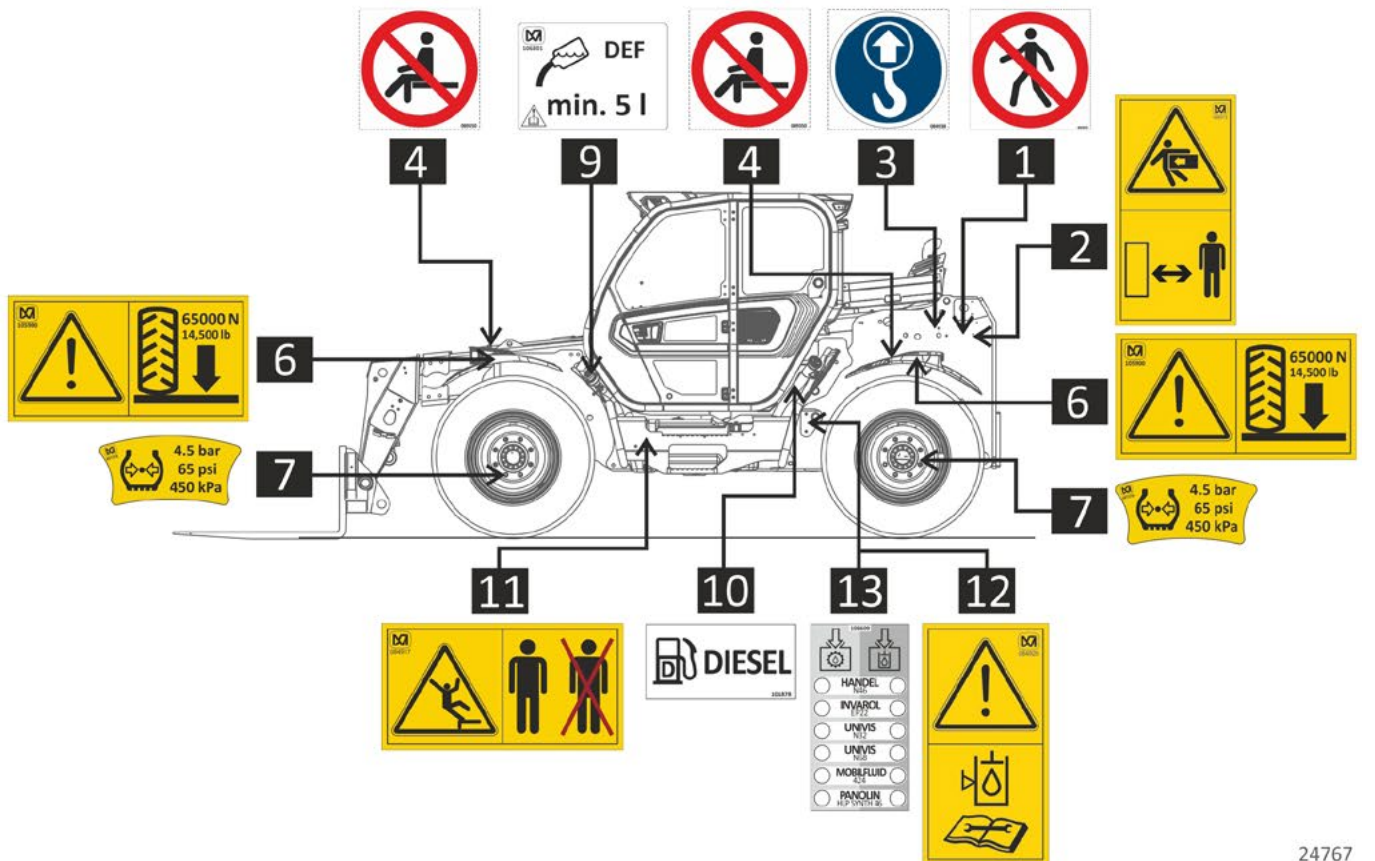
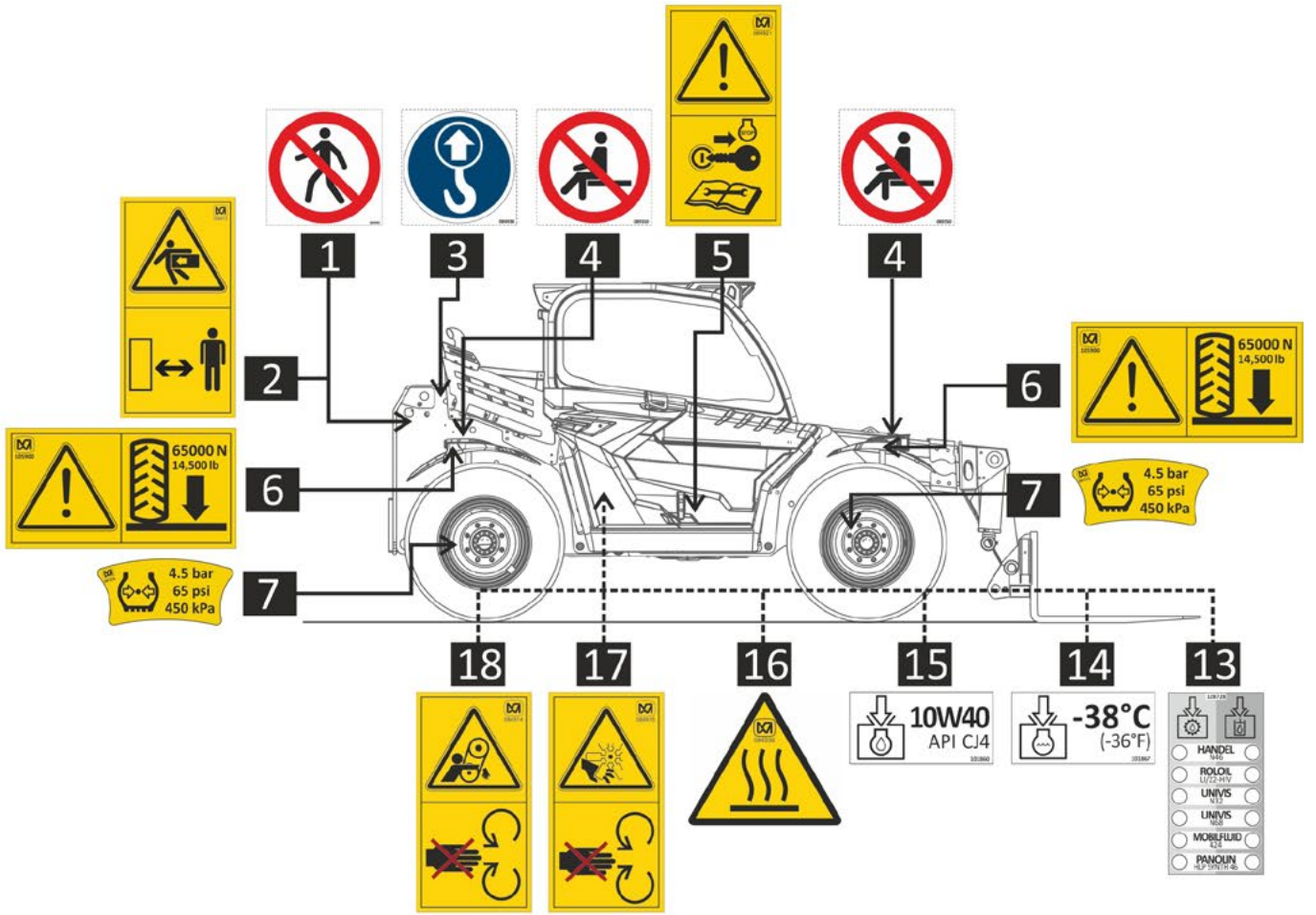

1.	<b>084945</b> <i>NO cruzar el área operativa de la máquina.</i>
2.	<b>084913</b> <i>¡Riesgo de ser atropellados o golpeados! Mantenerse a una distancia de seguridad de la máquina.</i>
3.	<b>084938</b> <i>Punto de elevación de la máquina (Ref. SECCIÓN 4).</i>
4.	<b>089350</b> <i>NO sentarse.</i>
5.	<b>084921</b> <i>¡Atención! Apagar el motor y retirar la llave antes de abrir el capó del motor.</i>
6.	<b>107168</b> <i>¡Atención! Presión de las ruedas en el suelo (Ref. MÓDULO 5).</i>
7.	<b>091376</b> <i>Presión de inflado del neumático instalado. (Ref. MÓDULO 2).</i>
9.	<b>106801</b> <i>Repostaje mínimo de líquido UREA (Ref. SECCIÓN 4).</i>
10.	<b>101878</b> <i>Combustible (Ref. MÓDULO 5).</i>
11.	<b>084917</b> <i>¡Riesgo de caída! NO transportar pasajeros.</i>
12.	<b>084920</b> <i>¡Atención! Nivel del aceite hidráulico (Ref. SECCIÓN 4).</i>
13.	<b>128728</b> <i>Punto de repostaje de la instalación hidráulica/hidrostática y tipo de aceite (Ref. SECCIÓN 4).</i>
14.	<b>101867</b> <i>Líquido refrigerante (Ref. MANUAL DEL MOTOR).</i>
15.	<b>101860</b> <i>Aceite motor (Ref. MANUAL DEL MOTOR).</i>
16.	<b>084936</b> <i>¡Atención! Superficie caliente.</i>
17.	<b>084915</b> <i>¡Riesgo de corte! Mantener las manos alejadas de las partes giratorias.</i>
18.	<b>084914</b> <i>¡Riesgo de quedar atrapado o ser arrastrado. Mantener las manos alejadas de las partes giratorias.</i>

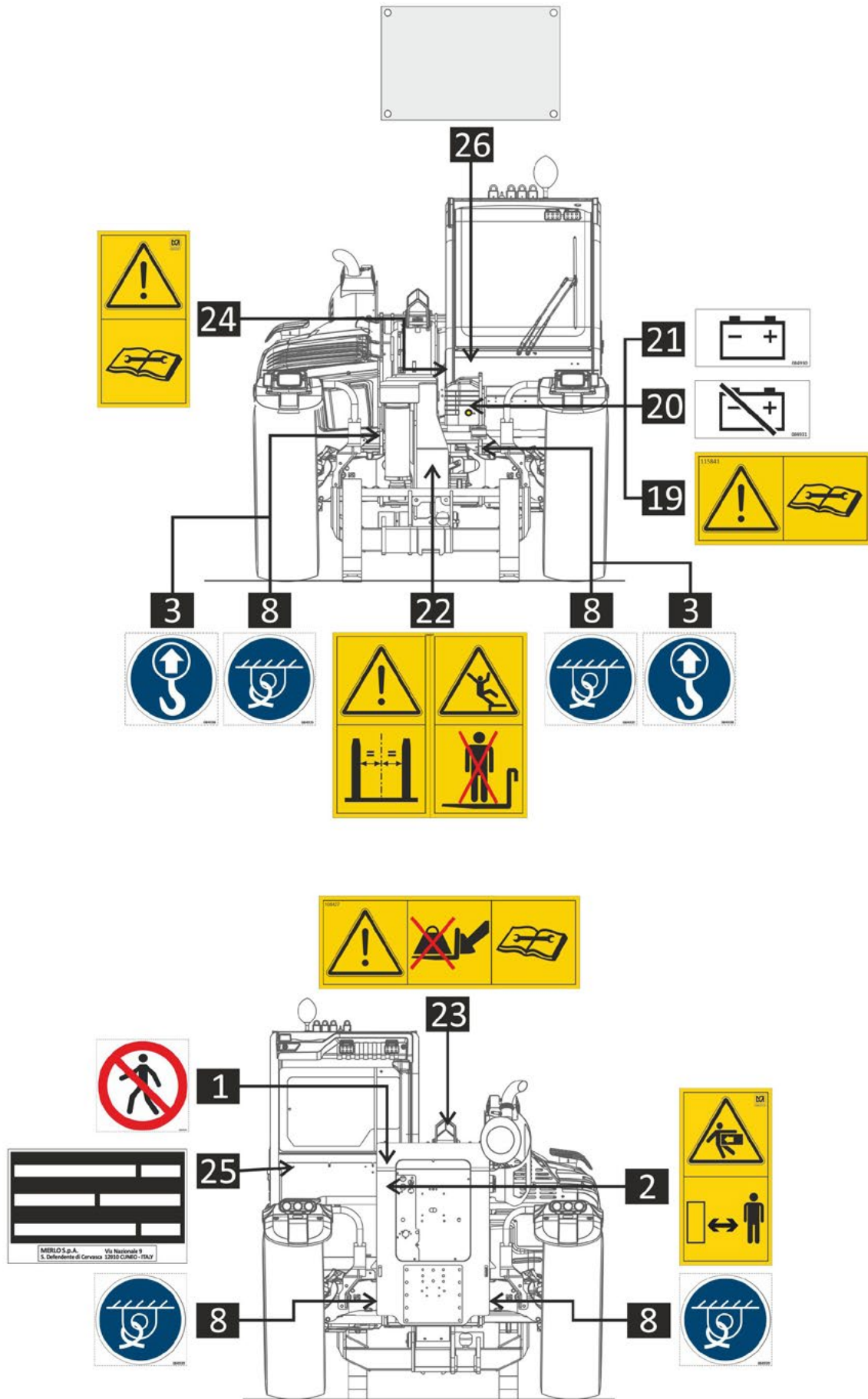

1.	<b>084945</b> <i>NO cruzar el área operativa de la máquina.</i>
2.	<b>084913</b> <i>¡Riesgo de ser atropellados o golpeados! Mantenerse a una distancia de seguridad de la máquina.</i>
3.	<b>084938</b> <i>Punto de elevación de la máquina (Ref. SECCIÓN 4).</i>
8.	<b>084939</b> <i>Punto de anclaje de la máquina (Ref. SECCIÓN 4).</i>
19.	<b>115841</b> <i>¡Atención! Las instrucciones se encuentran en el MANUAL DE MANTENIMIENTO.</i>
20.	<b>084931</b> <i>Desconector de batería temporizado (Ref. SECCIÓN 3).</i>
21.	<b>084930</b> <i>Batería.</i>
22.	<b>108607</b> <i>¡Atención! Separar las horquillas de manera uniforme. ¡Riesgo de caídas! No transportar ni levantar a nadie en los accesorios si no han sido previstos para ese fin.</i>
23.	<b>108427</b> <i>¡Atención! Consultar el MANUAL DE MANTENIMIENTO para utilizar el tope mecánico del brazo.</i>
24.	<b>084927</b> <i>¡Atención! Consultar el MANUAL DE MANTENIMIENTO.</i>
25.	<i>Placa de identificación de la máquina (Ref. MÓDULO M1c).</i>
26.	<i>Placas adicionales (Ref. MÓDULO M1c).</i>



# SECCIÓN 3

## MANDOS E INSTRUMENTOS

Las siguientes figuras representan la configuración completa de la máquina. Algunos mandos solo se instalan si está previsto en el equipamiento específico de la máquina.

Si es necesario apagar el motor de la máquina, ejecutar el procedimiento de apagado que se describe en el capítulo CONTROL DE LA CABINA de esta sección.

El símbolo  indica que, si la anomalía observada persiste incluso después de la intervención descrita, se debe apagar la máquina y acudir al Distribuidor local o Concesionario para solicitar asistencia.

## POSICIONAMIENTO MANDOS E INDICADORES

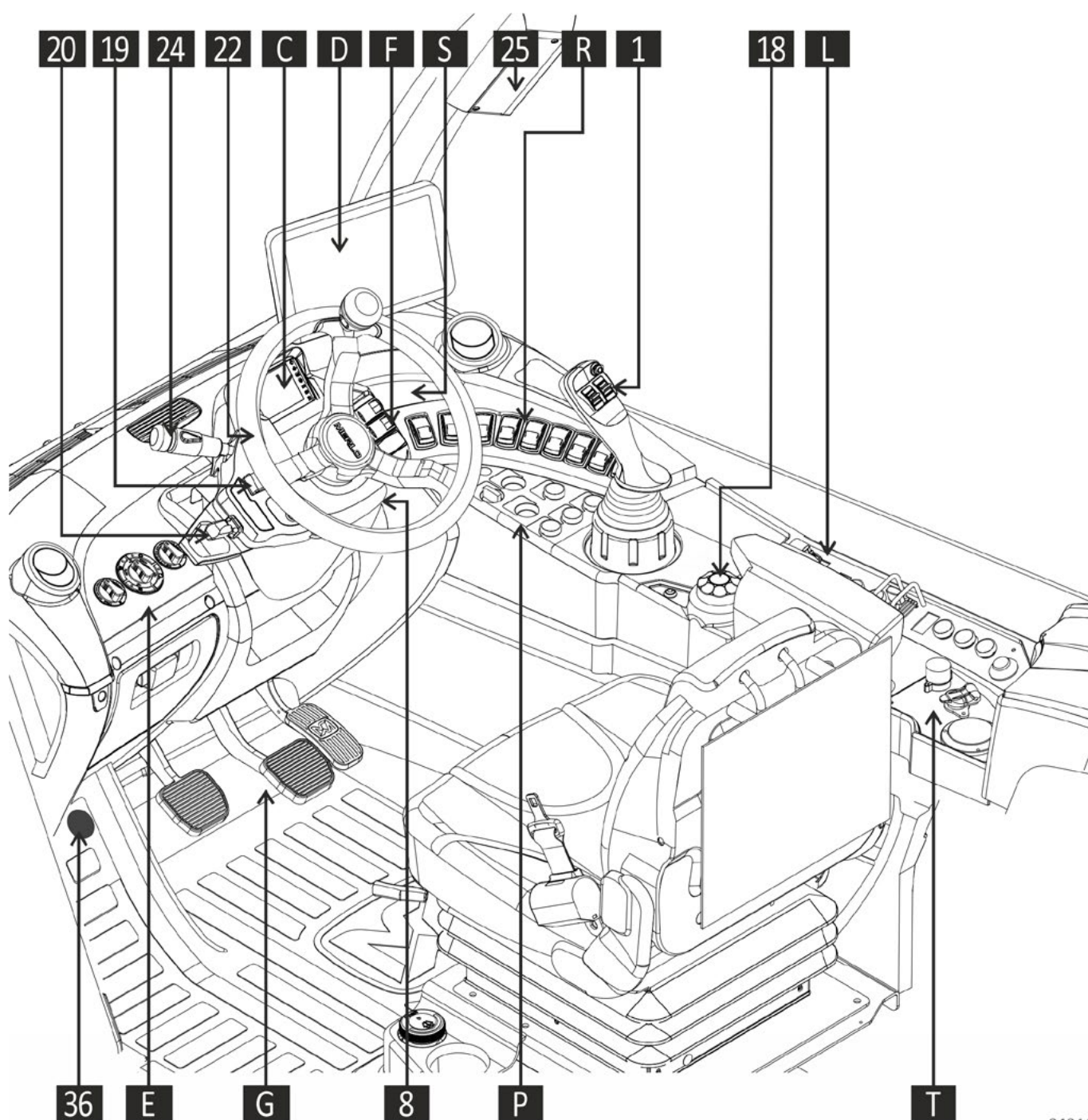

24044

<b>C.</b>	<b>SALPICADERO</b> <i>Consultar el capítulo SALPICADERO.</i>
<b>D.</b>	<b>UNIDAD DE VISUALIZACIÓN</b> <i>Consultar el capítulo UNIDAD DE VISUALIZACIÓN.</i>
<b>E.</b>	<b>CLIMATIZACIÓN DE LA CABINA</b> <i>Consultar el capítulo CONTROL DE LA CABINA.</i>
<b>F.</b>	<b>LIMPIAPARABRISAS</b> <i>Consultar el capítulo CONTROL DE LA CABINA.</i>
<b>G.</b>	<b>PEDALES</b> <i>Consultar el capítulo CONTROL DE LA TRANSMISIÓN.</i>
<b>L.</b>	<b>PANEL LATERAL DE MANDOS</b> <i>Consultar el capítulo PANEL FRONTAL DE MANDOS.</i>
<b>P.</b>	<b>PANEL FRONTAL DE MANDOS</b> <i>Consultar el capítulo PANEL FRONTAL DE MANDOS.</i>
<b>R.</b>	<b>PANEL DE SELECTORES</b> <i>Consultar el capítulo PANEL DE SELECTORES.</i>
<b>S.</b>	<b>CUADRO DE TESTIGOS</b> <i>Consultar el capítulo CUADRO DE TESTIGOS.</i>
<b>T.</b>	<b>TOMAS ELÉCTRICAS Y NIVEL DE BURBUJA</b> <i>Consultar el capítulo CONTROL DE LA CABINA.</i>
<b>1.</b>	<b>JOYSTICK</b> <i>Consultar el capítulo CONTROL DE LA CARGA.</i>
<b>8.</b>	<b>LLAVE DE ARRANQUE DEL MOTOR</b> <i>Consultar el capítulo CONTROL DE LA CABINA.</i>
<b>18.</b>	<b>MANDO DE LA UNIDAD DE VISUALIZACIÓN</b> <i>Consultar el capítulo UNIDAD DE VISUALIZACIÓN.</i>
<b>19.</b>	<b>CAMBIO</b> <i>Consultar el capítulo CONTROL DE LA TRANSMISIÓN.</i>
<b>20.</b>	<b>SENTIDO DE MARCHA</b> <i>Consultar el capítulo CONTROL DE LA TRANSMISIÓN.</i>
<b>22.</b>	<b>VOLANTE</b> <i>Consultar el capítulo CONTROL DE LA CABINA.</i>
<b>24.</b>	<b>LUCES Y CLAXON</b> <i>Consultar el capítulo CONTROL DE LA CABINA.</i>
<b>25.</b>	<b>INDICADOR DE CARGA</b> <i>Consultar el capítulo CONTROL DE LA CARGA.</i>
<b>36.</b>	<b>BLOQUEO DIFERENCIAL TRASERO</b> <i>Consultar el capítulo CONTROL DE LA TRANSMISIÓN.</i>

## SALPICADERO

¡NOTA! El símbolo indica que es necesario acudir al Distribuidor local o al Concesionario para solicitar asistencia.

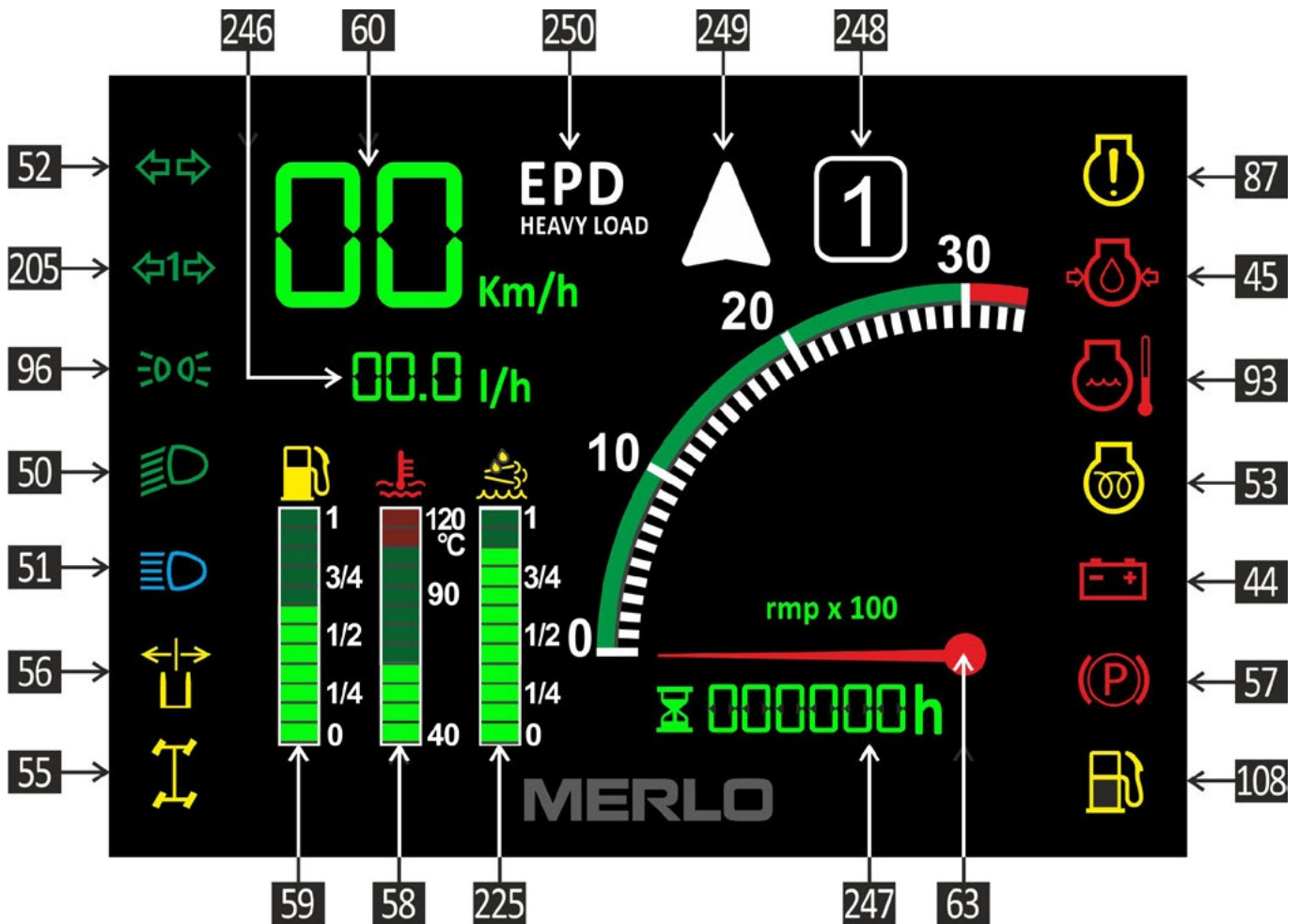

24046

44.	<b>CARGA DE LA BATERÍA</b> <i>El alternador no carga la batería.</i>	
45.	<b>BAJA PRESIÓN DEL ACEITE MOTOR</b> <i>Apagar el motor activo por encima de las 1000 rpm.</i>	
50.	<b>LUCES DE CRUCE ENCENDIDAS</b> <i>Consultar el capítulo CONTROL DE LA CABINA.</i>	
51.	<b>LUCES DE CARRETERA ENCENDIDAS</b> <i>Consultar el capítulo CONTROL DE LA CABINA.</i>	
52.	<b>INDICADORES DE DIRECCIÓN.</b> <i>Consultar el capítulo CONTROL DE LA CABINA.</i>	
53.	<b>PRECALENTAMIENTO DEL MOTOR</b> <i>Gestión automática en función de la temperatura exterior</i>	

55.	<b>DIRECCIÓN CON MARCHA DE CANGREJO ACTIVADA</b> <i>Consultar el capítulo CONTROL DE LA TRANSMISIÓN.</i>	
56.	<b>BRAZO NO ALINEADO AL CHASIS</b> <i>No disponible para este modelo.</i>	
57.	<b>FRENO DE ESTACIONAMIENTO APLICADO</b> <i>Consultar el capítulo CONTROL DE LA CARGA.</i>	
58.	<b>TEMPERATURA DEL LÍQUIDO REFRIGERANTE</b> <i>Muecas verdes: OK Muecas rojas: apagar el motor.</i>	
59.	<b>NIVEL DE COMBUSTIBLE</b> <i>Cantidad de combustible en el depósito.</i>	
60.	<b>TACÓMETRO</b> <i>Velocidad de la máquina.</i>	
63.	<b>CUENTARREVOLUCIONES</b> <i>Velocidad de rotación del motor (rpm).</i>	
87.	<b>ANOMALÍA DEL MOTOR</b> <i>Apagar inmediatamente el motor.</i>	
93.	<b>ALTA TEMPERATURA DEL LÍQUIDO REFRIGERANTE</b> <i>Apagar inmediatamente el motor.</i>	
96.	<b>LUCES DE POSICIÓN ENCENDIDAS</b> <i>Consultar el capítulo CONTROL DE LA CABINA.</i>	
108.	<b>RESERVA DEL COMBUSTIBLE</b> <i>Rellenar con el combustible específico.</i>	
205.	<b>INDICADORES DE DIRECCIÓN DEL REMOLQUE</b> <i>Consultar el capítulo CONTROL DE LOS ACCESORIOS TRASEROS</i>	
225.	<b>NIVEL UREA (DEF)</b> <i>Nivel de urea/def. en el depósito.</i>	
246.	<b>CONSUMO HORARIO DE COMBUSTIBLE</b> <i>Consumo instantáneo de combustible.</i>	
247.	<b>FUNCIONES DEL SALPICADERO</b> <i>Mensajes informativos y configuraciones.</i>	
248.	<b>MARCHA ENGRANADA</b> <i>Consultar el capítulo CONTROL DE LA TRANSMISIÓN.</i>	
249.	<b>SENTIDO DE MARCHA SELECCIONADO</b> <i>Consultar el capítulo CONTROL DE LA TRANSMISIÓN.</i>	
250.	<b>MODALIDAD EPD</b> <i>Consultar el capítulo CONTROL DE LA TRANSMISIÓN.</i>	

## MENSAJES INFORMATIVOS Y CONFIGURACIONES DEL SALPICADERO (C)

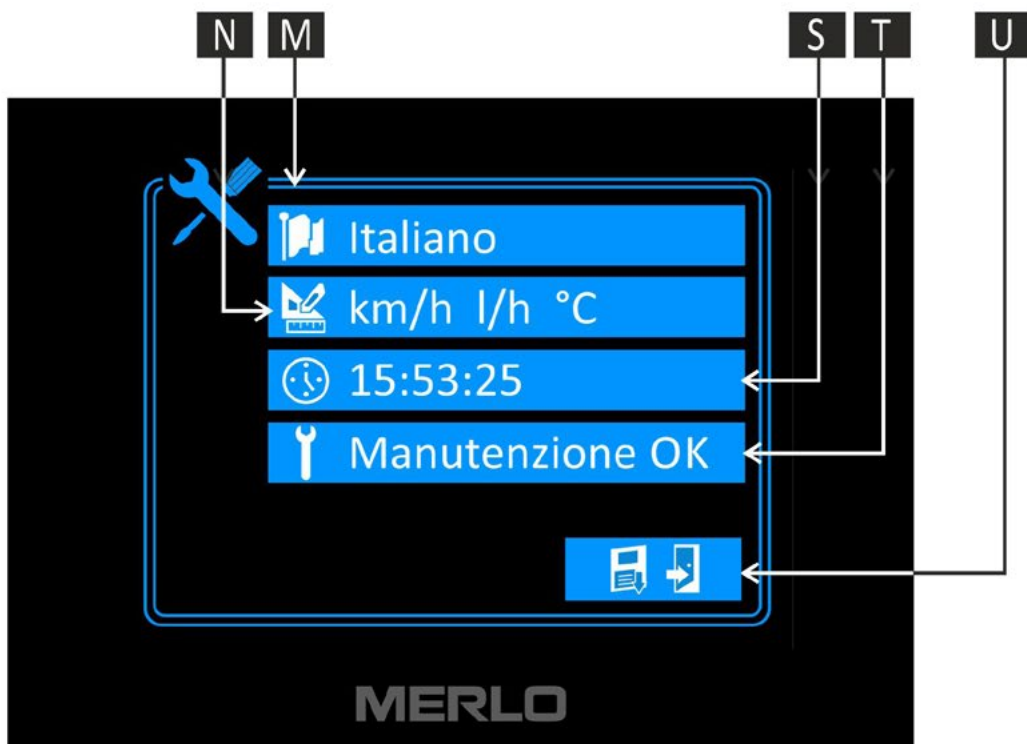
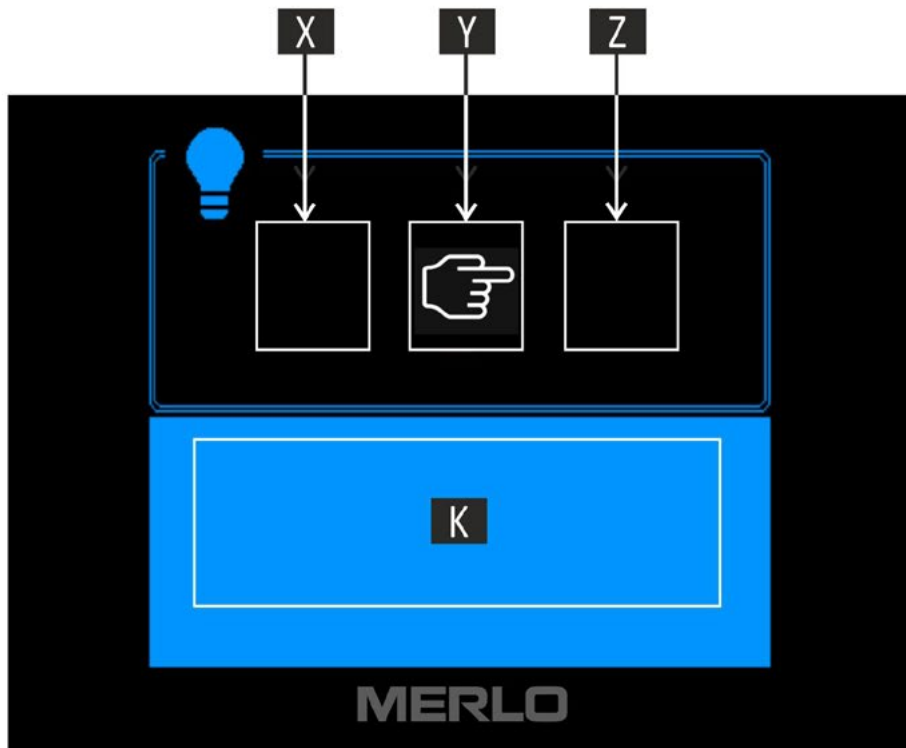

## MENSAJE INFORMATIVO

La activación de un mensaje informativo está acompañado de una señal acústica que se visualiza del siguiente modo:

<b>X.</b>	<b>MANDO INTERBLOQUEADO O ADVERTENCIA.</b>
<b>Y.</b>	<b>ACCIÓN NECESARIA.</b>
<b>Z.</b>	<b>ACCIÓN REQUERIDA.</b>
<b>K.</b>	<b>DESCRIPCIÓN AMPLIADA.</b>

El mensaje informativo desaparece automáticamente después de realizar la acción requerida.

Si fuese necesario desactivar manualmente un mensaje informativo, presionar durante 3 segundos el pulsador "A" en la columna de dirección y esperar la señal acústica. Mantener presionado el pulsador "A" y confirmar con el pulsador "B".

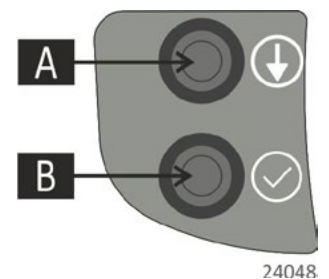

## CONFIGURACIONES



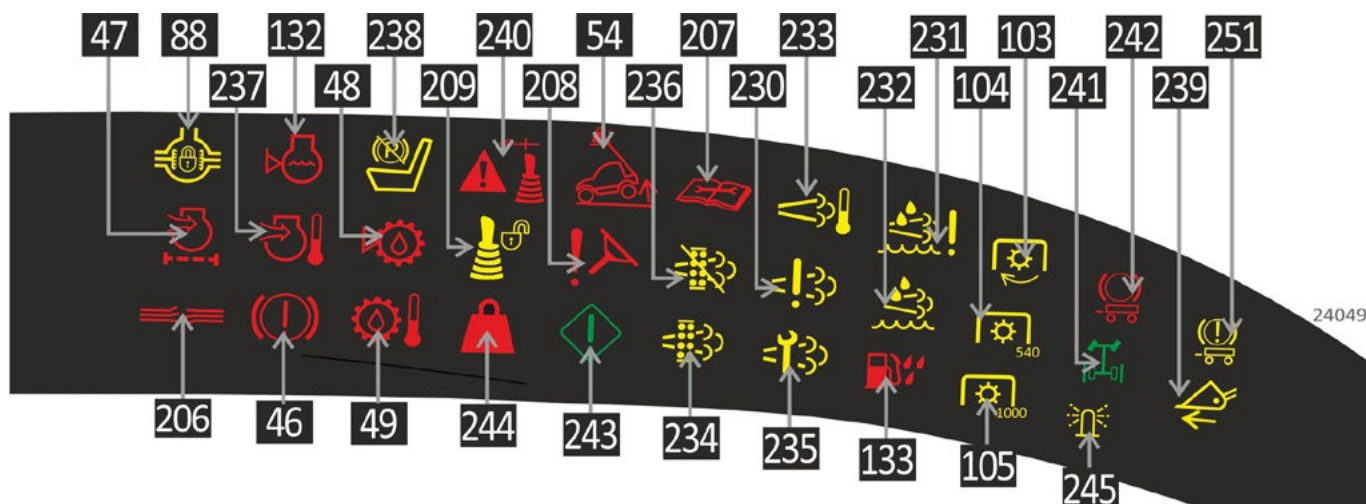

Para activar el menú de configuraciones, presionar durante 3 segundos el pulsador "B" en la columna de dirección. Recorrer el menú con el pulsador "A" y confirmar con el pulsador "B".

<b>M.</b>	<b>CONFIGURACIÓN DEL IDIOMA.</b>
<b>N.</b>	<b>UNIDAD DE MEDIDA</b> <i>Métricas (km/h, l/h, °C) o anglosajonas (mph, gph, °F).</i>
<b>S.</b>	<b>CONFIGURACIÓN HORA, MINUTOS, SEGUNDOS.</b>
<b>T.</b>	<b>MANTENIMIENTO PROGRAMADO.</b> <ul style="list-style-type: none"> <li>• <i>Mantenimiento OK: no es necesario efectuar ninguna intervención.</i></li> <li>• <i>Mantenimiento (símbolo rojo): realizar las operaciones de mantenimiento necesarias para la franja horaria alcanzada (consultar el MANUAL DE MANTENIMIENTO).</i></li> </ul> <p><i>Al terminar las operaciones, presionar durante 3 segundos el pulsador "B", esperar la señal acústica y confirmar con el pulsador "A".</i></p>
<b>U.</b>	<b>SALIDA DEL MENÚ Y GUARDADO DE LAS CONFIGURACIONES.</b>

## CUADRO DE TESTIGOS



46.	<b>BAJO NIVEL DE ACEITE DE FRENOS o PRESIÓN INSUFICIENTE</b> <i>Consultar la SECCIÓN 4.</i>	
47.	<b>ATASCAMIENTO DEL FILTRO DE AIRE DEL MOTOR</b> <i>Apagar el motor y limpiar el filtro.</i>	
48.	<b>BAJO NIVEL DEL ACEITE DE LA TRANSMISIÓN</b> <i>Apagar el motor y repostar.</i>	
49.	<b>ALTA TEMPERATURA DEL ACEITE DE LA TRANSMISIÓN</b> <i>Apagar el motor y esperar a que descienda la temperatura.</i>	
54.	<b>SISTEMA DE CONTROL DE LA CARGA</b> <i>Consultar el capítulo CONTROL DE LA CARGA.</i>	
88.	<b>BLOQUEO DIFERENCIAL TRASERO</b> <i>Consultar el capítulo CONTROL DE LA TRANSMISIÓN.</i>	
103.	<b>TOMA DE FUERZA TRASERA</b> <i>No disponible.</i>	
104.	<b>VELOCIDAD 540 RPM (PTO)</b> <i>No disponible.</i>	
105.	<b>VELOCIDAD 1000 RPM (PTO)</b> <i>No disponible.</i>	

132.	<p><b>BAJO NIVEL DE REFRIGERANTE</b></p> <p><i>Testigo fijo (motor DEUTZ y PERKINS): completar el nivel como se indica en el APARTADO 4.</i></p> <p><i>Testigo destellante (motor PERKINS): apagar el motor para evitar una reducción progresiva de la potencia. Rellene el nivel como se indica en el APARTADO 4. Si esto no es suficiente, póngase en contacto con el servicio de asistencia técnica de Merlo.</i></p>	
133.	<p><b>AGUA EN EL COMBUSTIBLE</b></p> <p><i>Testigo fijo (motores DEUTZ y PERKINS): limpiar el filtro de combustible (ver MANUAL MOTOR).</i></p> <p><i>Testigo destellante (motor PERKINS): apagar el motor para evitar una reducción progresiva de la potencia. Limpiar el filtro de combustible (ver MANUAL DEL MOTOR). Si esto no es suficiente, contacte con el servicio de asistencia técnica de Merlo.</i></p>	
206.	<p><b>ROTURA CABLE DEL BRAZO</b></p> <p><i>Bajar y recoger completamente el brazo.</i></p>	
207.	<p><b>SOLICITUD DE MANTENIMIENTO</b></p> <p><i>Controlar el vencimiento del próximo mantenimiento.</i></p>	
208.	<p><b>BAJA PRESIÓN DIRECCIÓN</b></p> <p><i>Aparcar la máquina y apagar el motor. Luego, volver a encender el motor y controlar que el testigo esté apagado; En caso contrario, comunicarse con el Distribuidor de la zona o con el Concesionario.</i></p>	
209.	<p><b>HABILITACIÓN DE MANDOS DEL JOYSTICK</b></p> <p><i>Consultar el capítulo CONTROL DE LA CARGA.</i></p>	
230.	<p><b>SISTEMA DE CONTROL DE LAS EMISIONES (FUNCIONAMIENTO INCORRECTO/MODIFICACIÓN)</b></p> <p><i>Apagar el motor para evitar la progresiva reducción de potencia.</i></p>	
231.	<p><b>SISTEMA DE CONTROL DE LAS EMISIONES (BAJA CANTIDAD DE UREA/FUNCIONAMIENTO INCORRECTO)</b></p> <p><i>Apagar el motor para evitar la progresiva reducción de potencia.</i></p> <p><i>Ejecutar las operaciones pertinentes a la baja calidad de urea (consultar el apartado correspondiente).</i></p> <p><i>Si no fuese suficiente comunicarse con el Distribuidor local o con el Concesionario.</i></p>	
232.	<p><b>SISTEMA DE CONTROL DE LAS EMISIONES (BAJO NIVEL DE UREA/DEF)</b></p> <p><i>Consultar la SECCIÓN 4, capítulo REPOSTAJE DE LOS DEPÓSITOS.</i></p>	
233.	<p><b>SISTEMA DE CONTROL DE LAS EMISIONES (TEMPERATURA ELEVADA)</b></p> <p><i>Testigo fijo: regeneración en curso.</i></p> <p><i>Testigo destellante: anomalía en la instalación (comunicarse con el Distribuidor local o Concesionario).</i></p>	
234.	<p><b>SISTEMA DE CONTROL DE LAS EMISIONES (LIMPIEZA)</b></p> <p><i>Efectuar la limpieza del sistema de control de las emisiones.</i></p>	



235.	<b>SISTEMA DE CONTROL DE LAS EMISIONES (SERVICE)</b> <i>Apagar el motor para evitar la progresiva reducción de potencia.</i>	
236.	<b>SISTEMA DE CONTROL DE LAS EMISIONES (INHIBICIÓN DE LA REGENERACIÓN)</b> <i>Testigo fijo: regeneración automática inhibida.</i> <i>Testigo destellante: regeneración de estacionamiento no activable. Condiciones de activación no respetadas (consultar el apartado correspondiente).</i>	
237.	<b>ALTA TEMPERATURA EN EL SISTEMA DE ADMISIÓN DEL MOTOR</b> <i>apagar el motor; limpiar el filtro y el radiador y controlar visualmente los tubos.</i> <i>Si no fuese suficiente comunicarse con el Distribuidor local o con el Concesionario.</i>	
238.	<b>FRENO DE ESTACIONAMIENTO NO APLICADO</b> <i>Consultar el capítulo CONTROL DE LA TRANSMISIÓN.</i>	
239.	<b>MODALIDAD EXCAVACIÓN</b> <i>Consultar el capítulo CONTROL DE LA CARGA.</i>	
240.	<b>MODALIDAD MOVIMIENTOS EN EMERGENCIA</b> <i>Consultar la SECCIÓN 6.</i>	
241.	<b>ALINEACIÓN RUEDAS TRASERAS</b> <i>Consultar el capítulo CONTROL DE LA TRANSMISIÓN.</i>	
242.	<b>FRENO DE ESTACIONAMIENTO DEL REMOLQUE</b> <i>Consultar el capítulo CONTROL DE LOS ACCESORIOS TRASEROS.</i>	
243.	<b>MODALIDAD ESTADO SEGURO</b> <i>Consultar el capítulo CONTROL DE LA CARGA.</i>	
244.	<b>SOBRECARGA ACCESORIO</b> <i>El peso de la carga levantada supera el valor máximo permitido (Véase MÓDULO 3).</i>	
245	<b>GIROFARO EN LA CABINA</b> <i>Girofaro en la cabina activado.</i>	
251.	<b>ANOMALÍA DEL FRENO DEL REMOLQUE</b> <i>Consultar la SECCIÓN 5.</i>	



## PANEL FRONTAL DE MANDOS

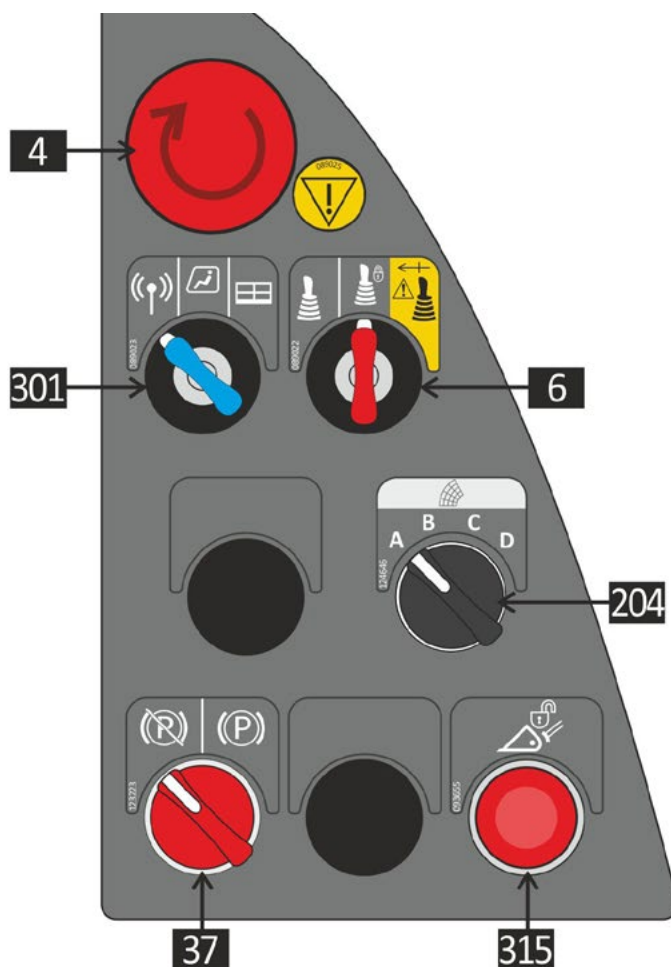

26775

<b>4.</b>	<b>PARADA DE EMERGENCIA</b> <i>Consultar el capítulo CONTROL DE LA CARGA.</i>
<b>6.</b>	<b>MODO DE FUNCIONAMIENTO</b> <i>Consultar el capítulo CONTROL DE LA CARGA.</i>
<b>37.</b>	<b>FRENO DE ESTACIONAMIENTO</b> <i>Consultar el capítulo CONTROL DE LA CARGA.</i>
<b>204.</b>	<b>SELECCIÓN DEL TIPO DE ACCESORIO</b> <i>Consultar el capítulo CONTROL DE LA CARGA.</i>
<b>301.</b>	<b>PUESTO DE MANDO (Llave azul)</b> <i>Consultar el capítulo CONTROL DE LA CARGA.</i>
<b>315.</b>	<b>DESENGANCHE DE ACCESORIOS EN EL BASTIDOR</b> <i>Consultar el capítulo CONTROL DE LA CARGA.</i>

## PANEL LATERAL DE MANDOS

MODELOS SIN ESTABILIZADORES

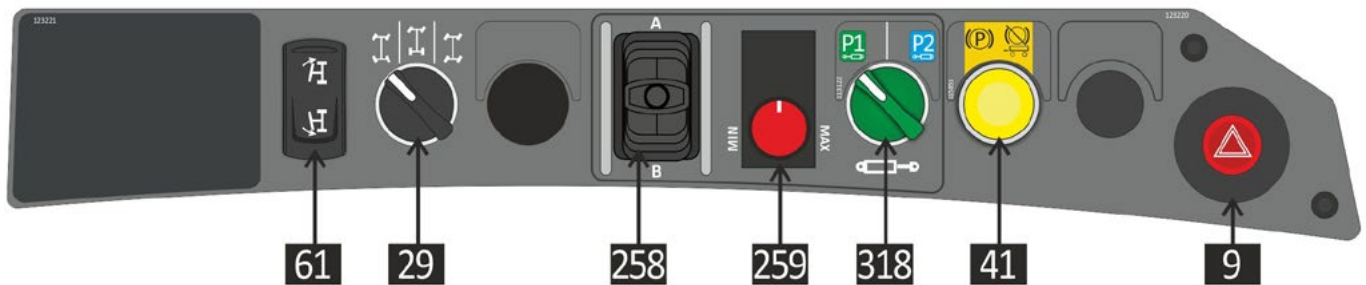

MODELOS CON ESTABILIZADORES

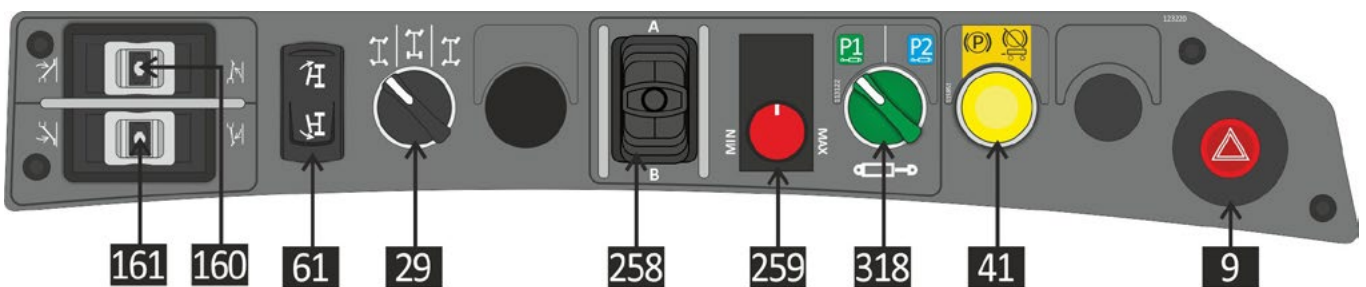

<b>9.</b>	<b>LUCES DE EMERGENCIA</b> <i>Consultar el capítulo CONTROL DE LA CABINA.</i>
<b>29.</b>	<b>MODALIDAD DIRECCIÓN</b> <i>Consultar el capítulo CONTROL DE LA TRANSMISIÓN.</i>
<b>41.</b>	<b>CONTROL DEL FRENO DE ESTACIONAMIENTO DE LA MÁQUINA CON REMOLQUE</b> <i>Consultar el capítulo CONTROL DE LOS ACCESORIOS TRASEROS.</i>
<b>61.</b>	<b>CORRECTOR INCLINACIÓN TRANSVERSAL</b> <i>Consultar el capítulo CONTROL DE LA CARGA (disponible solo en modelos TT)</i>
<b>160.</b>	<b>ESTABILIZADOR DERECHO</b> <i>Consultar el capítulo CONTROL DE LA CARGA</i>
<b>161.</b>	<b>ESTABILIZADOR IZQUIERDO</b> <i>Consultar el capítulo CONTROL DE LA CARGA</i>
<b>258.</b>	<b>LÍNEA HIDRÁULICA TRASERA (ALIMENTACIÓN)</b> <i>Consultar el capítulo CONTROL DE LOS ACCESORIOS TRASEROS.</i>
<b>259.</b>	<b>LÍNEA HIDRÁULICA TRASERA (CAUDAL)</b> <i>Consultar el capítulo CONTROL DE LOS ACCESORIOS TRASEROS.</i>
<b>318.</b>	<b>LÍNEA HIDRÁULICA TRASERA (COLOR)</b> <i>Consultar el capítulo CONTROL DE LOS ACCESORIOS TRASEROS.</i>



# PANEL DE SELECTORES

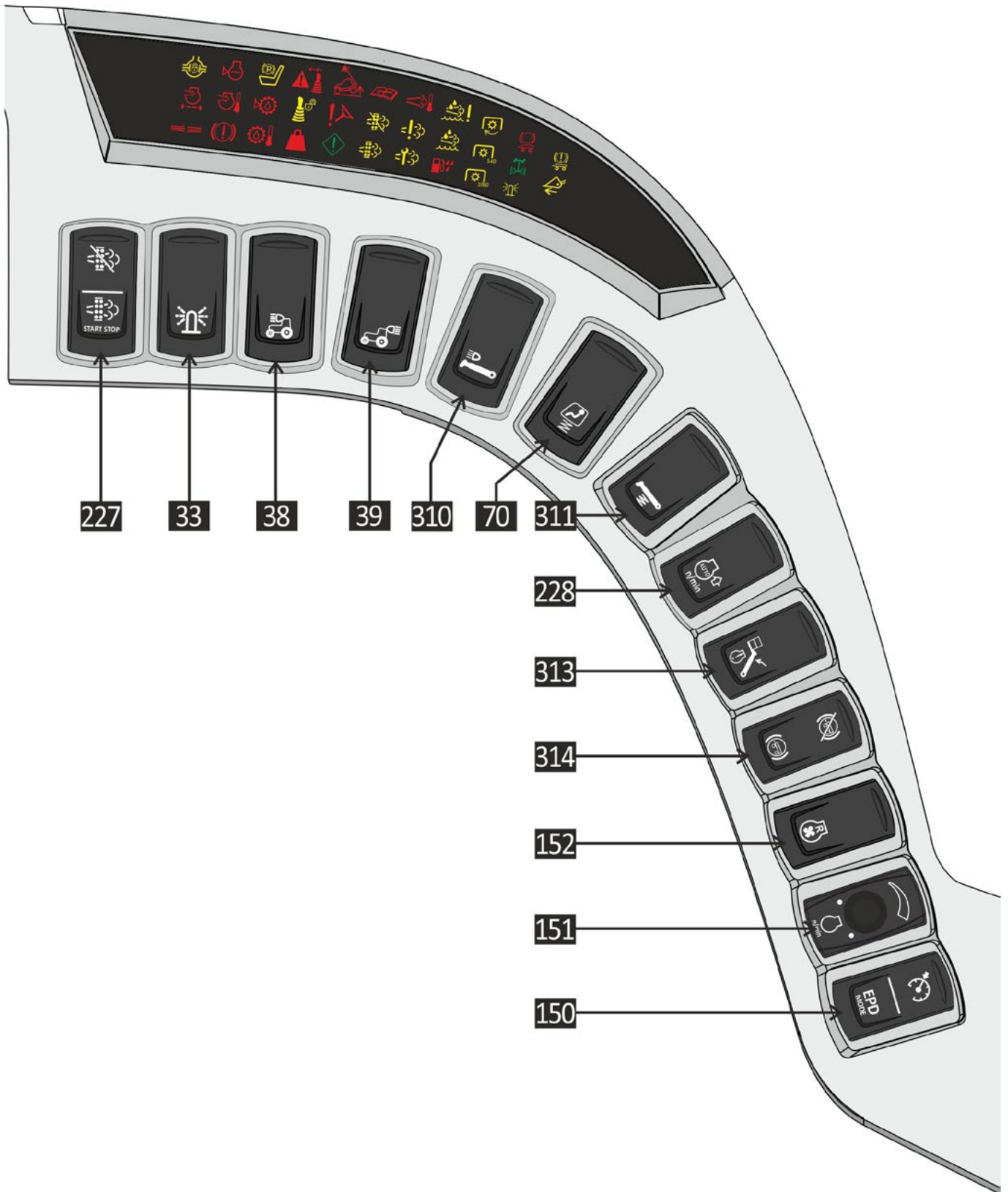

24643

<b>33.</b>	<b>GIROFARO EN EL TECHO DE LA CABINA</b> <i>Consultar el capítulo CONTROL DE LA CABINA.</i>
<b>38.</b>	<b>FAROS DE TRABAJO DELANTEROS</b> <i>Consultar el capítulo CONTROL DE LA CABINA.</i>
<b>39.</b>	<b>FAROS DE TRABAJO TRASEROS</b> <i>Consultar el capítulo CONTROL DE LA CABINA.</i>
<b>70.</b>	<b>SUSPENSIÓN DE LA CABINA</b> <i>Consultar el capítulo CONTROL DE LA TRANSMISIÓN (disponible solo en modelos HF).</i>
<b>150.</b>	<b>SISTEMA MERLO EPD</b> <i>Consultar el capítulo CONTROL DE LA TRANSMISIÓN.</i>
<b>151.</b>	<b>REGULADOR DE LAS REVOLUCIONES DEL MOTOR</b> <i>Regulación manual rpm.</i>
<b>152.</b>	<b>LIMPIEZA DEL RADIADOR</b> <i>Consultar el capítulo CONTROL DE LA TRANSMISIÓN.</i>
<b>227.</b>	<b>SISTEMA DE CONTROL DE LAS EMISIONES</b> <i>Consultar el capítulo CONTROL DE LA TRANSMISIÓN (no disponible para modelos EE).</i>
<b>228.</b>	<b>REGULACIÓN AUTOMÁTICA RPM MOTOR</b> <i>Consultar el capítulo CONTROL DE LA CARGA.</i>
<b>310.</b>	<b>FAROS DE TRABAJO DEL BRAZO</b> <i>Consultar el capítulo CONTROL DE LA CABINA.</i>
<b>311.</b>	<b>SUSPENSIÓN DEL BRAZO TELESCÓPICO</b> <i>Consultar el capítulo CONTROL DE LA TRANSMISIÓN.</i>
<b>313.</b>	<b>ELECTROBOMBA</b> <i>Consultar el MANUAL PLATAFORMA (disponible solo en modelos HF)</i>
<b>314.</b>	<b>FRENO HIDRÁULICO</b> <i>Consultar la SECCIÓN 3.</i>

Si los selectores tienen el símbolo MERLO, utilizar la siguiente tabla de correspondencias.

MERLO											
ISO7000											



UNIDAD DE VISUALIZACIÓN

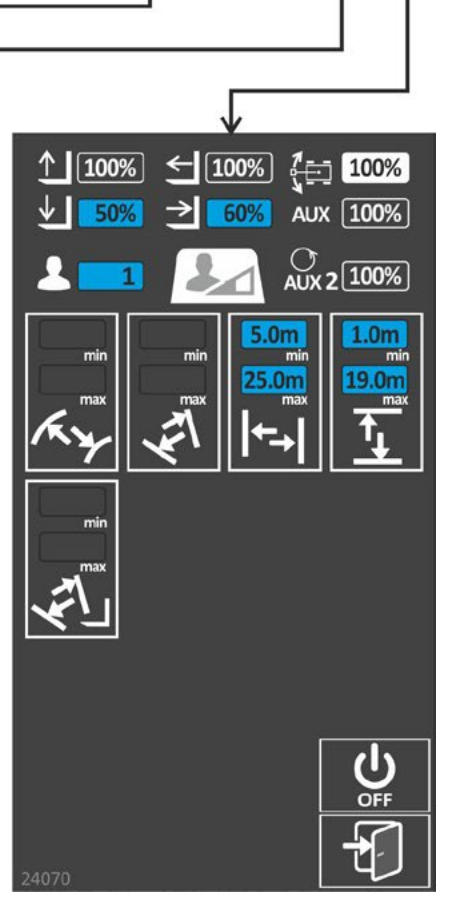
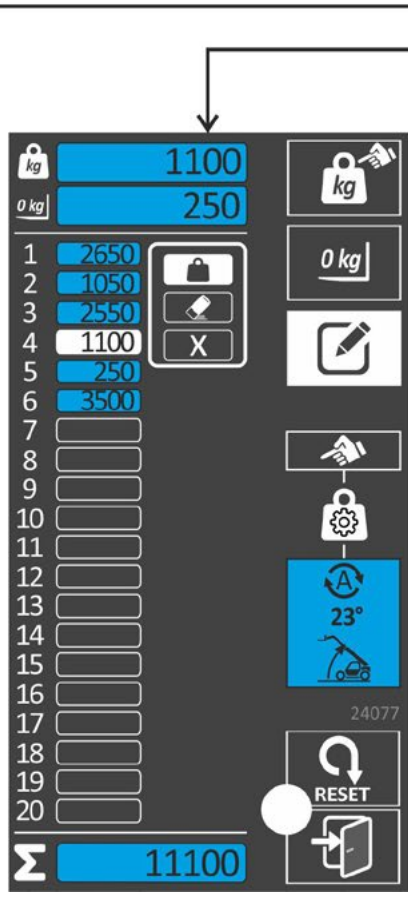
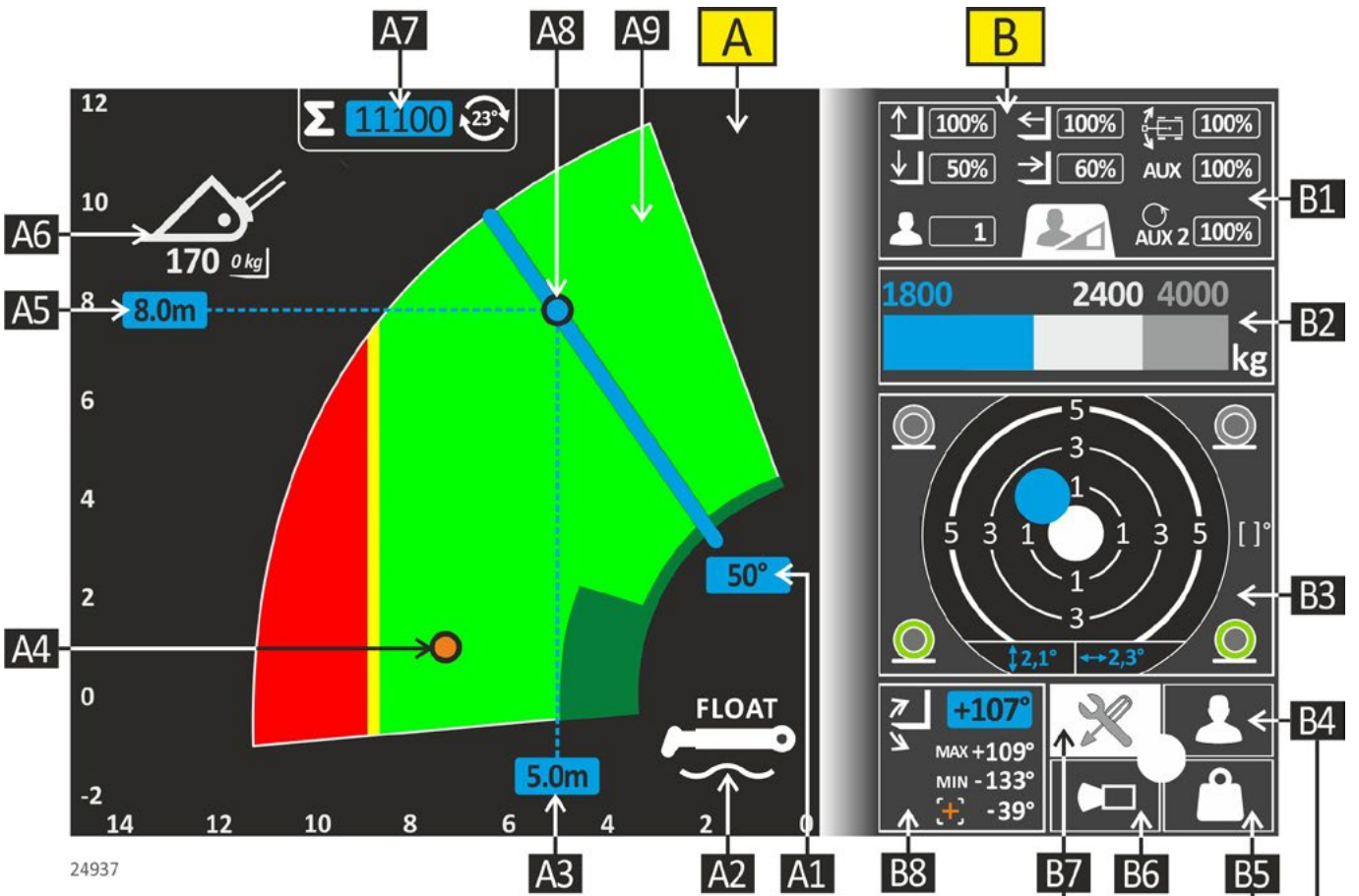



Para encender la pantalla de la unidad de visualización, girar la llave de arranque (8) en la posición “R” (encendido del cuadro). A continuación la máquina carga el sistema, muestra durante algunos segundos el logo MERLO en el centro de la pantalla y luego las siguientes pantallas.

Los colores indican el estado de activación de un mando:

- Fondo negro: mando no seleccionado.
- Fondo blanco: mando seleccionado pero aún inactivo.
- Fondo celeste: mando activo.

Para desplazarse por los diferentes paneles indicados, se debe girar el mando [18] y confirmar la selección, presionando nuevamente el mando.



## A PANEL DEL DIAGRAMA DE LAS CAPACIDADES

A1. ÁNGULO DE ELEVACIÓN DEL BRAZO TELESCÓPICO.









A2. MODALIDAD FLOTANTE DEL BRAZO (VÉASE CONTROL DE LA CARGA).

A3. POSICIONAMIENTO DE LA CARGA EN EL SUELO.

A4. POSICIÓN DEL PUNTO DE SET POINT (VÉASE CONTROL DE LA CARGA).

A5. ALTURA DE LA CARGA DESDE EL SUELO.

A6. SÍMBOLO DEL GRUPO DE ACCESORIOS INSTALADO.









-  *Cubo mezclador, palas, cesta para materiales.*
-  *Horquillas.*
-  *Horquilla de fardos, bastidores FEM.*
-  *Horquilla para estiércol, alicates, manipulador de ruedas.*
-  *Brazo de grúa, halcones, gancho en el bastidor, mini pluma de torre, cabrestante lift.*
-  *Plataformas de trabajo.*
-  *Picadora, cuchilla de empuje, accesorios varios.*
- **A** *Grupo accesorios A no reconocidos y selección manual (véase MÓDULO 2).*
- **B** *Grupo accesorios B no reconocidos y selección manual (véase MÓDULO 2).*
- **C** *Grupo accesorios C no reconocidos y selección manual (véase MÓDULO 2).*
- **D** *Grupo accesorios D no reconocidos y selección manual (véase MÓDULO 2).*
- **170**  
 *Peso del accesorio descargado.*

**A7. TOTAL PESAJES (VÉASE MENÚ DE PESAJE).**

**A8. POSICIÓN DE LA CARGA.**

**A9. DIAGRAMA DE LAS CAPACIDADES.**







- **ÁREA VERDE CLARO:** operaciones permitidas.
- **ÁREA VERDE OSCURO:** modalidad de excavación activa.
- **ÁREA AMARILLA:** operaciones cerca del límite máximo permitido.
- **ÁREA ROJA:** operaciones no permitidas
- **ÁREA GRIS:** operaciones limitadas por el usuario (véase MENÚ DE CONFIGURACIONES DEL USUARIO).

<b>B</b>	<b>PANEL LATERAL</b>
<b>B1.</b>	<b>LÍMITES USUARIO</b> <i>Resumen de los LÍMITES OPERATIVOS DE USO DE LA MÁQUINA configurados en el MENÚ B4.</i>
<b>B2.</b>	<b>CARGA</b> <i>Indicación de las cargas que corresponden a la asociación máquina / accesorio instalada en el bastidor, y está compuesta por una barra gráfica dividida en tres áreas de colores, con los respectivos valores numéricos expresados en kg (o libras).</i> <ul style="list-style-type: none"> <li>• <i>ÁREA CELESTE: carga levantada.</i></li> <li>• <i>ÁREA GRIS CLARO: carga máxima que se puede levantar en la posición actual del brazo.</i></li> <li>• <i>ÁREA GRIS OSCURO: carga máxima que se puede levantar con la asociación máquina/accesorio.</i></li> </ul>
<b>B3.</b>	<b>PENDIENTES Y ESTABILIDAD</b>
	<b>PENDIENTES</b> <i>El nivel de burbuja digital se debe utilizar antes de iniciar el desplazamiento de una carga o una transferencia con la máquina, para asegurarse de estar dentro de las pendientes máximas permitidas. El valor de pendiente longitudinal y transversal está expresado en (°).</i> <ul style="list-style-type: none"> <li>•  <i>Valor de la pendiente longitudinal del terreno.</i></li> <li>•  <i>Valor de la pendiente lateral del terreno. Si la máquina cuenta con el dispositivo de nivelación del chasis TILTING, dicho valor es corregido con la eventual recuperación de pendiente que se obtiene con el uso de dicho dispositivo.</i></li> </ul>
	<b>CONTROL DE ESTABILIDAD</b> <i>Los dos símbolos que se visualizan en la parte inferior del panel indican:</i> <ul style="list-style-type: none"> <li>•  <i>Verde - rueda correctamente posicionada en el suelo y cargada.</i></li> <li>•  <i>Rojo - rueda descargada, intervención del antivuelco.</i></li> </ul>
	<b>GESTIÓN DEL EJE DELANTERO</b> <i>Los dos símbolos que se visualizan en la parte superior del panel indican:</i> <ul style="list-style-type: none"> <li>•  <i>Gris - máquina sobre ruedas.</i></li> <li>•  <i>Gris - máquina en los estabilizadores (si están instalados). Este símbolo sólo se visualiza cuando los dos estabilizadores están bajados (el sistema no proporciona la indicación separada de cada estabilizador).</i></li> </ul>

#### B4. LÍMITES OPERATIVOS DE USO DE LA MÁQUINA



Límites de velocidad de los movimientos (%). Esta modalidad, además de reducir los valores máximos de velocidad, permite mejorar la precisión del joystick.

-  Subida del brazo.
-  Bajada del brazo.
-  Extensión del brazo.
-  Recogida del brazo.
-  Traslación del brazo.
- **AUX** Auxiliares AUX.
- **AUX 2** Auxiliares AUX 2 en continuo.
-  Selección del usuario con posibilidad de memorización de 6 perfiles de usuario con las respectivas configuraciones personales.





Límites operativos (expresados en metros)

-  Extensión del brazo.
-  Inclinación del brazo.
-  Voladizo horizontal.
-  Altura.
-  Inclinación del bastidor.



Mandos adicionales

-  Activación/Desactivación de las configuraciones del usuario.
-  Salida del panel y retorno a la pantalla principal.

## B5. PESAJE









Los valores de pesaje tienen una tolerancia indicativa de  $\pm 5\%$  con la máquina posicionada en un terreno plano y compacto, brazo recogido y en posición horizontal, bastidor en posición vertical.

- **Peso levantado por el accesorio [kg].**  
El valor no tiene valor fiscal o de pesaje certificado
- **0 kg** Memorización de la tara manual [kg].
- **Pesaje manual de la carga levantada (disponible incluso en PESAJE AUTOMÁTICO).**  
El peso medido se muestra en la tabla de al lado y se actualiza el total de los pesajes.  
El pesaje manual también se puede realizar desde el símbolo de la pantalla principal presionando el mando [18] durante más de 3 segundos.
- **0 kg** Puesta a cero de la tara del accesorio (disponible incluso en PESAJE AUTOMÁTICO).  
Configurar la tara del accesorio descargado, instalado antes de iniciar las operaciones de elevación de una carga para que en el campo [kg] se visualice el peso neto levantado.
- |   |      |
|---|------|
| 1 | 2650 |
| 2 | 1050 |
| 3 | 2550 |
| 4 | 1100 |
| 5 | 230  |
| 6 | 3500 |
| 7 |      |

**Tabla de los pesajes memorizados. Se pueden memorizar hasta un máximo de 999 pesajes pero se visualizan solo los últimos 20.**  
Todos los pesajes se redondean en 50 kg (100 lb) al valor más próximo.
- **Σ 11200** Al final de la tabla se muestra el total de todos los pesajes memorizados incluso los no visualizados.  
El mismo valor también se indica en la parte superior del PANEL DEL DIAGRAMA DE LOS PESAJES (A).
- **Configuración de los pesajes.**
- **Pesaje manual.**
- **Pesaje automático cada vez que el ángulo del brazo supera el valor configurado (en el ejemplo 23°). Para configurar tal valor:**
  - seleccionar y confirmar con el mando [18] la ventana con el símbolo
  - girar el mando [18] para configurar el ángulo deseado del brazo.
  - confirmar presionando el mando [18].

En este caso, cada vez que el brazo desciende como mínimo 5º por debajo del valor configurado, se puede hacer un nuevo pesaje automáticamente.  
La información del pesaje manual o automático y el total de todos los pesajes memorizados se visualizan también en la parte superior del PANEL DEL DIAGRAMA DE LAS CAPACIDADES (A).

-  *Modificación o cancelación de los pesajes memorizados. Seleccionar el pesaje que se desea modificar y a continuación:*
  -  *Nuevo pesaje.*
  -  *Cancelación de un pesaje.*
  -  *Salida del menú.*
-  *Reset de los pesajes memorizados y puesta a cero del valor total al final de la tabla. Presionar el selector (18) para confirmar la selección.*
-  *Salida del panel y retorno a la pantalla principal.*



**CÁMARAS**

- B6.** Presionando el mando [18] en la ventana de una cámara, la visualización pasa de la modalidad estándar a la de pantalla completa y viceversa.







Los colores de la pantalla indican:

- color celeste, un fallo en la cámara seleccionada.
- cámara roja barrada, no hay ninguna cámara instalada.

-  Retrocámara (opcional).
-  Retrocámara 2 (opcional).
-  Salida del panel y retorno a la pantalla principal.



**CONFIGURACIONES DE PANTALLA**

- B7.** Regulación de algunas funciones de la pantalla.

-  Brillo automático [AUTO] o manual [valores entre 1 y 10].
-  Unidades de medida métricas o anglosajonas.
-  Limitación de caudal máximo con configuraciones que no pueden ser modificadas por el usuario.
-  Salida del panel y retorno a la pantalla principal.

**SET POINT E INCLINACIÓN DEL BASTIDOR**

- B8.** Configuración de los valores de inclinación del bastidor, sus límites operativos y la posición del punto de set point del brazo.

-  Punto de set point (expresado en °).
-  Inclinación del bastidor (expresada en °).
- **MAX**  
**MIN** Límites MÍN y MÁX de inclinación del bastidor, configurados en el MENÚ B1.

## VENTANAS ADICIONALES

Durante el uso de la máquina y en algunas situaciones operativas, el sistema muestra en el centro de la pantalla de la unidad de visualización los siguientes mensajes de advertencia:



F1.	Modalidad MOVIMIENTOS EN EMERGENCIA activada. La temporización está disponible solo para algunos mercados (véase SECCIÓN 6)
F2.	Suministro continuo de aceite hidráulico.  Regulación estándar.  Regulación fina.  Capacidad (de -100 a 100).  auxiliares activados.
F6.	Indicación de los movimientos no agravantes disponibles (color verde).
F7.	Cuando se utiliza un accesorio de cable, indica la dirección del movimiento actual y el porcentaje de velocidad. Si la indicación no coincide con el movimiento del cable, hay que comprobar las conexiones hidráulicas.
F8.	Información de PICK & CARRY no autorizado (solo para Australia y Nueva Zelanda).

## CONTROLES DE LA CABINA

### IMPORTANTE

Para los mandos que requieren una activación eléctrica, es necesario acceder al salpicadero con la llave de arranque (8) en posición (R).

### SUBIDA Y BAJADA DE LA CABINA



### ATENCIÓN



NO UTILIZAR la máquina si el techo o la estructura de la cabina están dañados, ya que no se garantiza la protección del operador contra la caída de objetos o en caso de vuelco de la máquina.

NO UTILIZAR la máquina si el cristal derecho está dañado o ha sido retirado, ya que el operador podría entrar en contacto con el movimiento del brazo.

NO SUJETARSE de los dispositivos de mando de la máquina (por ejemplo del volante o de las palancas) para subir o bajar de la máquina, sino de las manilla especialmente posicionadas en los lados de la cabina.

NO subir o bajar de la cabina con herramientas u otros objetos en la mano que le impidan tener tres puntos de contacto con la máquina.

NO INTENTAR subir o bajar de la cabina con la máquina en movimiento.

Mientras se utiliza la máquina la sección superior de la puerta debe estar siempre cerrada.

Antes de entrar en la cabina, realizar siempre un recorrido de control alrededor de la máquina para comprobar que no haya ninguna persona, animal o cosa cerca.

La cabina del operador se encuentra en el lado izquierdo de la máquina, tiene una puerta de acceso y peldaños antideslizantes (7).

Para subir o bajar de la cabina posicionarse siempre frente a la máquina, sujetarse solo de las manillas situadas a los lados de la puerta de acceso y utilizar los peldaños antideslizantes, para mantener en todo momento tres puntos de contacto con la máquina (dos manos y un pie o dos pies y una mano).

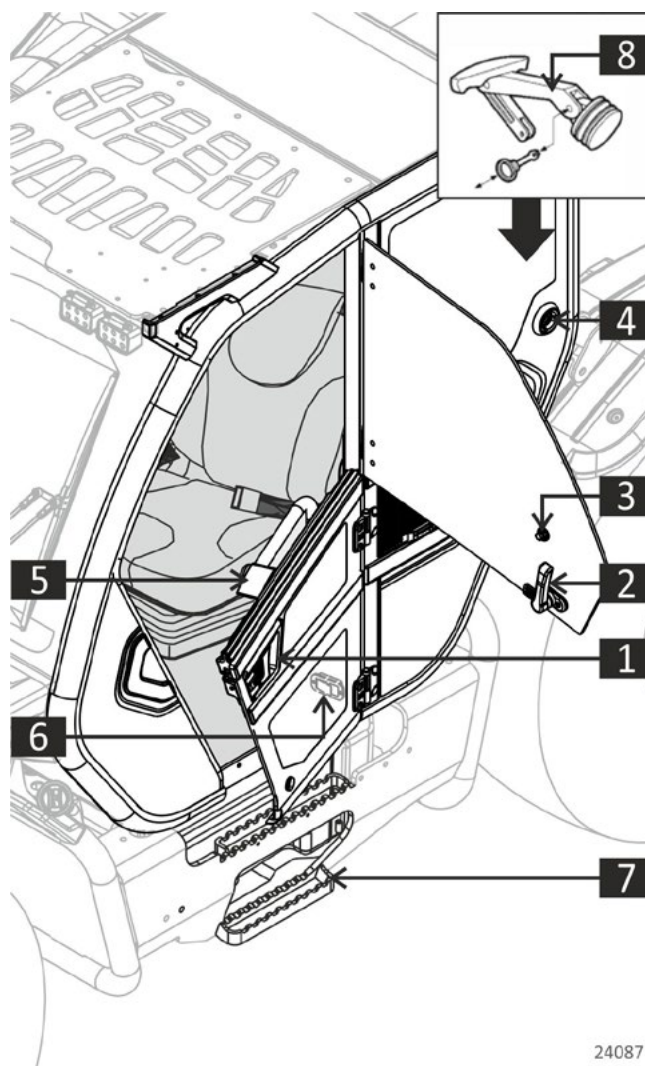

24087



## PUERTA DE LA CABINA

Introducir la llave en la cerradura y girarla hacia la derecha para desbloquear la apertura de la puerta. Jalar de la manilla (1) para abrir la puerta.

Cerrar la puerta desde el interior sujetando y jalando con decisión la manilla específica.

Para abrir la puerta de la cabina desde adentro, girar hacia arriba la manilla (5).

Si es necesario se puede abrir solo la sección superior de la puerta jalando hacia arriba la manilla (2). Abrir completamente la sección superior y bloquearla en posición abierta engancho el tope (3) al dispositivo de bloqueo (4).

Para desbloquear la posición abierta de la sección superior de la puerta:

- desde afuera, presionar el pulsador del tope (3).
- desde adentro, accionar el dispositivo (6) o el pulsador del dispositivo de bloqueo (4).

Cerrar completamente la sección superior de la puerta y bloquearla con la manilla (2).

## CRISTAL TRASERO

Para abrir parcialmente el cristal trasero de la cabina, girar la manilla (8) hacia la izquierda y empujar hacia afuera.

Para cerrar el cristal jalar hacia adentro la manilla (8) y girarla hacia la derecha.

## ASIENTO DEL OPERADOR

## ASIENTO SEAT ACTIVO

**ATENCIÓN**

El asiento del operador es para una sola persona.

Antes de utilizar la máquina, ponerse y abrocharse el cinturón de seguridad para ser retenidos en el interior de la estructura de protección en caso de vuelco.

NO UTILIZAR la máquina si falta el cinturón de seguridad o si el cierre está dañado.

NO REGULAR el asiento con la máquina en movimiento.



## CINTURÓN DE SEGURIDAD



Sentarse correctamente en el asiento y retirar el cinturón de seguridad del retractor sin jalar bruscamente de él.

Pasar el cinturón de seguridad sobre la pelvis e insertar la lengüeta en la hebilla hasta que se enganche. Presionar el pulsador rojo en la hebilla para desbloquear el cinturón.

## BOLSILLO PORTADOCUMENTOS

EL MANUAL DE INSTRUCCIONES se debe guardar en el bolsillo portadocumentos detrás del asiento.

## REGULACIÓN LONGITUDINAL

Jalar de la palanca (1) hacia arriba para poder deslizar el asiento hacia adelante o hacia atrás. Soltar la palanca para bloquear la posición.

## REGULACIÓN DE LA ALTURA

Girar el pomo (2) en la dirección "+" para subir el asiento o en la dirección "-" para bajarlo.

## REGULACIÓN DE LA RIGIDEZ

Girar la manilla (3) hacia la derecha para aumentar la rigidez o hacia la izquierda para reducirla.

## INCLINACIÓN DEL RESPALDO

Accionar la palanca (4) para regular la inclinación del respaldo. Soltar la palanca para bloquear la posición.

## ASIENTO SEAT ACTIVIO NEUMÁTICO



24089

## REGULACIÓN LONGITUDINAL

Jalar de la palanca (1) hacia arriba para poder deslizar el asiento hacia adelante o hacia atrás. Soltar la palanca para bloquear la posición.

## REGULACIÓN DE LA ALTURA

Girar el pomo (2) en la dirección "+" para subir el asiento o en la dirección "-" para bajarlo.

## REGULACIÓN DE LA RIGIDEZ

Encender el salpicadero de la máquina, presionar el pomo (3) para aumentar la rigidez y jalarlo para reducirla.

## INCLINACIÓN DEL RESPALDO

Accionar la palanca (4) para regular la inclinación del respaldo. Soltar la palanca para bloquear la posición.

## ASIENTO SEAT GRAMMER NEUMÁTICO



24090

## REGULACIÓN LONGITUDINAL

Jalar de la palanca (1) hacia arriba para deslizar el asiento hacia adelante o hacia atrás. Soltar la palanca para bloquear la posición.

## AMORTIGUACIÓN LONGITUDINAL

Girar la palanca (2) hacia la derecha para activar el sistema o hacia la izquierda para desactivarlo.

## REGULACIÓN DE LA ALTURA

Encender el salpicadero de la máquina, levantar la palanca (3) para aumentar la altura y jalarla para reducirla.

## INCLINACIÓN DEL RESPALDO

Accionar la palanca (4) para regular la inclinación del respaldo. Soltar la palanca para bloquear la posición.

## SOPORTE LUMBAR

Girar el pomo (5) hacia la derecha para activar el sistema o hacia la izquierda para desactivarlo.

## CALEFACCIÓN DEL RESPALDO

Encender el salpicadero de la máquina y accionar el interruptor (6) para encender o apagar la calefacción del asiento.



## ENCENDIDO DEL MOTOR

Para encender el motor colocar la llave de arranque (8) en el bloque de mando específico ubicado a la derecha del volante.

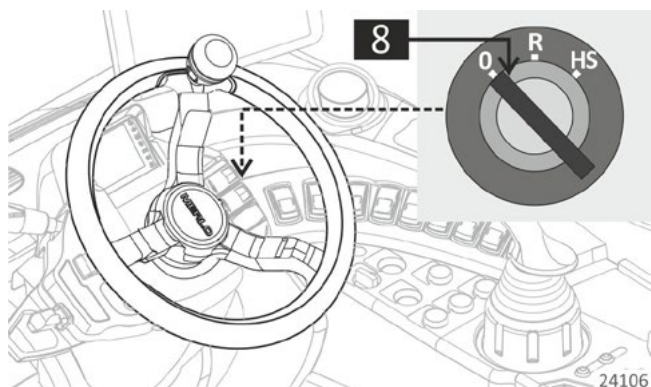

Aplicar el freno de estacionamiento, colocar el mando del sentido de marcha en posición punto muerto y pisar el freno de servicio.

### 0. Motor apagado.

Activación automática del desconector de batería después de 300 segundos con la consiguiente imposibilidad de utilizar los dispositivos eléctricos de la máquina.

### R. Encendido del salpicadero.

En esta posición todos los dispositivos eléctricos de la máquina están alimentados.

Si el salpicadero no se enciende, consultar el capítulo DESCONEJÓN DE LA BATERÍA.

### HS. Encendido del motor.

Soltar la llave apenas el motor se pone en marcha. Si el motor no arranca en 20 segundos, colocar nuevamente la llave en posición (0), esperar dos minutos y volver a intentar.

El arranque del motor se bloquea si el mando del sentido de marcha (20) está en la posición (F) o (R). En el SALPICADERO (C) se visualiza el mensaje informativo correspondiente.

## CALENTAMIENTO DE LAS INSTALACIONES

Si la temperatura ambiente es inferior a los 0°C (32°F), se deben ejecutar las siguientes operaciones adicionales, después del arranque del motor:

- colocar el motor a 1000 rpm por aproximadamente 1 minuto y, luego, a 1500 rpm.
- accionar, a velocidad reducida, todos los movimientos del brazo (elevación, extensión, rotación bastidor) y de los estabilizadores (si están montados) para que circule el aceite en toda la instalación hidráulica.
- colocar el motor en ralentí.
- realizar algunos desplazamientos y virajes de la máquina a baja velocidad. Luego, aumentar progresivamente la potencia hasta que la temperatura del motor alcance el nivel de funcionamiento normal.

## APAGADO DEL MOTOR

**ATENCIÓN**

NO DEJAR la máquina sin vigilancia con el brazo levantado.

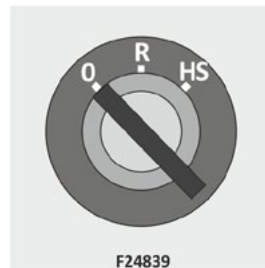

F24839

Girar la llave de arranque (8) a la posición (0) para apagar el motor. Retirar la llave.

**IMPORTANTE**

NO presionar el pulsador (A) del dispositivo de desconexión automática de la batería para apagar el testigo. El testigo se apaga al finalizar la desconexión.



F24214

Bajar de la máquina y cerrar con llave la puerta de la cabina.

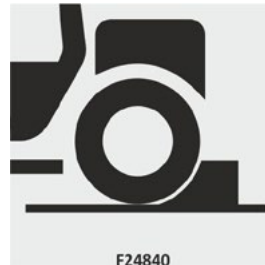

F24840

Si la máquina está aparcada en una vía pública, bloquear las ruedas con cuñas.



F24174

Aparcar el automóvil sobre una superficie plana y consistente.



F24177

Aplicar el freno de estacionamiento.



F24176

Seleccionar la modalidad (N) del cambio 2V y del sentido de marcha.

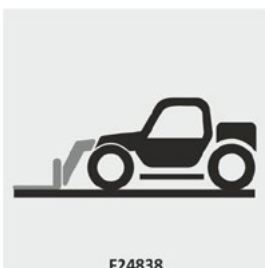

F24838

Realizar la recogida completa del brazo y bajar el accesorio al suelo.

## DESCONEXIÓN DE LA BATERÍA

## FUNCIONAMIENTO AUTOMÁTICO

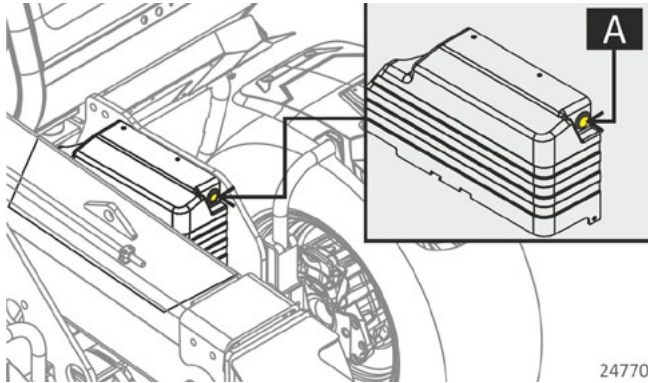

24770

El dispositivo desconecta automáticamente la batería después de 300 segundos a contar desde el apagado de la máquina, para permitir que todos los sistemas finalicen correctamente el procedimiento de apagado. El correspondiente testigo del pulsador (A) parpadea mientras se está ejecutando la desconexión. El testigo se apaga al finalizar la desconexión.

En esta modalidad operativa el dispositivo vuelve a conectar automáticamente la batería al colocar la llave de arranque (8) en posición (R).

## FUNCIONAMIENTO MANUAL

Utilizar esta función para:

- Desconectar manualmente la batería en caso de que falle el dispositivo de encendido del motor.
- Desconectar inmediatamente la batería en caso de emergencia (véase SECCIÓN 6 - PROCEDIMIENTOS DE EMERGENCIA).

*Desconexión manual de la batería*

Presionar el pulsador (A) por más de 1 segundo; el dispositivo desconecta manualmente la batería y entra en modalidad manual.

El testigo del pulsador parpadea.

*Conexión manual de la batería*

Si el dispositivo ya se encuentra en modalidad manual, presionar el pulsador (A) por más de 1 segundo y menos de 5 segundos; al soltar el pulsador el dispositivo conecta manualmente la batería.

El testigo del pulsador parpadea.

Si el dispositivo está en modalidad automática, es necesario en primer lugar *desconectar manualmente la batería* (como se describe en el apartado anterior) y después ejecutar la conexión manual como indicado anteriormente.

*Desactivación de la modalidad manual*

Presionar el pulsador (A) durante al menos 5 segundos. Al soltar el pulsador el dispositivo verifica el estado de la conexión:

- Si no se encuentran errores, activa la modalidad automática con batería desconectada (testigo apagado).
- Si hay errores, el dispositivo queda en modalidad manual con batería desconectada (testigo parpadeante). En ese caso, comunicarse con el Distribuidor local o con el Concesionario para restablecer el funcionamiento normal de la máquina.

## REGULACIONES DEL VOLANTE

**ATENCIÓN**

NO REGULAR la posición del volante durante los movimientos o los desplazamientos con la máquina. Efectuar SIEMPRE la regulación con la máquina detenida.

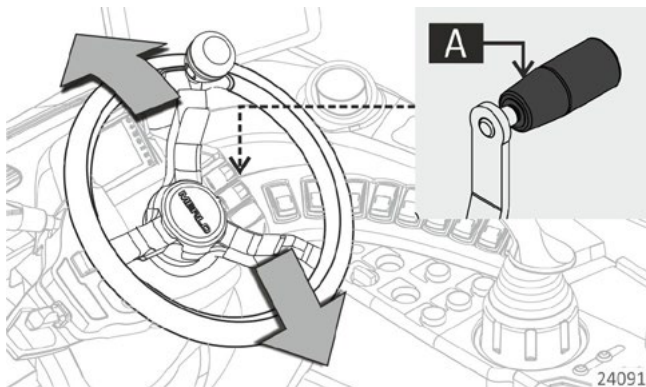

Para regular la posición del volante:

- Desbloquear la palanca (A) que se encuentra en el lado derecho del volante.
- Regular el volante en la posición que le resulte más cómoda.
- Bloquear la posición desde la palanca (A).

## RADIO

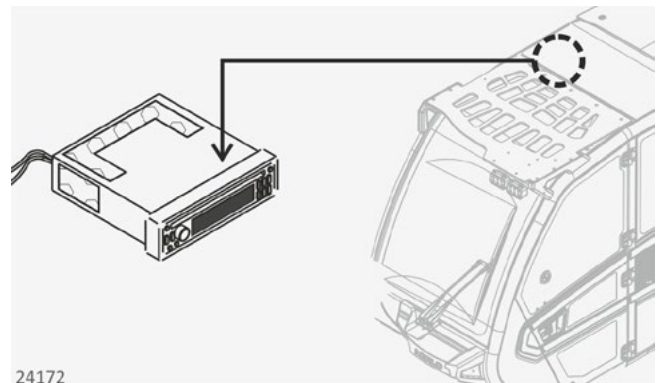

La radio está instalada en la parte superior de la cabina, a la derecha del operador.

Consultar las instrucciones para el funcionamiento en el manual correspondiente.

## REGULACIÓN DE LOS ESPEJOS RETROVISORES

**ATENCIÓN**

NO UTILIZAR la máquina si los espejos están dañados o si faltan. Comunicarse con el Distribuidor local o con el Concesionario para su sustitución.

Todos los procedimientos que se describen en este apartado se deben ejecutar con el motor apagado, el brazo completamente recogido y bajo y la puerta de la cabina cerrada.

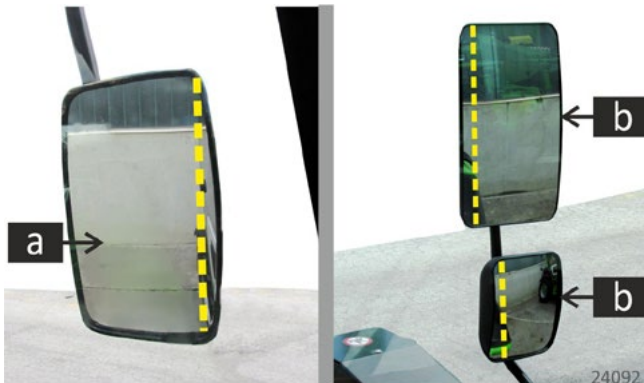

La máquina tiene los siguientes espejos retrovisores:

- uno para el lado izquierdo (a).
- dos para el lado derecho (b).

Utilizar los espejos retrovisores para aumentar la visibilidad del área operativa de la máquina. Si es necesario, regular la posición como se indica a continuación:

- operador 1 sentado en la cabina.
- operador 2 a tierra.

El operador a tierra debe mover el estribo de soporte del espejo hasta la posición de bloqueo.

El operador en la cabina debe indicarle al operador a tierra que gire el espejo alrededor de su eje de rotación hasta que el borde interno del espejo quede alineado con el borde lateral de la máquina.

## LUZ INTERIOR DE LA CABINA

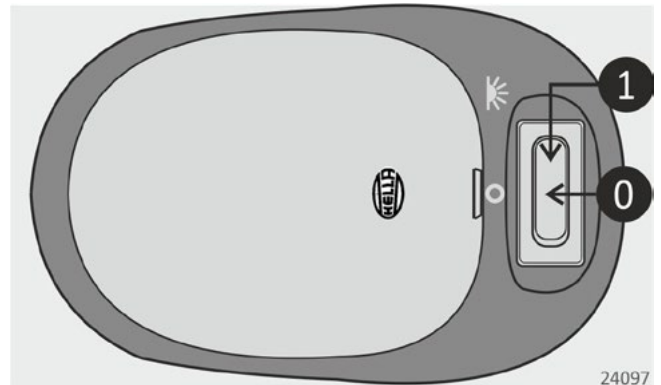

Luz halógena:

- Encendido: interruptor en posición "1".
- Apagado: interruptor en posición "0".

Esta función está activa incluso con la llave de arranque (8) en posición (0).

En el caso de equipamiento opcional específico, la luz interior de la cabina es de tipo LED con mando integrado.

## CORTINA PARASOL

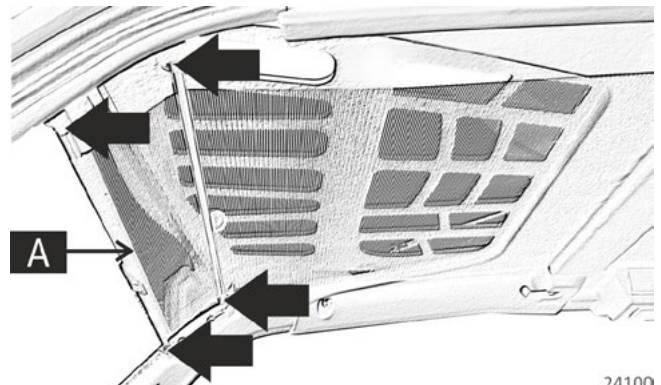

Desenrollar la cortina jalando del punto (A) hasta los enganches adecuados para obtener la protección deseada.

## CONMUTADOR DE LUCES

Respetar las normas vigentes para el uso de las luces externas en conformidad con el país de uso de la máquina. Utilizar el conmutador de luces (24) para indicar:

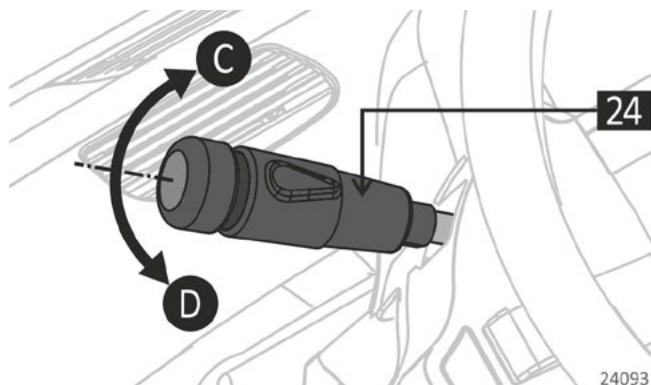

## INDICADORES DE DIRECCIÓN

- C. giro a la derecha.
- D. giro a la izquierda.

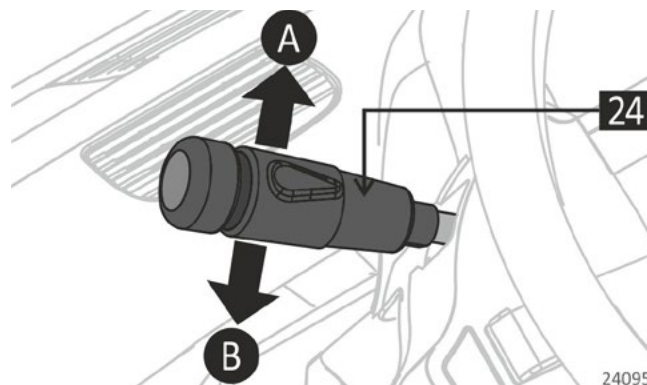

## LUCES DE CARRETERA

- A. luces de carretera fijas.
- B. luces de carretera parpadeantes.

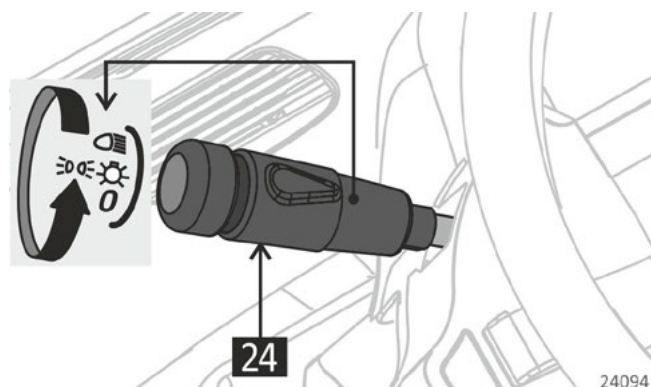

## LUCES DE POSICIÓN/DE CRUCE

- 0. luces apagadas.
- 1. luces de posición.
- 2. luces de cruce.

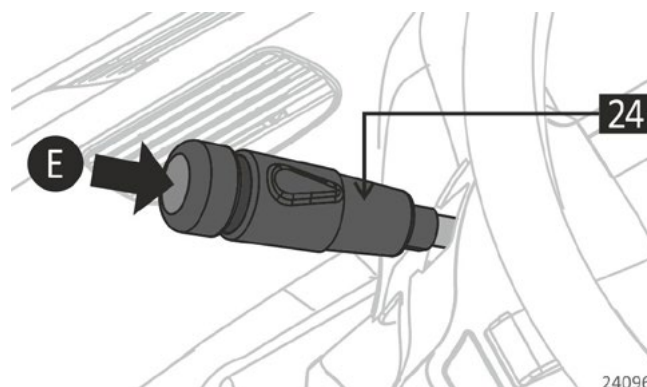

## AVISADOR ACÚSTICO EXTERNO.

- E. claxon.

Este mando está disponible también con la llave de arranque en posición (0).



## GIROFARO Y LUCES ADICIONALES

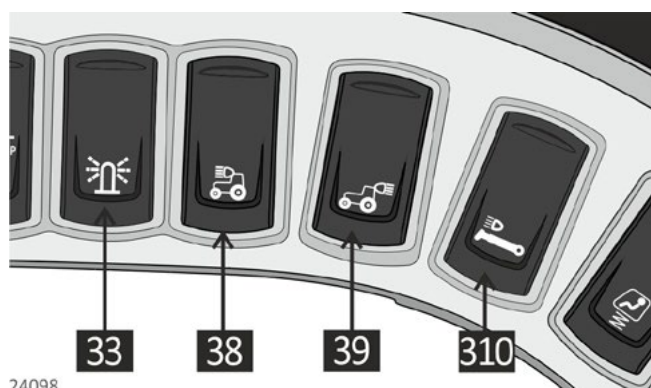

Presionar el interruptor ON/OFF para accionar:

- 33.** Luz intermitente en el techo.
- 38.** Luces adicionales en la cabina (delanteras).
- 39.** Luces adicionales en la cabina (traseras).
- 310.** Luces adicionales en el brazo.

## LUCES DE EMERGENCIA

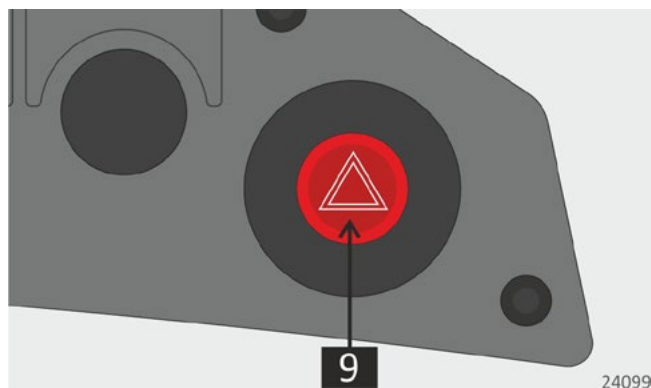

Presionar el pulsador (9) para encender y apagar las 4 luces de emergencia.

Esta función está activa incluso con la llave de arranque (8) en posición (0).

## LIMPIAPARABRISAS

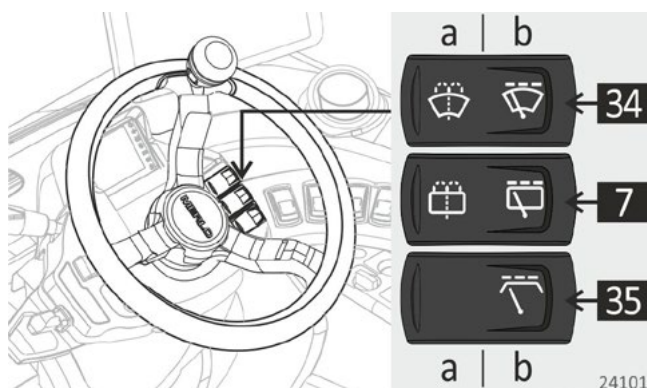

Presionar el interruptor para accionar:

- 34.** Limpiaparabrisas y lavaparabrisas trasero.
- 7.** Limpiaparabrisas y lavaparabrisas delantero.
- 35.** Limpiaparabrisas superior.

La posición "a" del interruptor activa el lavaparabrisas (no disponible para el limpiaparabrisas del techo).

La posición "b" del interruptor activa el limpiaparabrisas en las siguientes modalidades:

- Intermitente (un clic).
- Continua (dos clic).

Presionar y mantener presionado para desactivar el sistema limpiaparabrisas; una señal acústica advierte de la desactivación.

## CLIMATIZACIÓN DE LA CABINA

**IMPORTANTE**

NO DEPOSITAR objetos en el lado izquierdo del asiento para no obstruir la entrada de aire desde el exterior.

El acondicionador (opcional) tiene un testigo que indica el funcionamiento del mismo:

- Testigo encendido: acondicionador en funcionamiento.
- Testigo apagado: acondicionador apagado.
- Testigo intermitente: acondicionador descargado. En ese caso comunicarse con el Distribuidor local o con el Concesionario.

Cualquier goteo debajo de la máquina se debe a la condensación normal producida por el efecto deshumidificador del acondicionador.

NO ACTIVAR el acondicionador con la ventilación apagada.

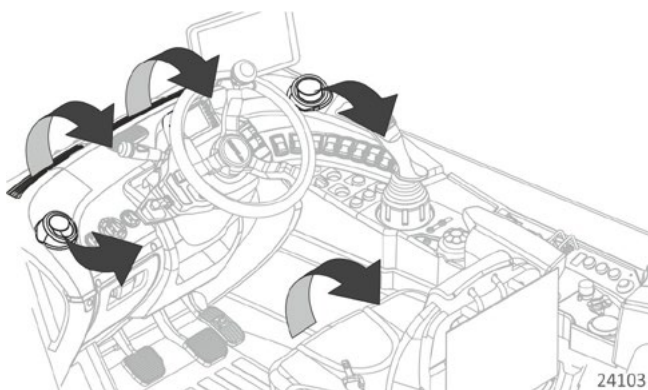

En la cabina se encuentran 3 bocas regulables con tapa (dos a ambos lados del salpicadero, una debajo del asiento) y 2 bocas fijas (delante del salpicadero).

Girar la llave de arranque (8) a la posición "R" para activar el funcionamiento.

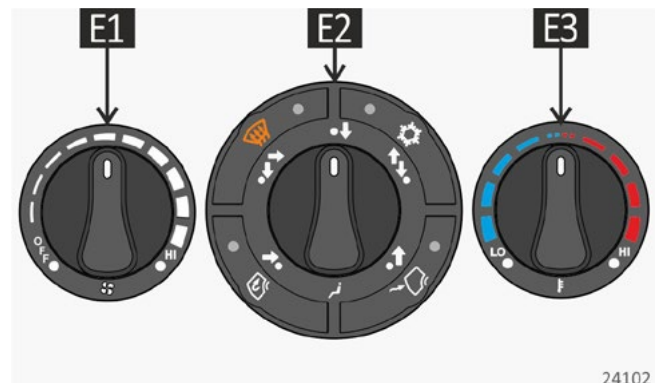

**E1.** Regulador del caudal de aire.

- OFF. Ventilación apagada.
- ON. Ventilación máxima.

**E2.** Selección del flujo de aire.

- hacia los pies
- hacia el parabrisas y los pies.
- hacia el parabrisas.
- hacia el operador.
- hacia el operador y los pies.
- (\*) Desempañado del parabrisas.
- (\*) Acondicionador.
- (\*) Recirculación del aire.
- (\*) Aspiración desde el exterior.

(\*) si está instalado.

**E3.** Regulación de la temperatura.

- LO. mínima.
- HI. máxima

## TOMAS ELÉCTRICAS Y NIVEL DE BURBUJA

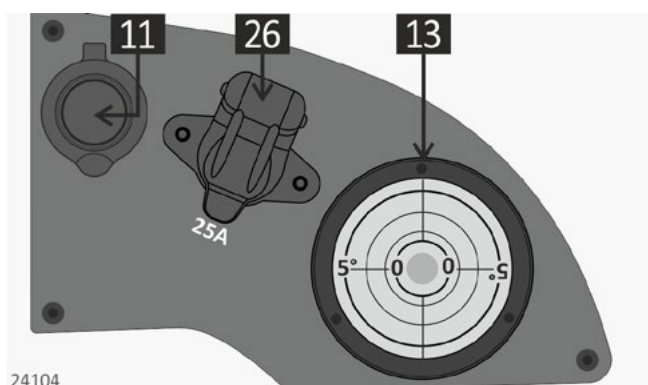

La máquina cuenta con los siguientes accesorios:

**11.** Toma eléctrica para lámpara.

Alimentación de una lámpara portátil con conexión para encendedor. Usar una bombilla de 12 V y 40 W máx.

**26.** Toma eléctrica de 25 (A).

Alimentación de un accesorio con amperaje máximo de 25 A.

### IMPORTANTE

Con el motor apagado, utilizar la toma eléctrica de 25 A el menor tiempo posible.

**13.** Nivel de burbuja toroidal.

Instalado solo en las máquinas cuya unidad de visualización no tiene pantalla.

Indicación de la pendiente del chasis. Se debe utilizar para asegurarse de no superar los límites de estabilidad longitudinal y transversal indicados en el diagrama de carga.

## SUSPENSIÓN DE LA CABINA



### ATENCIÓN



Debajo de la cabina:

- NO INTRODUCIR ninguna parte del cuerpo.
- NO DEPOSITAR material.

NO ACTIVAR la suspensión de la cabina con la máquina en movimiento.

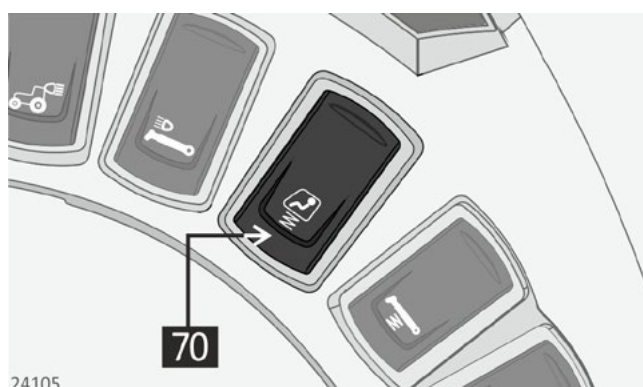

Presionar el interruptor (70) para activar o desactivar la suspensión de la cabina (solo para modelos CS).

Si la suspensión está activada, la cabina se eleva aproximadamente 60 mm.



## CONTROL DE LA CARGA

### JOYSTICK

#### IMPORTANTE

El joystick puede funcionar si el selector de PUESTO DE MANDO (301) está posicionado en CABINA y no puede funcionar si está en PLATAFORMA o RADIO.

Utilizar el joystick (1) en la cabina para efectuar los siguientes movimientos.

La velocidad de los movimientos aumenta o disminuye en función de la amplitud del mando y se detiene al soltarla.

#### JOYSTICK DE EMPUÑADURA VERTICAL

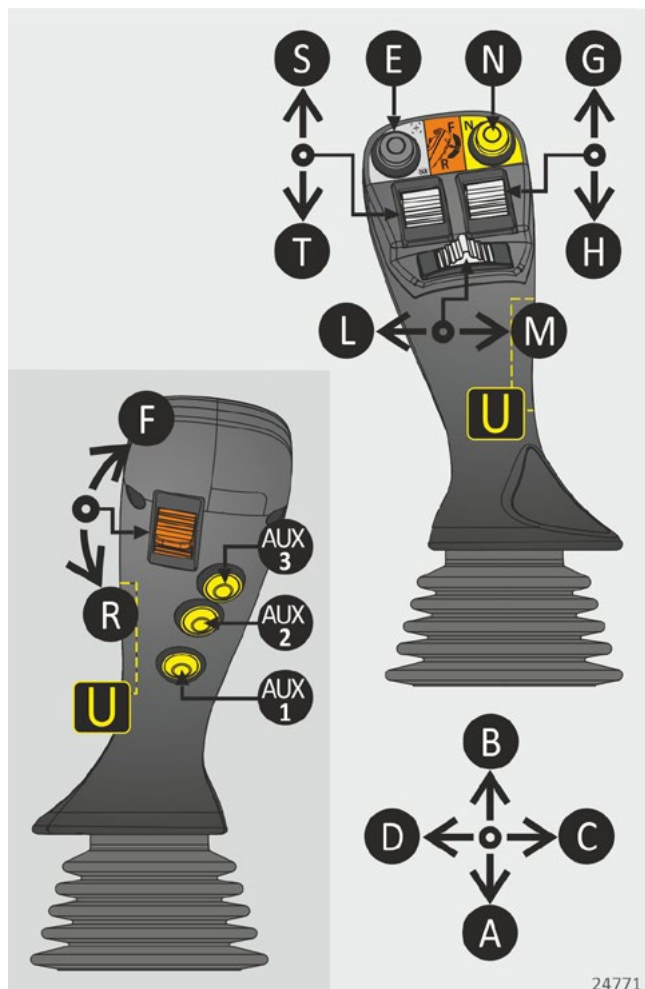

#### JOYSTICK DE EMPUÑADURA HORIZONTAL

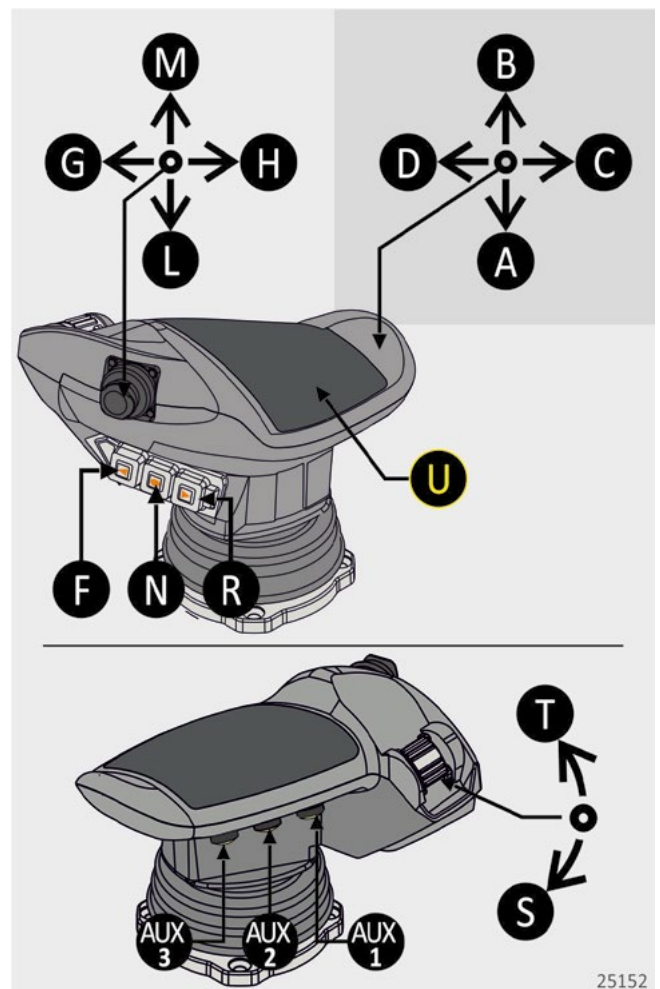

## ACELERADOR AUTOMÁTICO DE MOVIMIENTOS

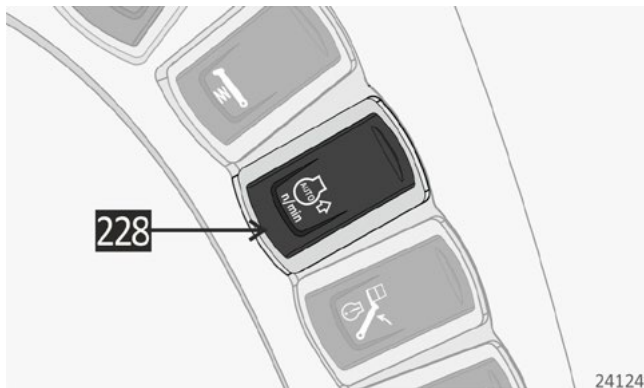

Esta función ajusta automáticamente la velocidad de rotación del motor según la extensión del mando realizado con el joystick.

- girar el regulador de las revoluciones del motor (151) del PANEL DE SELECTORES al mínimo.
- presionar el interruptor ON/OFF [228] para activar o desactivar el acelerador automático del joystick.

Si la función está activada, configurando manualmente la velocidad de rotación del motor mediante el regulador (151) en el PANEL DE SELECTORES, no se modifica la velocidad sino que solamente se configura el valor máximo.

Si la función está desactivada, pisar el pedal del acelerador (14) para ajustar la velocidad de rotación del motor.

## HABILITACIÓN DE MANDOS DEL JOYSTICK

Apoyar la mano en el área (U); se enciende el testigo fijo [209]  en el CUADRO DE TESTIGOS.

Si el testigo (209) parpadea significa que el selector del modo de funcionamiento (6) está en posición (B) (movimientos bloqueados).

Retirar la mano del área (U) para desactivar el funcionamiento del joystick (1).

## MANDOS DEL JOYSTICK

- F. Marcha adelante.
- N. Neutra (punto muerto)
- R. Marcha atrás.
  
- A. Elevación del brazo
- B. Bajada del brazo.
- C. Inclinación del bastidor hacia abajo.
- D. Inclinación del bastidor hacia arriba.
  
- S. Extensión del brazo.
- T. Recogida del brazo.
  
- G. Aceite hacia la toma hidráulica (a).
- H. Aceite hacia la toma hidráulica (b).

Para conocer la posición de los conductos (a) y (b) de la máquina y la función asociada al accesorio instalado, consultar el MÓDULO 3.

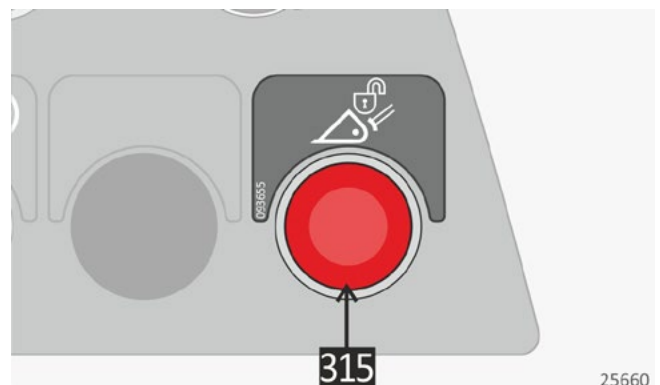

La función (G) también se utiliza para desenganchar los accesorios instalados en el bastidor:

- Presionar el pulsador (315) en el PANEL FRONTAL DE MANDOS.
- Girar la ruedecilla derecha del joystick a la posición (G). Se levanta el pistón de desenganche rápido.
- Desenganchar el accesorio y soltar los mandos.



### AUX. Auxiliares eléctricos.

Utilizar los auxiliares AUX1 - AUX2 - AUX3 para efectuar movimientos específicos de algunos accesorios (descritos en el MÓDULO 3), incluso en modo continuado de acción sostenida:

- Presionar el pulsador AUX1, o AUX2, o AUX3 para activar la función hidráulica correspondiente del accesorio instalado.
- Girar la ruedecilla derecha del joystick en posición (G) o (H) y mantenerla en esa posición, para enviar el aceite a la correspondiente toma hidráulica (a) o (b) en el brazo.

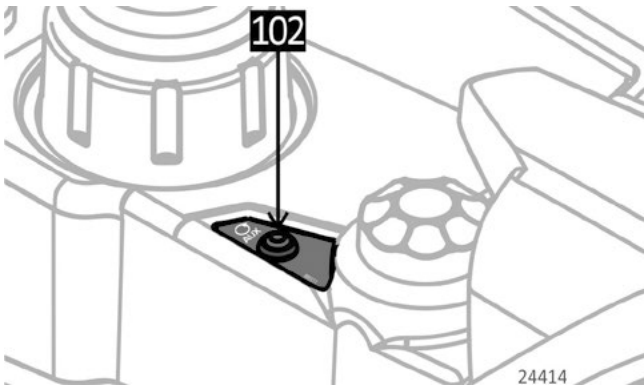

Para utilizar los auxiliares de acción sostenida (si están instalados):

- Presionar y mantener presionado el pulsador (102) hasta visualizar la VENTANA ADICIONAL al centro de la pantalla.
- Presionar el pulsador AUX1, o AUX2, o AUX3 para activar la función hidráulica correspondiente del accesorio instalado.
- Girar la ruedecilla derecha del joystick en posición (G) o (H) para regular el caudal de aceite a la correspondiente toma hidráulica (a) o (b) en el brazo.
- Soltar el pulsador (102) cuando se alcanza la velocidad deseada.
- Soltar la ruedecilla derecha del joystick.

### IMPORTANTE

NO utilizar el mando de forma continua durante más de 10 minutos.

Si se enciende el testigo del pulsador (102) significa que la acción sostenida está activada.

En la pantalla de visualización de la cabina se muestra, en el campo (B4) el valor configurado en porcentaje.

Para modificar la función de los auxiliares de acción sostenida, repetir las instrucciones de la activación. Para desactivar la función de los auxiliares de acción sostenida:

- Presionar el pulsador (102). Se apaga el testigo del pulsador y desaparece la visualización de la pantalla de la unidad informativa en el campo (B4).

### E. Mando del punto de SET POINT. (solo para modelos HF)

Para volver el brazo y el bastidor a la posición de SET POINT memorizada con el mando (303) (véase el apartado MEMORIA SET POINT DEL BRAZO), presionar y mantener presionado el pulsador (E) en el joystick.

De este modo la máquina mueve automáticamente el brazo hasta que el indicador de posición (A8) coincida con el indicador de SET POINT (A4) en la UNIDAD DE VISUALIZACIÓN.

- L. Traslación del brazo hacia la izquierda.
- M. Traslación del brazo hacia la derecha.  
(solo para modelos TT)

Antes de efectuar una transferencia, controlar si el brazo está centrado respecto del eje de la máquina (testigo [56]  del SALPICADERO apagado).

### IMPORTANTE

Si el chasis no está centrado y la elevación del brazo supera los 25° (límite de seguridad), se activa una señal acústica en la cabina.

Bajar el brazo y colocar el chasis en la posición centrada.

## SISTEMA DE CONTROL DE LA CARGA

**ATENCIÓN**

NO UTILIZAR el sistema de control de carga como una parada operativa de la máquina.

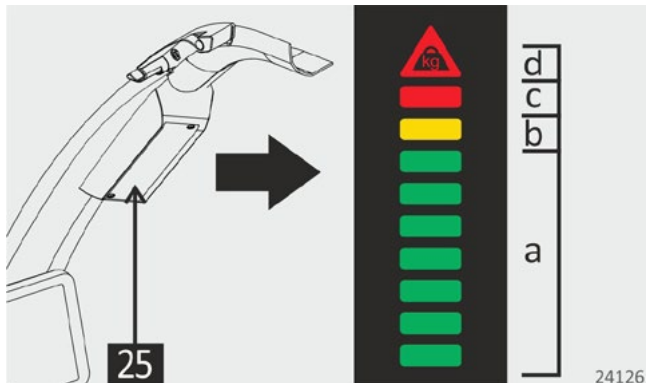

El sistema impide que se superen los límites estructurales y de estabilidad longitudinal y lateral permitidos. El indicador de carga (25) proporciona progresivamente las siguientes señales:

- VERDE (A): Límites operativos permitidos.
- AMARILLO (B): Límite operativo máximo permitido. Se activa la señal acústica intermitente.
- ROJO (C): Se alcanzó el límite operativo. Se activa la señal acústica intermitente y el sistema bloquea los movimientos agravantes en algunas áreas operativas del diagrama de carga. Restablecer la carga dentro de los límites operativos permitidos accionando los movimientos no agravantes.
- ROJO (D): Se ha superado la capacidad máxima permitida para la asociación máquina/accesorio. Se activa la señal acústica intermitente y el sistema bloquea los movimientos agravantes. Restablecer la carga dentro de los límites operativos permitidos accionando los movimientos no agravantes.

Si no es posible efectuar las maniobras no agravantes para llevar la máquina dentro de los límites operativos permitidos (bloqueo total) se enciende el testigo (54)  en el CUADRO DE TESTIGOS. En ese caso consultar la SECCIÓN 6 - MOVIMIENTOS EN EMERGENCIA.

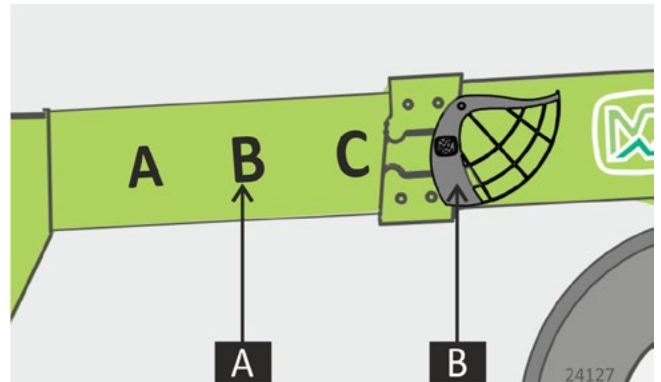

El indicador de extensión (A) y de ángulo (B) presentes en la máquina, se deben utilizar para determinar la posición de la carga indicada en el diagrama de carga en la cabina (véase MÓDULO 2).

## ACELERADOR AUTOMÁTICO DE LOS MOVIMIENTOS CONTROLADOS POR EL JOYSTICK

### IMPORTANTE

Antes de desactivar la función, girar el regulador de las revoluciones del motor (151) del PANEL DE SELECTORES al mínimo.

Esta función ajusta automáticamente la velocidad de rotación del motor según la extensión del mando realizado con el joystick.

Presionar el interruptor ON/OFF (228) para activar o desactivar el acelerador automático del joystick.

Si la función está activada, configurando manualmente la velocidad de rotación del motor mediante el regulador (151) en el PANEL DE SELECTORES, no se modifica la velocidad sino que solamente se configura el valor máximo.

Si la función está desactivada, pisar el pedal del acelerador (14) para ajustar la velocidad de rotación del motor.

## PARADA DE EMERGENCIA



### ATENCIÓN



NO UTILIZAR el pulsador (4) para una parada operativa en condiciones normales sino exclusivamente en condiciones de emergencia.



Presionando el pulsador (4) el motor se apaga.

Presionar el pulsador (4) solo si al soltar o apagar el mando no se interrumpe el movimiento relativo.

Para restablecer el funcionamiento de la máquina, girar el pulsador (4) en la dirección de la flecha.

## PUESTO DE MANDO (Llave azul)

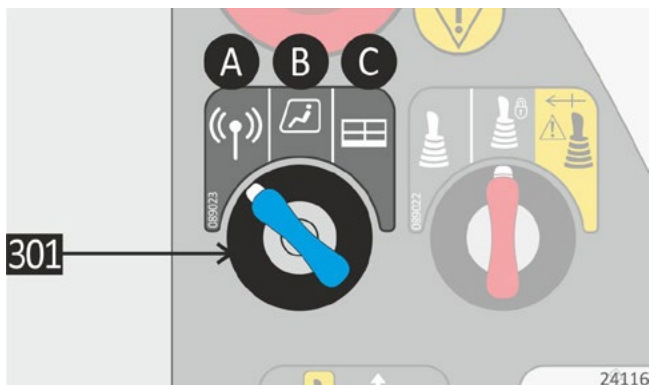

Para seleccionar el puesto de mando de la máquina (disponible solo con máquina con plataforma de trabajo o mando a distancia) girar el selector (301) en la posición correspondiente:

**A.** Uso desde el mando a distancia

Si está instalado un mando a distancia autorizado Merlo consultar las instrucciones del manual correspondiente.

**B.** Uso desde la cabina

El puesto de mando es la cabina de la máquina.

**C.** Uso desde plataforma

Si está instalada una plataforma de trabajo autorizada Merlo consultar las instrucciones en el manual de la misma.

## MODO DE FUNCIONAMIENTO (Llave roja)

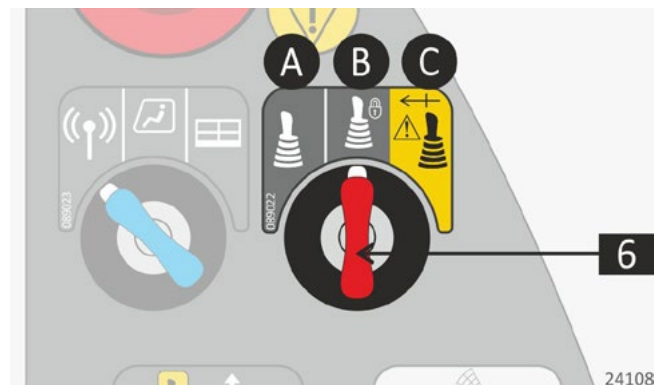

Para seleccionar el modo de funcionamiento de la máquina, girar el selector (6) en la posición correspondiente:

**A.** Manipulación de cargas

Esta modalidad se debe seleccionar cuando se usa la máquina como elevador telescópico para el desplazamiento de cargas.

Todas las seguridades de la máquina están activas.

En esta posición se puede extraer la llave para evitar manipulaciones

**B.** Movimientos bloqueados

Esta modalidad se debe seleccionar para las transferencias en carretera cuando los movimientos del brazo y de los estabilizadores (si están instalados) están bloqueados.

**C.** Movimientos en situación de emergencia

Esta modalidad se debe utilizar en condiciones de emergencia (por ejemplo si se activa el control de estabilidad de la máquina). Consultar la SECCIÓN 6.



## SELECCIÓN DEL TIPO DE ACCESORIO

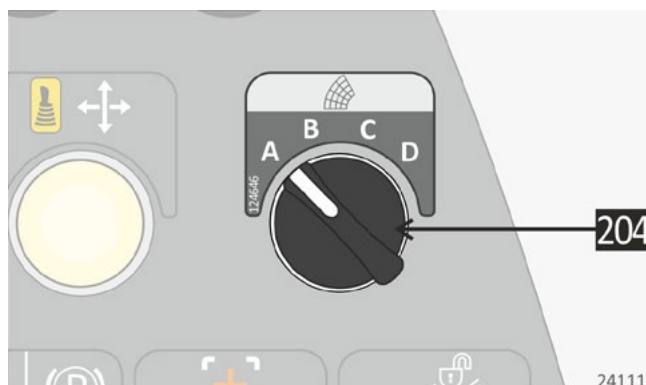

Si el bastidor o el accesorio montados no tienen el sensor de reconocimiento automático, en la cabina se instala el selector (204) para posibilitar la selección manual de parte del operador.

Girar el selector (204) en la letra indicada en el correspondiente diagrama de asociación máquina/accesorio instalado (consultar el MÓDULO 2).

El sistema señala en el campo A6 de la unidad de visualización la selección efectuada.



## FRENO DE ESTACIONAMIENTO

**ATENCIÓN**

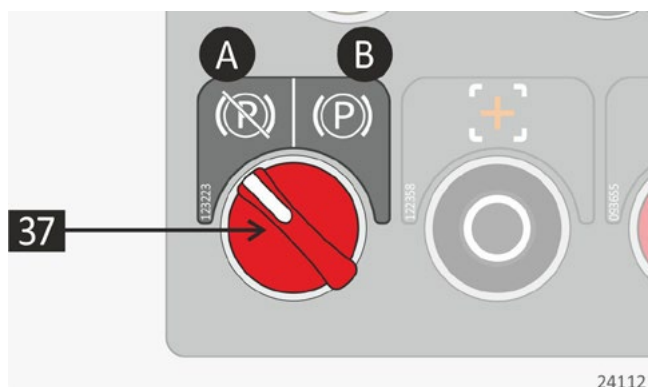
NO APLICAR el freno de estacionamiento durante las transferencias puesto que la parada inmediata puede causar la pérdida de la carga o el vuelco de la máquina.



El freno de estacionamiento se acopla automáticamente con el motor apagado. En cambio, con el motor encendido, girar el selector (37) en posición:

- A. freno desacoplado (testigo 57  apagado).
- Si el operador desciende de la cabina se activa el testigo (238)  en el CUADRO DE TESTIGOS y una señal acústica intermitente para señalar la anomalía.
  - Si se enciende el testigo (57) significa que la presión de la instalación es inferior al valor mínimo. Comunicarse con el Distribuidor local o con el Concesionario si la anomalía persiste.
  - Si el freno de estacionamiento no se desacopla, consultar la SECCIÓN 6.
- B. Freno aplicado (testigo 57  encendido).
- Si se selecciona el sentido de marcha (F) o (R) se activa una señal acústica intermitente.

## DESENGANCHE DE LOS ACCESORIOS DEL BASTIDOR

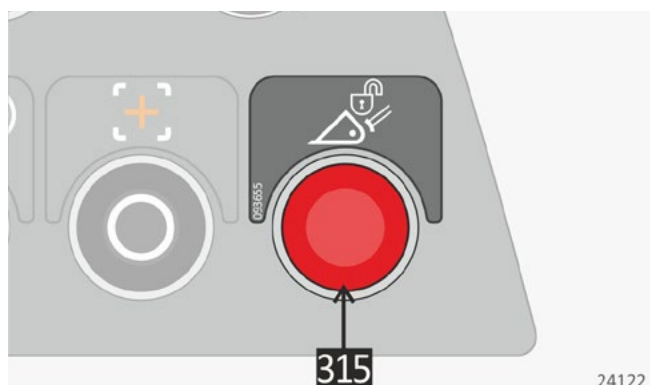

Para desenganchar un accesorio instalado en el bastidor de la máquina, antes de accionar el mando correspondiente en el joystick (véase capítulo JOYSTICK) es necesario habilitar la función presionando y manteniendo presionado el pulsador (315).

Al finalizar las operaciones, soltar el pulsador.

## CORRECTOR DE INCLINACIÓN TRANSVERSAL

**ATENCIÓN**

Antes de realizar una transferencia controlar que la máquina esté nivelada correctamente utilizando el nivel de burbuja de la cabina.

Si el brazo está levantado más de 25° (límite de seguridad) se inhibe la activación del corrector de inclinación transversal. En ese caso, bajar el brazo y luego nivelar correctamente el chasis.

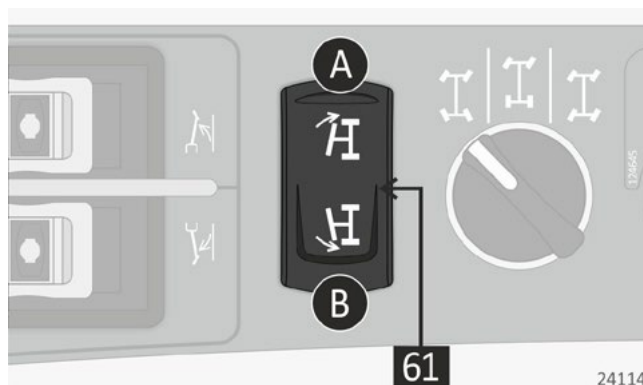

Presionar el interruptor (61) para:

- A: nivelación del chasis en sentido horario.
- B: nivelación del chasis en sentido antihorario.

## MODO DE EXCAVACIÓN AUTOMÁTICA

**ATENCIÓN**

Las operaciones de excavación deben realizarse con el brazo telescópico bajado y completamente recogido para prevenir posibles daños a la estructura.

## ACTIVACIÓN

Instalar una pala autorizada con reconocimiento de equipos: se enciende el testigo amarillo [239]  en el PANEL DE TESTIGOS independientemente de la posición del brazo y el área VERDE OSCURO de la unidad videográfica (si está instalada).



Durante la excavación se enciende el testigo rojo [240]  en el PANEL DE TESTIGOS si:

- el brazo está completamente retraído, o
- el brazo está retirado dentro de 1 metro y el ángulo del brazo es inferior a 10°.

En esta condición, al alcanzar el límite de estabilidad recomendado:

- se enciende el testigo [54] en el CUADRO DE TESTIGOS.
- se encienden los testigos rojos del indicador de estabilidad [25].
- se desactiva el bloqueo de los movimientos y la indicación acústica en la cabina.

## DESACTIVACIÓN

Desinstalar la pala autorizada equipada con un sensor de reconocimiento de accesorios: se apaga el testigo amarillo [239]  y el testigo rojo [240]  en el PANEL DE TESTIGOS y se restablece el bloqueo de movimiento cuando se alcanza el límite de estabilidad permitido.

## PROTECCIÓN DEL CRISTAL DELANTERO

**ATENCIÓN**

ESTÁ PROHIBIDO circular en la vía pública con la rejilla de protección del cristal delantero instalada.

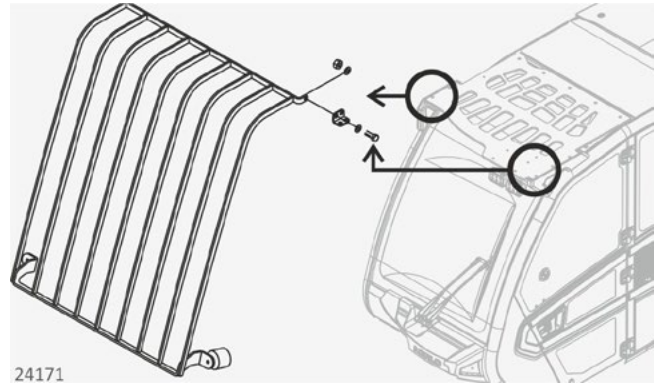

Colocar la rejilla de protección del cristal delantero en correspondencia con los estribos específicos en el techo de la cabina y fijarla con los tornillos indicados.



## CONTROL DE LA TRANSMISIÓN

### PEDALES

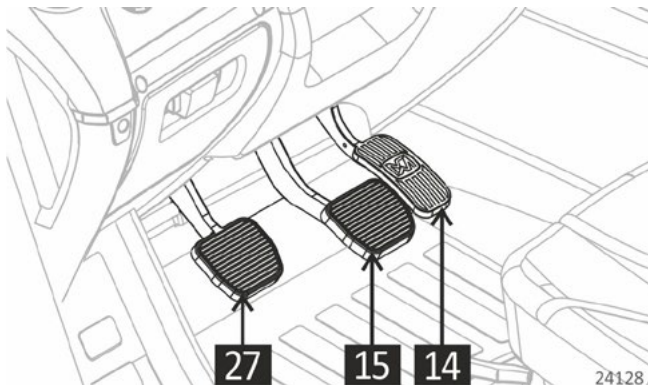

#### PEDAL ACELERADOR (14)

Presionar el pedal (14) para regular:

- la velocidad de avance de la máquina (con el sentido de marcha en modalidad "F" o "R");
- la velocidad de rotación del motor rpm (con el sentido de marcha en modo neutro "N")

#### PEDAL FRENO DE SERVICIO (15)

Pisar el pedal (15) para aplicar los frenos en ambos ejes de la máquina.

TODOS LOS DÍAS accionar el pedal del freno de servicio (15) para mantener el buen funcionamiento del sistema de frenos.

#### PEDAL INCHING (27)

Pisar el pedal (27) para disminuir la velocidad de desplazamiento del vehículo. La velocidad de rotación del motor se configura con el pedal del acelerador (14).

### SENTIDO DE MARCHA



## ATENCIÓN



NO SELECCIONAR la modalidad neutra "N" en una bajada.

Cambiar la selección del sentido de marcha a baja velocidad.

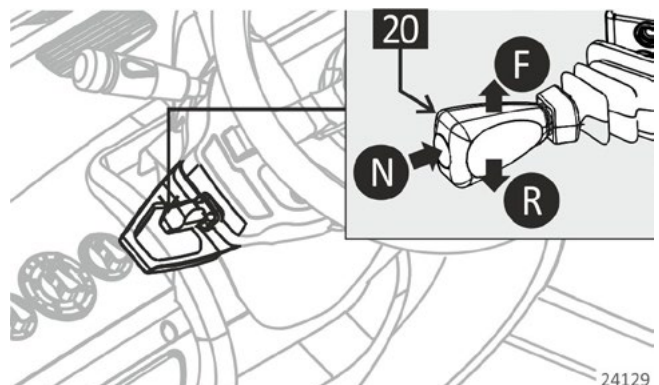

Utilizar la palanca (20) de la columna de dirección para seleccionar el sentido de marcha de la máquina.

- F. Marcha adelante.
- N. Modalidad neutra.
- R. Marcha atrás.

Al seleccionar (R) también se activa el indicador acústico intermitente y la pantalla CÁMARAS en la unidad de visualización.

El sentido de marcha también se puede seleccionar desde las teclas correspondientes del joystick (véase apartado JOYSTICK).

La dirección seleccionada se visualiza en el campo (249) del SALPICADERO.

## CAMBIO CVTRONIC

## IMPORTANTE

El cambio CVTRONIC no dispone de la modalidad operativa NEUTRA (en punto muerto).

Para remolcar la máquina en situaciones de emergencia, consultar la SECCIÓN 6 - REMOLQUE DE LA MÁQUINA.

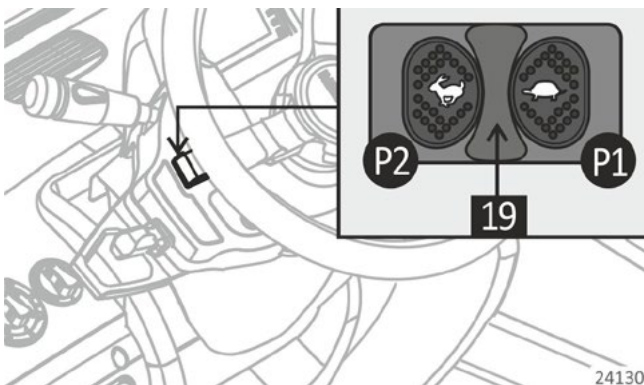

Utilizar el selector (19) de la columna de dirección para seleccionar la marcha de la máquina:

- P1. Marcha lenta.
- P2. Marcha rápida.

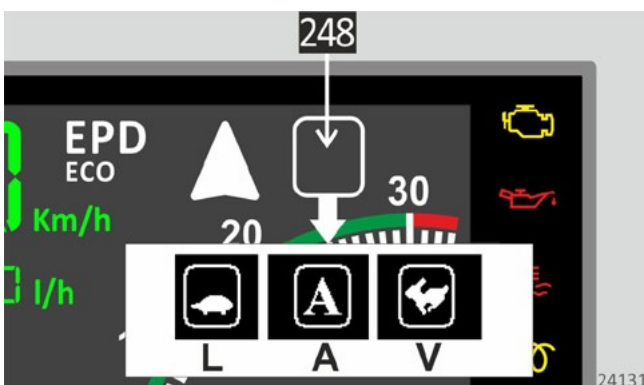

La modalidad operativa se visualiza en el campo (248) del SALPICADERO.

- L. Marcha lenta.

El mejor par de arranque (ideal para trabajos con pala, para superar obstáculos cuesta arriba, para trabajos agrícolas).

- A. Modalidad automática.

La modalidad automática se activa automáticamente durante el encendido del motor. La transmisión dispone de variación continua para adaptarse automáticamente a las situaciones de trabajo.

- V. Marcha rápida.

Aceleraciones suaves y progresivas para alcanzar la velocidad máxima de la máquina.

## IMPORTANTE

Para pasar de modalidad lenta (L) a rápida (V) y viceversa, se debe pasar por la modalidad automática (A).

Es posible pasar de la modalidad automática (A) a la marcha lenta (L) solo si la velocidad de transferencia es inferior a la velocidad máxima en marcha lenta. De lo contrario, parpadea el símbolo (L) en el campo (248), y se mantiene la selección durante 5 segundos, dentro de los cuales:

- si se reduce la velocidad de transferencia dentro de los límites previstos, se acopla la marcha lenta y el símbolo (L) se enciende fijo en el campo (248)
- si no se reduce la velocidad de transferencia dentro de los límites previstos, la marcha automática (A) sigue acoplada.

## CAMBIO 2V

## IMPORTANTE

Cuando se enciende el motor se acopla automáticamente la marcha rápida (2).

El cambio de marcha debe realizarse solo con el motor en marcha y la máquina parada. No cambiar la marcha con la máquina en movimiento.

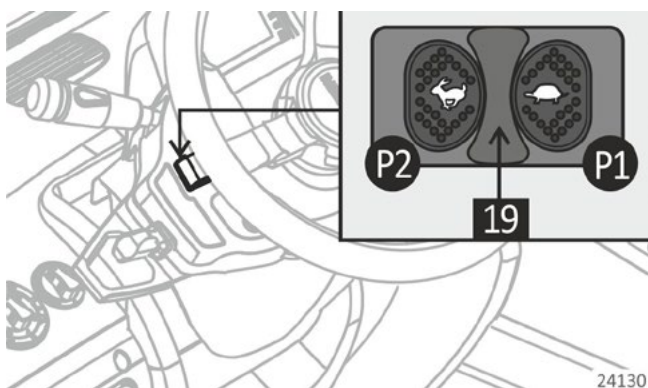

Utilizar el selector (19) de la columna de dirección para seleccionar la marcha de la máquina:

**P1.** Marcha lenta/neutra.

**P2.** Marcha rápida.

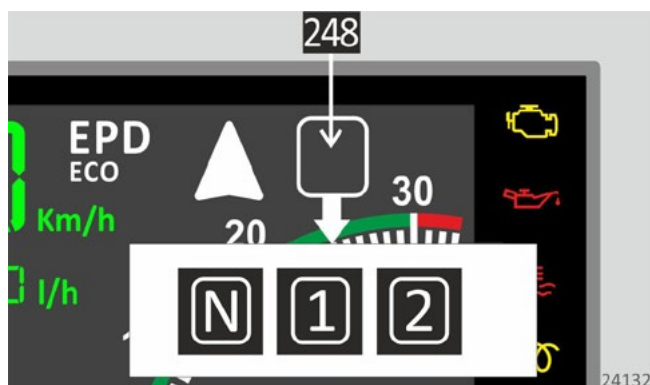

La modalidad operativa se visualiza en el campo (248) del SALPICADERO.

**N.** Marcha neutra.

Ninguna marcha acoplada. Para activar esta modalidad presionar el selector (19) en la posición (P1) durante 5 segundos.

**1.** Marcha lenta.

El mejor par de arranque (ideal para trabajos con pala, para superar obstáculos cuesta arriba, para trabajos agrícolas).

**2.** Marcha rápida.

Aceleraciones suaves y progresivas para alcanzar la velocidad máxima de la máquina.

## DIRECCIÓN

! **ATENCIÓN** !

NO CAMBIAR la marcha con la máquina en movimiento. Cambiar la marcha solo cuando la máquina está parada (con motor encendido) y las ruedas alineadas al chasis.

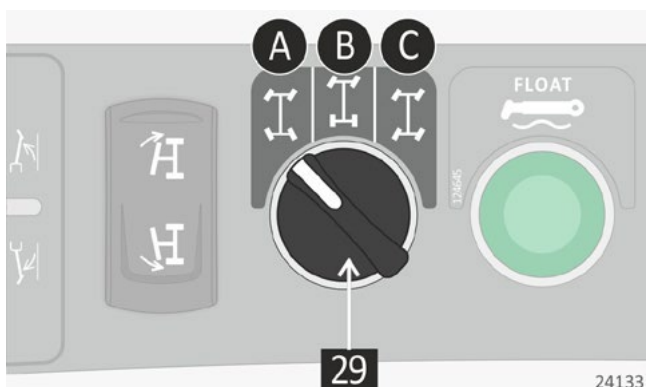

Utilizar el selector (29) en el PANEL LATERAL DE MANDOS para seleccionar la modalidad de dirección de la máquina:

**A.** Dirección con 4 ruedas directrices.

Esta modalidad permite un menor radio de viraje.

**B.** Dirección de giro en el eje delantero.

Utilizar esta modalidad para las transferencias en la vía pública.

**C.** Dirección con marcha de cangrejo.

Esta modalidad permite efectuar desplazamientos laterales de la máquina y cuando está activa se enciende el testigo (55) en el SALPICADERO.

Para volver a alinear las ruedas, seleccionar la modalidad de dirección (A) o (C), y luego virar completamente de un lado al otro.

## ALINEACIÓN RUEDAS TRASERAS

Cuando las ruedas traseras (si están instaladas) están alineadas, se enciende el testigo (241) en el CUADRO DE TESTIGOS. Las condiciones para la habilitación son las siguientes:

- Selector del MODO DE FUNCIONAMIENTO (llave roja) en posición (B).
- Sentido de marcha (20) en (F) o (R).
- Ruedas traseras alineadas al chasis.

Si las ruedas traseras no están correctamente alineadas al chasis, el testigo (241) parpadea.

## SISTEMA DE CONTROL DE LAS EMISIONES

⚠ **ATENCIÓN** ⚠

NO TOCAR los componentes del sistema de control de las emisiones cuando alcanzan altas temperaturas.

NO MANIPULAR el sistema y utilizar únicamente combustibles y fluidos aprobados por el fabricante del motor.

## LIMPIEZA AUTOMÁTICA

La limpieza del sistema de control de las emisiones se realiza automáticamente cuando se usa la máquina y es indicada al operador a través del encendido del testigo [233] .

## LIMPIEZA CON MÁQUINA PARADA

La limpieza del sistema de control de las emisiones con la máquina detenida es requerida en caso de que no haya sido suficiente la limpieza automática y es indicada al operador mediante el encendido del testigo [234]  en el CUADRO DE TESTIGOS.

## IMPORTANTE

Se sugiere ejecutar la regeneración con el motor caliente y apenas lo indique el testigo [234] .

En caso de que no se pueda realizar de inmediato la limpieza con la máquina detenida, otro encendido del testigo [87]  en el CUADRO DE TESTIGOS indica la reducción progresiva de la potencia del motor. Si no se realiza ninguna intervención, podría requerirse la asistencia técnica del Concesionario o del Distribuidor local.

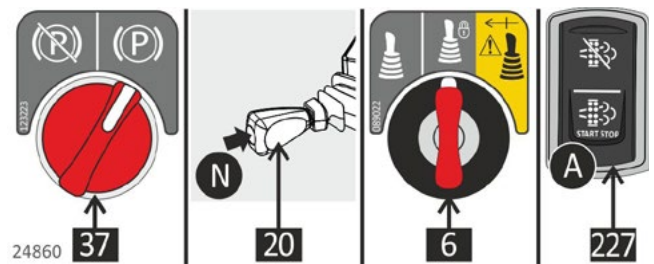

En ese caso ejecutar el siguiente procedimiento:

- Verificar si el exterior de las tuberías del sistema de escape está limpio y limpiarlo si es necesario.
- Llevar la máquina a un lugar abierto y sin materiales que podrían incendiarse por causa del calor emitido por el motor. Identificar un área donde se pueda detener la máquina durante al menos 2 horas sin necesidad de moverla.
- Soltar el pedal del acelerador (14)
- Regular las revoluciones del motor (rpm) en ralentí.
- apagar todos los dispositivos que ocasionan una carga de potencia en el motor (aire acondicionado, etc).
- Aplicar el freno de estacionamiento (37) y activar la posición neutra (N) del sentido de marcha (20).
- Girar el selector del modo de funcionamiento (6) a la posición central.
- Presionar durante 3 segundos la posición (A) del pulsador (227) en el PANEL DE SELECTORES.

Se activa la regeneración y el número de revoluciones de motor alcanza automáticamente el nivel pre-determinado. Si el proceso de regeneración no comienza inmediatamente, esperar a que el motor alcance una temperatura más elevada y repetir el procedimiento.

La duración de la limpieza con máquina parada es de 90 minutos aprox. pero puede variar según las condiciones ambientales y el grado de obstrucción.

Cuando concluye el proceso de limpieza del sistema de control de las emisiones, se apaga el testigo [234]  y el motor se coloca en ralentí.

### INTERRUPCIÓN DE LA LIMPIEZA

Evitar, si es posible, interrumpir la regeneración con máquina parada. Solo en caso de suma necesidad, se puede interrumpir temporalmente el proceso de limpieza, accionando uno de los mandos descritos anteriormente para la activación.

### INHIBICIÓN DE LA LIMPIEZA (solo para motor PERKINS)

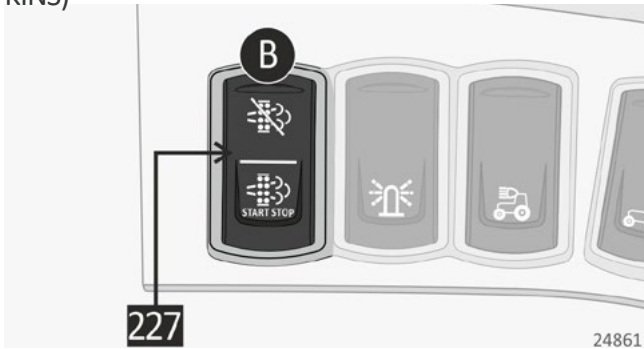

Para utilizar la máquina en ambientes altamente inflamables, se puede impedir temporalmente el proceso de limpieza automática, presionando el pulsador [227] en la posición (B).

El sistema señala la condición previamente seleccionada encendiendo el testigo [236] en el CUADRO DE TESTIGOS.

Al finalizar el trabajo en estos ambientes, presionar nuevamente el pulsador (227) en posición (B) para permitir que la máquina ejecute la limpieza automática del sistema, si es necesario. El testigo (236) se apaga.

### BAJA CALIDAD DE UREA

El encendido del testigo [231] en el CUADRO DE TESTIGOS y del testigo [87] en el SALPICADERO indica que el líquido urea contenido en el depósito es de baja calidad. En ese caso:

- Ejecutar el procedimiento de parada de la máquina.
- Colocar un recipiente de capacidad adecuada debajo del depósito de urea.
- Aflojar el tornillo de descarga para permitir que el líquido salga completamente del depósito.
- Apretar el tornillo de descarga.
- Introducir el líquido nuevo como se indica en el MANUAL DEL MOTOR.

### FUNCIONAMIENTO INCORRECTO DEL SISTEMA DE CONTROL DE LAS EMISIONES

En caso de funcionamiento incorrecto del sistema de control de las emisiones, la máquina lo indica al operador encendiendo:

- testigo [235] en el CUADRO DE TESTIGOS
- testigo [87] en el SALPICADERO

En este caso, se debe realizar el procedimiento de parada de la máquina y contactar con el Distribuidor Local o Concesionario.

ATENCIÓN

NO UTILIZAR la máquina con el testigo [236] encendido por un tiempo prolongado, puesto que podría presentarse la obstrucción del sistema de control de las emisiones, con la consiguiente necesidad de intervención del Distribuidor local o Concesionario.

## SISTEMA MERLO EPD

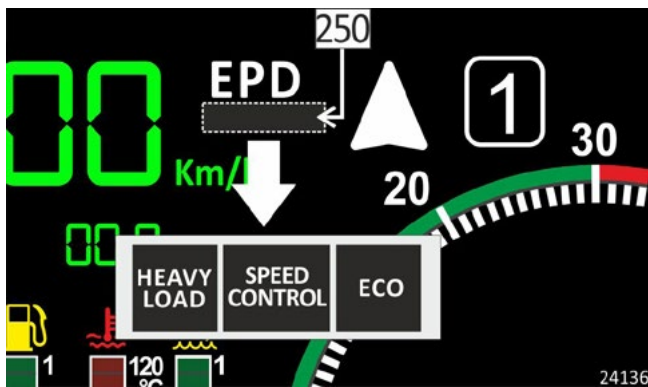

En el campo (250) del SALPICADERO se indica la función configurada.

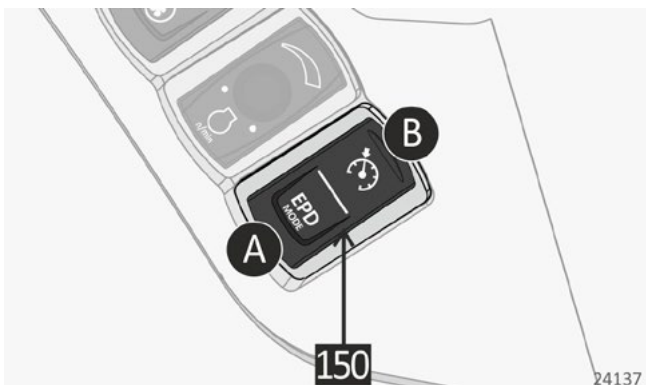

Presionar el interruptor (150) en la posición (A) para seleccionar, alternadamente, el modo operativo del sistema EPD:

## HEAVY LOAD.

Control automático del régimen de rotación del motor durante la marcha en función de las condiciones operativas. Esta modalidad se activa automáticamente al encendido del motor.

## ECO.

Reducción de los consumos y de las emisiones. Optimización automática de la potencia del motor.

Presionar el interruptor (150) en posición (B) para seleccionar la función:

## SPEED CONTROL.

Esta función permite configurar y mantener constante la velocidad de avance (disponible solo con marcha adelante).

- Para configurar la velocidad:
  - Alcanzar la velocidad deseada.
  - Colocar el mando del sentido de marcha (20) en posición (F) por lo menos durante 2 segundos.
  - Soltar el pedal del acelerador (14).

El pedal del inching (27) mantiene su función operativa. Al soltar el pedal, la máquina recupera nuevamente la velocidad configurada.

- Para interrumpir la función efectuar una de las operaciones siguientes:
  - Pisar a fondo el pedal del acelerador (14).
  - Pisar el pedal del freno (15).
  - Accionar el mando del sentido de marcha (20) en posición (F) o (R).
- Para recuperar la velocidad de la máquina memorizada anteriormente:
  - soltar el pedal del acelerador (14);
  - Presionar el pulsador (F) del sentido de marcha (20) durante 2 segundos.
- Para desactivar la función:
  - Presionar el pulsador (150) en la posición (B). Se reactiva la función EPD configurada y se borra la velocidad memorizada.

## SUSPENSIÓN DE LA CABINA

**ATENCIÓN**

NO INTRODUCIR partes del cuerpo o materiales debajo de la cabina.

NO ACTIVAR la suspensión de la cabina con la máquina en movimiento, sino solo con máquina parada.



Presionar el interruptor ON/OFF (70) para activar o desactivar la suspensión de la cabina.

El testigo del interruptor (70) indica el estado de la función:

- TESTIGO ENCENDIDO: suspensión activada. La cabina se eleva aproximadamente 60 mm.
- TESTIGO APAGADO: suspensión desactivada. La cabina se baja.

## SUSPENSIÓN DEL BRAZO

**ATENCIÓN**

NO ACTIVAR la suspensión del brazo con la máquina en movimiento, sino solo con máquina parada.

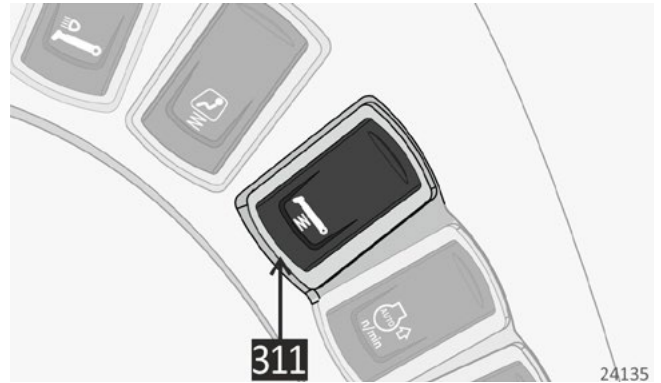

Presionar el interruptor ON/OFF (311) para activar o desactivar la suspensión del brazo. El testigo integrado señala el estado de la función:

- TESTIGO ENCENDIDO: suspensión activada. Configuración automáticamente de la suspensión del brazo en función del peso de la carga transportada para proteger la estructura del brazo y la carga de los golpes provocados por las irregularidades del terreno durante los traslados.
- TESTIGO APAGADO: suspensión desactivada.

Condiciones de activación:

- Velocidad superior a 5 km/h.
- Brazo levantado dentro del borde superior de la cabina.

Desactivación temporal:

- Velocidad inferior a 3 km/h.
- Brazo levantado más allá del borde superior de la cabina.

## LIMPIEZA DEL RADIADOR

**PRECAUCIÓN**

Remover periódicamente el material que se hubiese acumulado en la rejilla externa del compartimento motor porque podría obstaculizar el enfriamiento del motor.

**IMPORTANTE**

No se puede activar la limpieza del radiador cuando el motor está funcionando a una potencia elevada.



Presionar el interruptor (152) para activar la limpieza del radiador mediante la inversión de rotación del ventilador de enfriamiento del motor.

Después de los 20 segundos de limpieza configurados, el sistema reanuda la rotación normal del ventilador para enfriar el motor.

## BLOQUEO DEL DIFERENCIAL

**IMPORTANTE**

NO APLICAR el bloqueo del diferencial con la marcha rápida acoplada o en terrenos compactos, ya que esto podría causar daños a la transmisión.

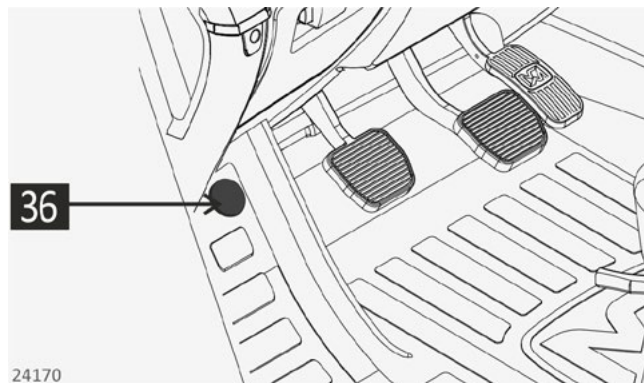

Aplicar el bloqueo del diferencial con máquina parada y con marcha lenta o neutra seleccionada, presionando el pulsador (36) al lado de los pedales; Se enciende el testigo (88)  en el SALPICADERO para señalar que se ha activado el bloqueo.

Mantener el bloqueo del diferencial activado durante el uso de la máquina con materiales a granel.

Desactivar el bloqueo del diferencial soltando el pulsador (36), en cuanto se restablezcan las condiciones de tracción. Se apaga el testigo (88) en el SALPICADERO.

## CONTROL DE LOS ACCESORIOS TRASEROS

### LÍNEAS HIDRÁULICAS TRASERAS



### ATENCIÓN



Antes de utilizar el accesorio accionado por la línea hidráulica trasera, leer las instrucciones de funcionamiento correspondientes.

Las líneas hidráulicas traseras no cuentan con válvulas ni juntas adecuadas para sostener cargas elevadas; por tanto, asegurarse de que el accesorio conectado a la línea hidráulica trasera esté dotado de los sistemas de bloqueo necesarios para evitar el descenso accidental de la carga.

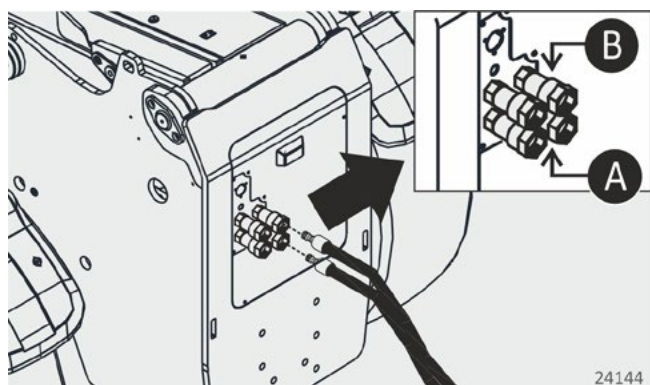

Conectar los conductos hidráulicos provenientes del accesorio, a las tomas hidráulicas traseras de la máquina, identificadas con el color VERDE o AZUL.

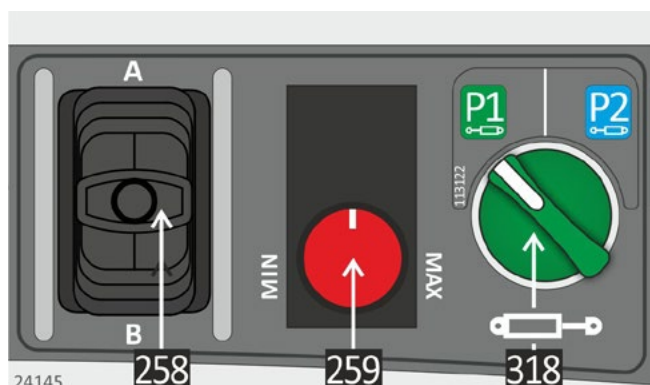

Utilizando los mandos del PANEL LATERAL DE MANDOS:

- Seleccionar la toma hidráulica trasera que se desea utilizar, mediante el selector (318):
  - P1: Verde.
  - P2: Celeste.
- Regular el valor máximo de caudal del aceite de la línea hidráulica trasera, con el pomo (259). Dicha configuración indica el máximo flujo de aceite que se puede enviar, proporcionalmente o en modalidad continua, con el joystick (258).
- Activar la modalidad proporcional del flujo de aceite a las tomas hidráulicas traseras, utilizando el joystick (258) en posición:
  - A: Flujo de aceite a la toma inferior (A)
  - B: Flujo de aceite a la toma superior (B).

Para activar el flujo de aceite en modalidad continua, empujar el joystick (258) hasta el tope en la dirección deseada.

Volver el joystick (258) a la posición central para detener el flujo de aceite a la toma hidráulica trasera.

## FRENADO DEL REMOLQUE

**PRECAUCIÓN**

Conectar los conductos del freno (hidráulico o neumático) del remolque, a las correspondientes tomas de la máquina solo con el motor apagado.

Consultar el apartado GANCHOS DE REMOLQUE para conocer las operaciones necesarias para unir un remolque al gancho de remolque de la máquina.

**IMPORTANTE**

El freno de estacionamiento del remolque se aplica simultáneamente al de la máquina, interviniendo en el selector (37) del PANEL FRONTAL DE MANDOS. Se enciende el testigo (242)  en el CUADRO DE TESTIGOS.

El freno de servicio del remolque se aplica simultáneamente con el de la máquina, pisando el pedal (15).

**IMPORTANTE**

Si se presenta una anomalía en el sistema de frenado del remolque, el sistema lo indica encendiendo el testigo (251)  en el CUADRO DE TESTIGOS (Si está previsto por el propio sistema de frenado). En ese caso, consultar el MANUAL DE INSTRUCCIONES del remolque.

## FRENO HIDRÁULICO

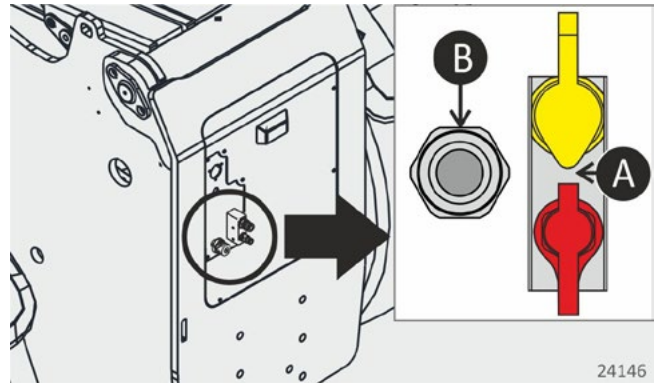

Detener el motor de la máquina y ejecutar las siguientes operaciones:

- Conectar los tubos del freno hidráulico del remolque a las tomas correspondientes en la máquina, prestando atención a los acoplamientos suministrados y a su color de identificación:
  - **(A)** acoplamientos para remolque con homologación “mother regulation”.
  - **(B)** acoplamiento para remolques no homologados “mother regulation” (no disponible en Italia).

**IMPORTANTE**

Para los remolque ITALIA que no tienen la homologación “mother regulation” se debe instalar un adaptador específico suministrado con los acoplamientos (A).

- Encender la máquina y controlar que el freno hidráulico funcione correctamente efectuando un traslado a baja velocidad.

## FRENO NEUMÁTICO

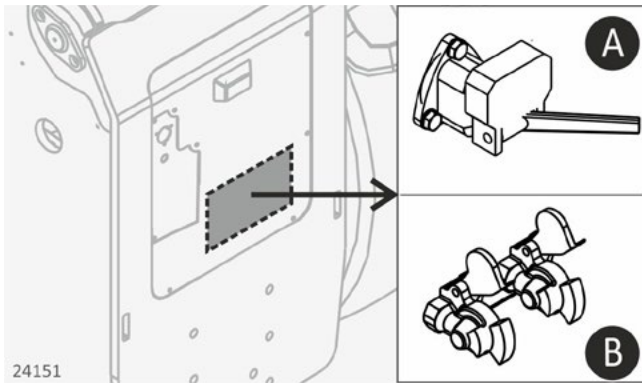

Detener el motor de la máquina y ejecutar las siguientes operaciones:

- Conectar los tubos del freno neumático del remolque a las tomas correspondientes en la máquina, prestando atención a los acoplamientos suministrados y a su color de identificación:
  - **(A)** acoplamiento “Cuna”, solo para el mercado italiano.
  - **(B)** acoplamiento “de doble toma”, no disponible en el mercado italiano.

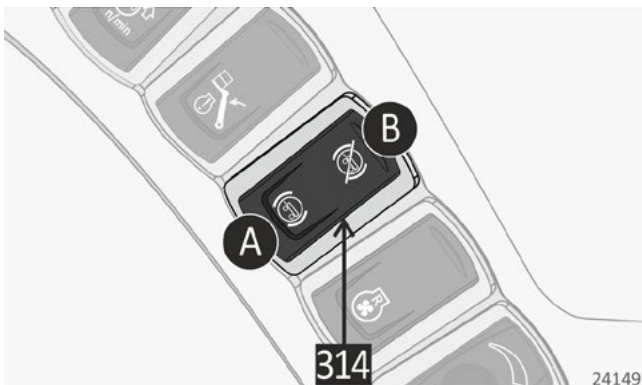

- Encender el motor de la máquina.
- Presionar el pulsador (314) en posición (A) para activar el compresor de carga del sistema.

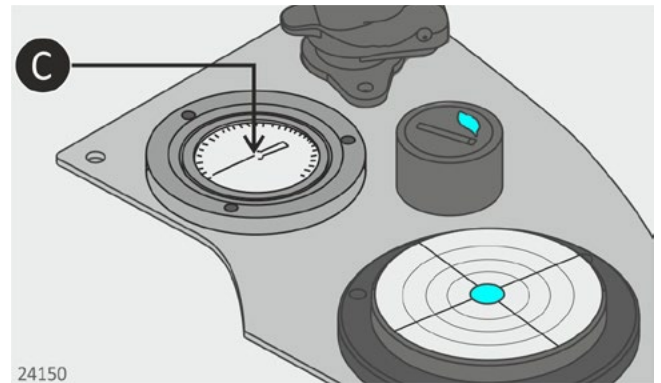

- Esperar hasta que el manómetro (C) en la cabina señale una presión mínima de 5,5 bares.

**ATENCIÓN**

Si la presión del sistema del freno neumático no alcanza el valor mínimo de 5,5 bares, es posible que el remolque no se frene o que permanezca frenado.

Controlar periódicamente en el manómetro (C) de la cabina que la presión del sistema de freno neumático NO descienda por debajo de 5,5 bares. En caso contrario, aparcarse con cuidado la máquina en el arcén y esperar hasta que la presión se normalice. Si el testigo no se apaga a la brevedad, NO transportar el remolque y comunicarse con el Distribuidor local o con el Concesionario para recibir asistencia técnica.

- Controlar que el freno neumático funcione correctamente efectuando un traslado a baja velocidad.

Al finalizar las operaciones de remolque, colocar el selector (314 en posición (B) para no mantener inútilmente activo el sistema.



## PROCEDIMIENTO DE PARADA DE LA MÁQUINA CON REMOLQUE ACOPLADO

**IMPORTANTE**

Las siguientes instrucciones son válidas exclusivamente para los remolques con doble conexión.

El siguiente procedimiento permite asegurarse de que la máquina con el remolque conectado permanezca detenida en caso de fallo de funcionamiento del sistema de frenado del remolque.

Con la máquina encendida:

- Aplicar el freno de estacionamiento mediante el selector (37): Controlar que se enciendan el testigo (57)  del SALPICADERO y el testigo (242)  en el CUADRO DE TESTIGOS; en este caso tanto la máquina como el remolque están frenados.

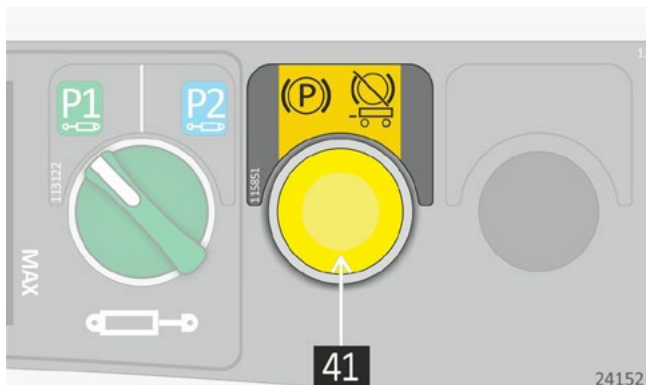

- Mantener presionado el pulsador (41) del PANEL LATERAL DE MANDOS durante algunos segundos sin accionar el pedal del freno (15).

Controlar que la máquina con el remolque acoplado permanezca detenida y que el testigo (242)  esté apagado; si es así, soltar el pulsador (41) y apagar la máquina.

**ATENCIÓN**

Si el testigo (242)  no se enciende cuando se acopla el freno de estacionamiento (37) o cuando se suelta el pulsador (41), colocar la máquina y el remolque sobre una superficie plana, bloquear las ruedas del remolque con cuñas y contactar con el Distribuidor local o el Concesionario para recibir asistencia técnica.

**NO ABANDONAR** la máquina sin haber realizado el procedimiento de parada descrito.

Si la máquina con el remolque acoplado no permanece detenida, soltar el pulsador (41) y repetir el procedimiento en una pendiente menor.



## CONTROL DE LOS INDICADORES DEL REMOLQUE

El testigo (205)  del SALPICADERO señala que los indicadores de dirección del remolque acoplado a la máquina funcionan correctamente.

Efectuar el control como se indica a continuación:

- Conectar eléctricamente el remolque a la máquina a través de la toma eléctrica trasera.
- Encender el cuadro de la máquina girando la llave de arranque (8) a la posición (R).
- Activar los indicadores de dirección (de ambos lados) y controlar que el testigo (205) esté encendido. En caso contrario repetir la conexión eléctrica del remolque y si el problema persiste, comunicarse con el Distribuidor local o con el Concesionario.

## TOMAS ELÉCTRICAS TRASERAS PARA EL REMOLQUE

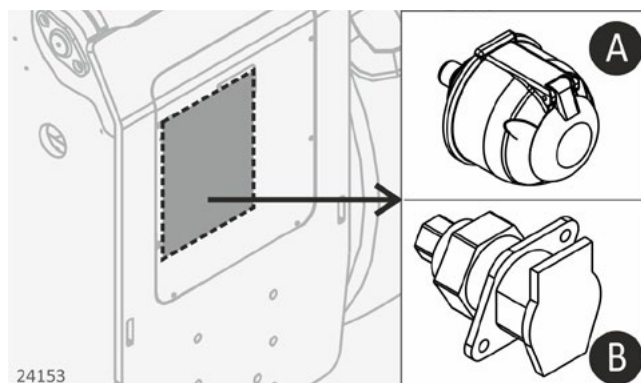

Para la conexión eléctrica del vehículo remolcado, utilizar la toma conforme al estándar ISO 1724 (A) (indicadores de dirección, luces, etc.) y la toma conforme al estándar ISO 7638 (B) si está previsto por el sistema de frenado.

## GANCHOS DE REMOLQUE

**ATENCIÓN**

En las operaciones de enganche:

- NO DESPLAZAR la máquina sin estar sentado correctamente en el asiento del conductor.
- NO PERMITIR que nadie se detenga en el área entre la máquina y el remolque o el accesorio remolcado.

Utilizar los ganchos indicado exclusivamente para las operaciones de remolque de accesorios de trabajo o remolques.

Antes de utilizar un accesorio remolcado o un remolque, consultar las instrucciones del manual de instrucciones correspondiente.

NO SUPERAR la capacidad de remolque y de carga vertical indicada en el gancho.

Durante el remolque, NO LEVANTAR el brazo de la máquina por encima de la posición de transporte. (véase CIRCULACIÓN VIAL en la SECCIÓN 4).

no levantar cargas con el brazo de la máquina si hay un remolque o un accesorio acoplado al gancho de remolque.

**IMPORTANTE**

Para las operaciones de enganche, consultar el apartado del gancho instalado.

Si el gancho está instalado en una corredera multifunción, consultar el apartado CORREDERA MULTIPOSICIÓN PARA LOS GANCHOS DE REMOLQUE.

**IMPORTANTE**

En algunos países, el remolque en la vía pública está PROHIBIDO o requiere la aprobación de la máquina. Informarse con las Autoridades en la materia.

Para los valores de remolque indicados con este símbolo (\*), consultar la tabla LÍMITES MÁXIMOS AUTORIZADOS PARA LAS MASAS REMOLCADAS en el MÓDULO M1c.

Operaciones de enganche:

- Sentarse correctamente en el asiento del conductor.
- Retirar las horquillas o el accesorio, si está instalado (véase MÓDULO 3).
- Llevar el brazo y el bastidor a la posición de transporte (véase SECCIÓN 4).
- Posicionar la máquina de manera que el enganche se corresponda con el ojo del remolque o con el accesorio que se va a remolcar.
- Mantener pisado el pedal del freno de servicio (15).
- Colocar el cambio (19) y el sentido de marcha (20) en posición neutra "N".
- Aplicar el freno de estacionamiento (37).
- Soltar el pedal del freno de servicio (15).

Antes de comenzar el remolque:

- Seleccionar la dirección del eje delantero (selector (29) en posición central).

A continuación se indican todos los ganchos de remolque disponibles para la máquina, clasificados por:

- Tipo de enganche.
- Tipo de gancho, con indicación de máxima masa remolcable (A) y carga vertical máxima (B).

## GANCHOS DE PERNO

Retirar la chaveta y extraer el perno.

Introducir el ojal del accesorio o del remolque en la campana del gancho y volver a colocar el perno y la chaveta correspondiente.

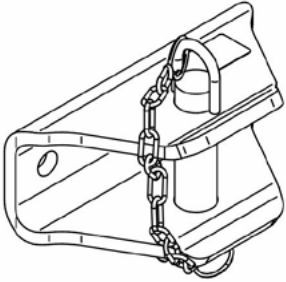
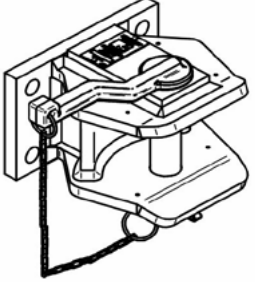
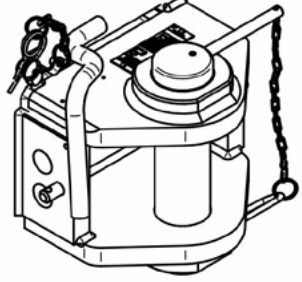
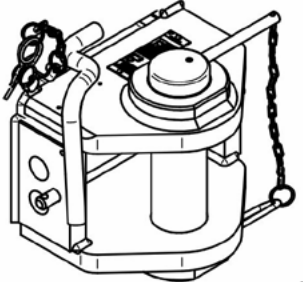
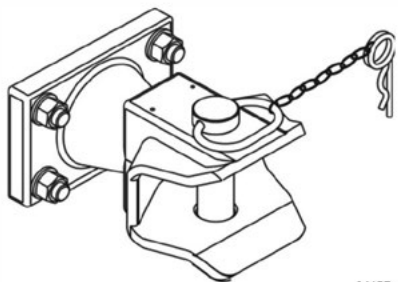
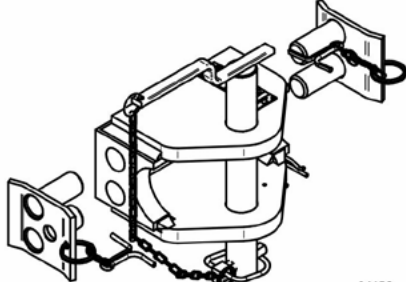
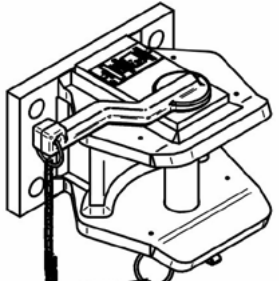
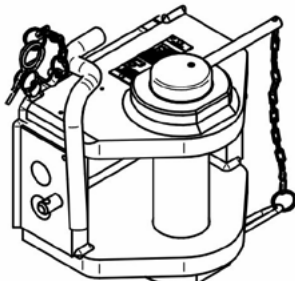
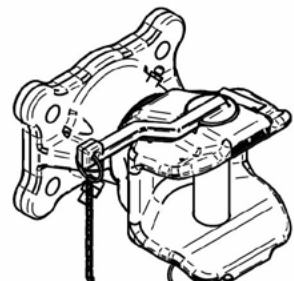
4 TON	CATEGORÍA C	CATEGORÍA D2
 <p>24154</p>	 <p>24155</p>	 <p>24156</p>
<p>(A) 4000 kg; 8,800 lb (B) 500 kg; 1,100 lb</p>	<p>(A) 6000 kg; 13,200 lb (B) 1500 kg; 3,300 lb</p>	<p>(A) 14000 kg; 30,800 lb (B) 2000 kg; 4,400 lb</p>
CATEGORÍA D3	CAMPANA GIRATORIA	FIJO EU - 6 TON - ISO 6489-5
 <p>24156</p>	 <p>24157</p>	 <p>24158</p>
<p>(A) 20000 kg; 44,100 lb (B) 2000 kg; 4,400 lb</p>	<p>(A) 20000 kg; 44,100 lb (B) 2500 kg; 5,500 lb</p>	<p>(A) 6000 kg; 13,200 lb (B) 1500 kg; 3,300 lb</p>
FIJO EU - 12 TON - ISO 6489-5	FIJO EU - 32 TON - ISO 6489-5	GIRATORIO EU ISO 6489-2
 <p>24159</p>	 <p>24156</p>	 <p>24160</p>
<p>(A) 12000 kg; 26,500 lb (B) 2000 kg; 4,400 lb</p>	<p>(A) 32000 kg; 70,650 lb (B) 3000 kg; 6,600 lb</p>	<p>(A) (*) (B) 2500 kg; 5,500 lb</p>

GANCHOS DE PERNO AUTOMÁTICO

Elevar la palanca hasta la parada automática. Introducir el ojal del accesorio o del remolque en la campana del gancho hasta accionar el gancho automático.

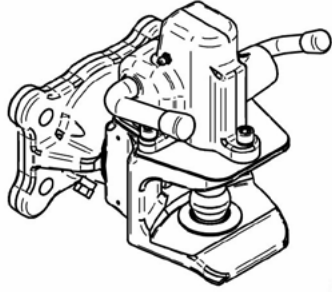
GIRATORIO EU ISO 6489-2 AUTOMÁTICO	
	
(A) (*) (B) 2500 kg; 5,500 lb	

GANCHOS PITON

Retirar la claveta y extraer el perno de fijación. Elevar el tope superior e introducir el ojal del accesorio o del remolque dentro del perno fijo vertical del gancho. Bajar el tope superior y bloquearlo con el perno y la claveta correspondiente.

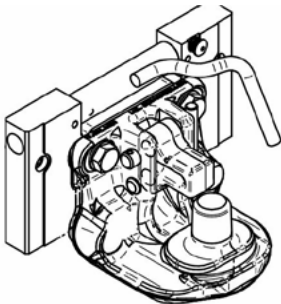
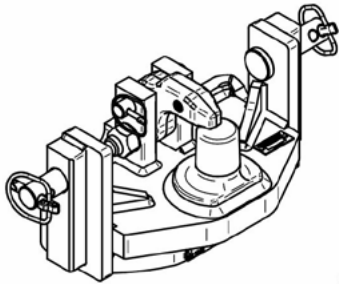
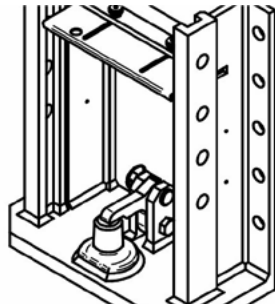
PITON EU ISO 6489-4	PITON EU ISO 6489-4	PITON EU ISO 6489-4
		
(A) (*) (B) 3000 kg; 6,600 lb	(A) 30000 kg; 66,200 lb (B) 2500 kg; 5,500 lb	(A) 21000 kg; 46,350 lb (B) 2500 kg; 5,500 lb

## GANCHO CURVO

## PICK-UP PITCH MERLO EU ISO 6489-1

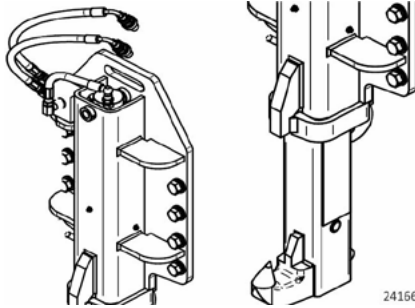

- (A) 21000 kg; 46,350 lb  
(B) 2000 kg; 4,400 lb

**ATENCIÓN**

NO ACCIONAR el gancho de remolque cuando la máquina está en movimiento.

Prestar especial atención a la parte trasera de la máquina puesto que el gancho reduce la altura desde el suelo con el consiguiente riesgo de dañarla en caso de hacer contacto.

El uso del gancho de remolque en agricultura puede estar sujeto a las normas y a los reglamentos vigentes en el país de uso.

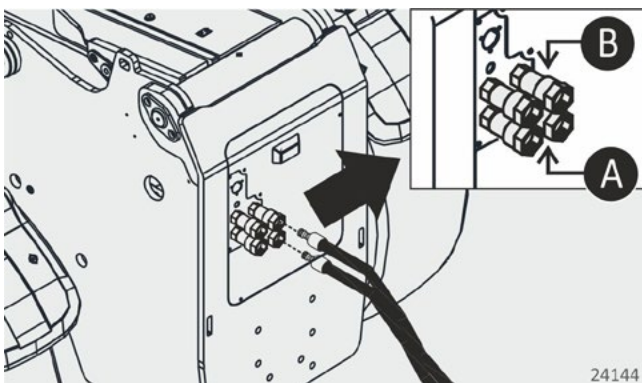

Conectar hidráulicamente el gancho de remolque a la máquina, de modo que el tubo del mando de elevación se introduzca en la toma hidráulica identificada con la letra (A).

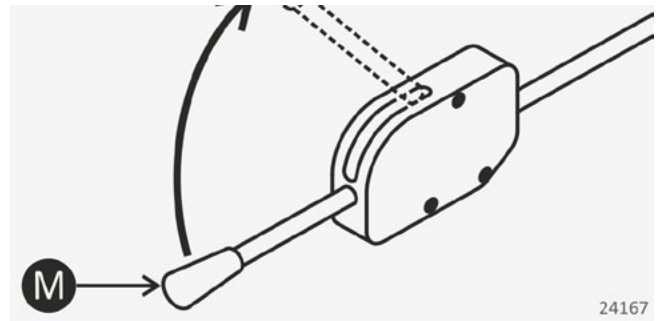

Mover el gancho de remolque como se indica a continuación:

- ELEVACIÓN: Girar la ruedecilla derecha del joystick (1) a la posición (G)
- DESCENSO: Levantar la manilla (M) de desbloqueo que se encuentra a la izquierda del asiento y girar la ruedecilla derecha del joystick (1) a la posición (H).

Conectar el gancho de remolque como se indica a continuación:

- Seleccionar la marcha lenta, posicionar el gancho a la altura correcta y conducir en marcha atrás hacia el remolque.
- Controlar que durante esa maniobra el gancho no toque el suelo para no generar inestabilidad a la máquina o dañar el gancho.
- Enganchar el gancho al remolque.
- Levantar el gancho de remolque y comprobar si el tope está enganchedo correctamente.

Ejecutar el mantenimiento del gancho de remolque como se indica a continuación:

- Controlar regularmente el estado de todas las tuercas y pernos del gancho y el desgaste de los mismos. Si hay signos evidentes de desgaste comunicarse con el Distribuidor local o Concesionario y mientras tanto no usar el gancho.
- Limpiar regularmente el gancho eliminando tierra, suciedad y cualquier otra fuente de obstrucción.
- Lubricar regularmente todas las partes móviles del gancho, así como las guías y los mecanismos de liberación.

## GANCHO ESFÉRICO

Elevar el bloqueo de cubierta esférica del remolque. Enganchar el remolque al gancho esférico de la máquina e introducir el bloqueo de la cubierta esférica del remolque.

ESFERA EU ISO 24347

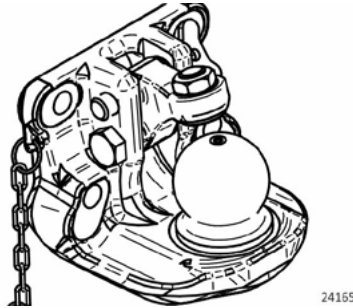

(A) (\*)  
(B) 2500 kg; 5,500 lb

## ESTRUCTURA Y CORREDERA MULTIPOSICIÓN

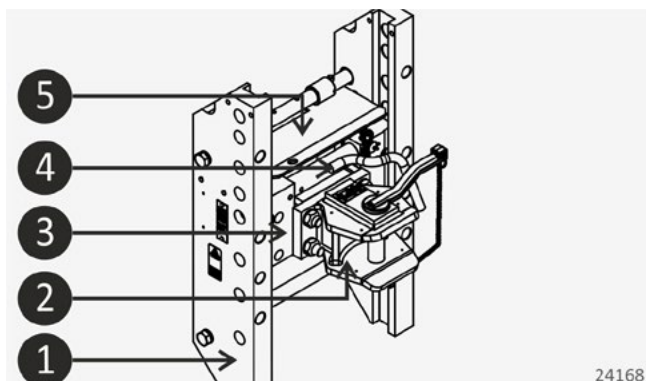

1. Estructura multiposición.
2. Gancho de remolque.
3. Corredera deslizable.
4. Desbloqueo de la corredera deslizable
5. Protección superior.

La estructura multiposición permite instalar el gancho de remolque en una corredera específica y posicionarlo a diferentes alturas en función de la altura de trabajo o del remolque instalado.

Intervenir como se indica a continuación:

- Retirar la chaveta de seguridad y girar la manilla (4) hacia la máquina para desbloquearla de la posición de reposo.
- Desplazar la manilla (4) hacia la izquierda para desbloquear la corredera.
- Desplazar el gancho de remolque a la posición deseada y soltar la manilla (4). Controlar que los pernos de bloqueo de la corredera estén posicionados correctamente en los orificios previstos de la estructura lateral.
- Colocar la manilla (4) en la posición de bloqueo inicial e introducir la chaveta de seguridad.
- Si fuese necesario utilizar los orificios más altos de la estructura, desenroscar los pomos de la protección superior y empujarla hacia adentro. Volver a colocarla en su posición al finalizar las operaciones.

**ATENCIÓN**

NO SUBIR sobre la protección superior (4) de la estructura multiposición ni usarla como peldaño.

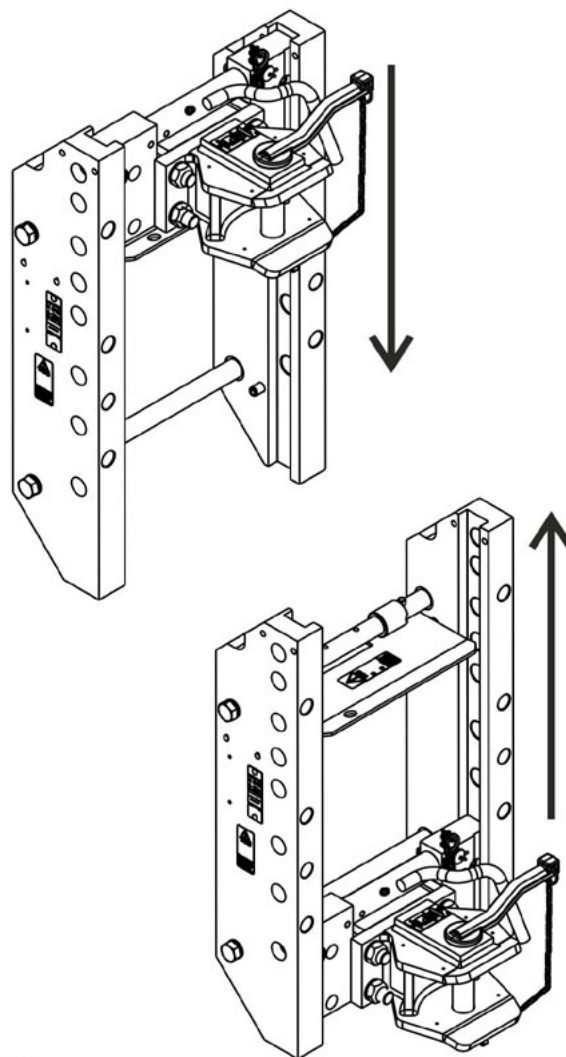





# SECCIÓN 4

## INSTRUCCIONES OPERATIVAS

## DESPLAZAMIENTO DE UNA CARGA NO SUSPENDIDA



F24174

Acercarse a la carga con el brazo completamente recogido y con el accesorio en posición horizontal.

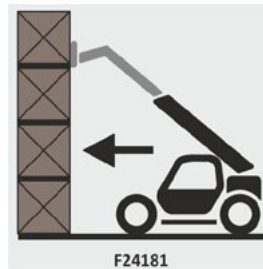

F24181

Extender el brazo o avanzar lentamente con la máquina, hasta que las horquillas estén insertadas bajo la carga y levantarla unos centímetros.



F24177

Aplicar el freno de estacionamiento.

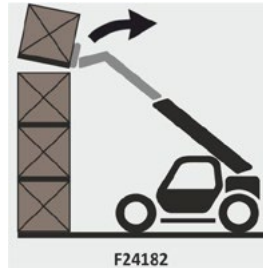

F24182

Inclinar el bastidor hacia arriba para apoyar la carga contra las horquillas.



F24176

Seleccionar la modalidad (N) del cambio 2V y del sentido de marcha.

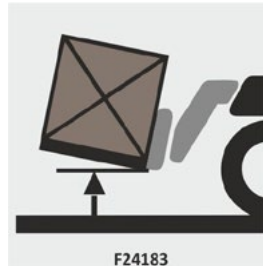

F24183

recoger y bajar el brazo.

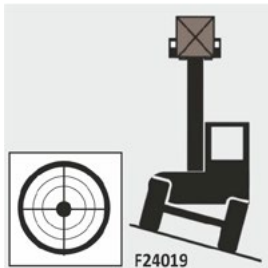

F24019

Controlar la inclinación de la máquina: Si es necesario, utilizar la nivelación transversal o los estabilizadores (si los hay) para volver a colocar la máquina dentro de los límites de pendiente previstos

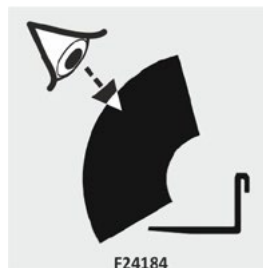

F24184

Colocar el brazo y la carga en la posición de transporte indicada en el diagrama de carga.



24567

De lo contrario, NO manipular la carga, ya que esto podría provocar el vuelco de la máquina.



F24194

Alinear el brazo al chasis de la máquina utilizando el mando de traslación (véase el capítulo JOYSTICK en la Sección 3).

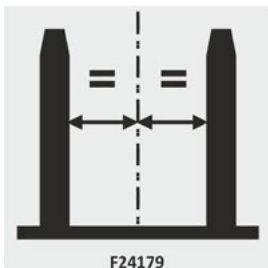

F24179

Ajustar simétricamente la distancia entre las horquillas para utilizar la anchura máxima de carga disponible.



F24195

Engranar la marcha lenta.

No superar la velocidad máxima indicada en el diagrama de carga.



Evitar aceleraciones o frenados bruscos, ya que pueden provocar el riesgo de vuelco o pérdida de carga.



De lo contrario, NO manipular la carga, ya que esto podría provocar el vuelco de la máquina.

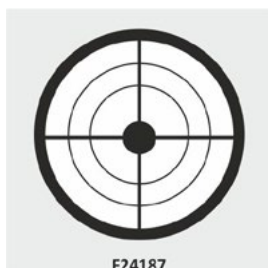

Controlar constantemente el nivel de burbuja de la cabina durante la transferencia con la máquina.



Extender el brazo o avanzar lentamente con la máquina, para posicionar la carga encima del área de depósito.



Aproximarse al punto de posicionamiento con cuidado.



Bajar el brazo hasta apoyar la carga en modo seguro y retirar las horquillas.

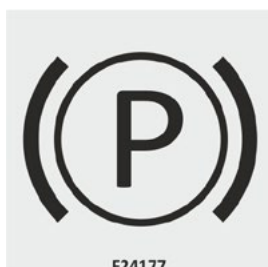

Aplicar el freno de estacionamiento.

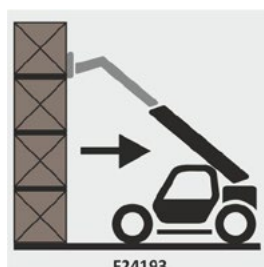

Recoger el brazo o ir marcha atrás con la máquina.



Seleccionar la modalidad (N) del cambio 2V y del sentido de marcha.

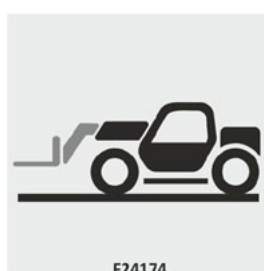

Bajar y recoger el brazo.

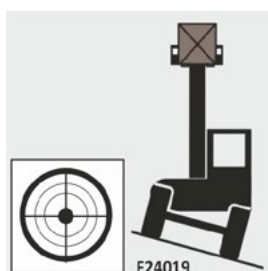

Controlar la inclinación de la máquina: Si es necesario, utilizar la nivelación transversal o los estabilizadores (si están instalados) para volver a colocar la máquina dentro de los límites de pendiente previstos.

## DESPLAZAMIENTO DE UNA CARGA SUSPENDIDA



Identificar los puntos de elevación de la carga, teniendo en cuenta su centro de gravedad y estabilidad.



Extender el brazo o avanzar lentamente con la máquina, hasta centrar el punto de elevación con la carga.



Acercarse a la carga con el brazo completamente recogido y con el accesorio en posición horizontal.



Enganchar el equipo o accesorio de elevación a la carga.



Aplicar el freno de estacionamiento.

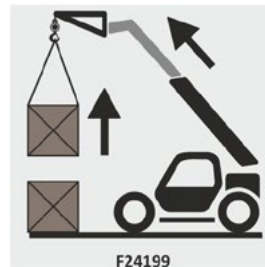

Levantar lentamente la carga y esperar a que se detenga cualquier oscilación.



Seleccionar la modalidad (N) del cambio 2V y del sentido de marcha.

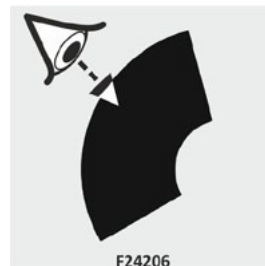

Colocar el brazo y la carga en la posición de transporte indicada en el diagrama de carga.

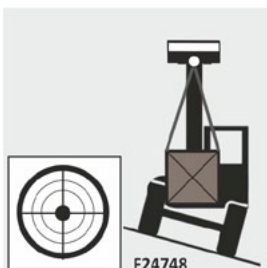

Controlar la inclinación de la máquina: Si es necesario, utilizar la nivelación transversal o los estabilizadores (si los hay) para volver a colocar la máquina dentro de los límites de pendiente previstos



Alinear el brazo al chasis de la máquina utilizando el mando de traslación (véase el capítulo JOYSTICK en la Sección 3).



De lo contrario, NO manipular la carga, ya que esto podría provocar el vuelco de la máquina.



Fijar la carga en los puntos adecuados del chasis utilizando los dispositivos de retención adecuados.



Engranar la marcha lenta.

No superar la velocidad máxima indicada en el diagrama de carga.

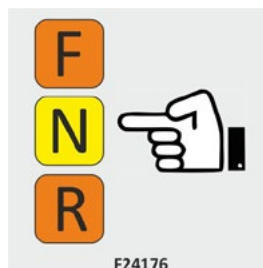

Seleccionar la modalidad (N) del cambio 2V y del sentido de marcha.



Evitar aceleraciones o frenados bruscos, ya que pueden provocar el riesgo de vuelco o pérdida de carga.



Controlar la inclinación de la máquina: Si es necesario, utilizar la nivelación transversal o los estabilizadores (si los hay) para volver a colocar la máquina dentro de los límites de pendiente previstos

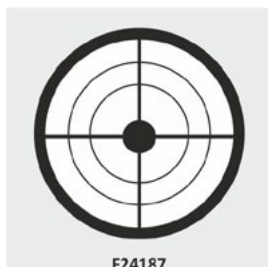

Controlar constantemente el nivel de burbuja de la cabina durante la transferencia con la máquina.



De lo contrario, NO manipular la carga, ya que esto podría provocar el vuelco de la máquina.

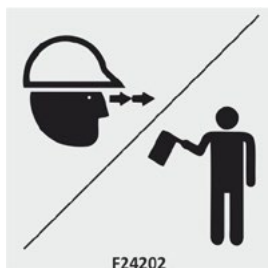

Seguir las indicaciones (verbales o gestuales) del personal a tierra controlando que no se ubiquen entre la carga y la máquina.

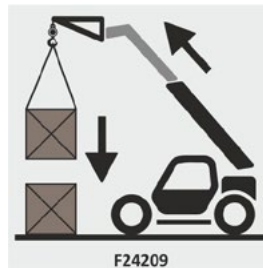

Extender el brazo o avanzar lentamente con la máquina, para posicionar la carga encima del área de depósito.

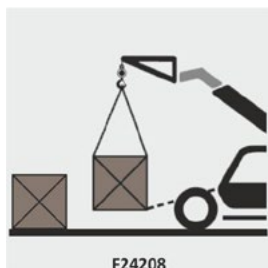

Aproximarse al punto de posicionamiento con cuidado.

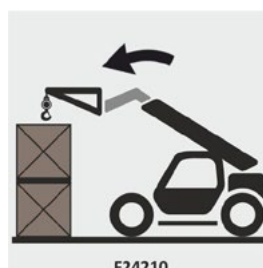

Bajar el brazo o extender el cable hasta que la carga esté apoyada de modo seguro.



Aplicar el freno de estacionamiento.



Desenganchar el accesorio y recoger el cable si está presente). Recoger y bajar el brazo o ir marcha atrás con la máquina.

## CIRCULACIÓN DE LA MÁQUINA EN LA VÍA PÚBLICA



F24213

Compruebe en los documentos correspondientes los equipos permitidos para el uso en la vía pública. Retirar los accesorios no permitidos.



F24220

Activar la suspensión de la cabina o del brazo (si están instalados).



F24214

Subir a la cabina utilizando las manillas y los peldaños de acceso.



F24219

Elevar los estabilizadores (si están instalados).



F24215

Sentarse en el asiento del conductor y abrocharse el cinturón de seguridad.

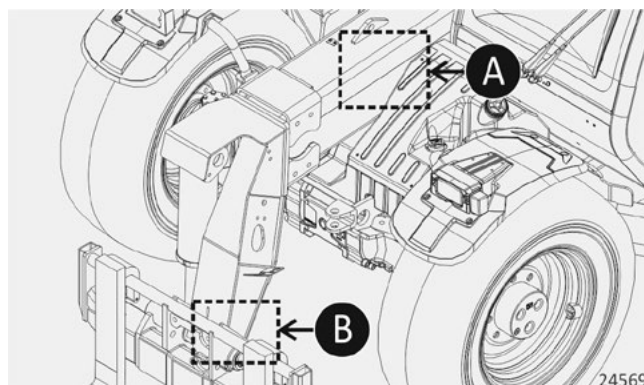

24569

Cerrar la puerta y mantener el cuerpo dentro de la cabina.



F24216

Recoger y bajar el brazo hasta que la referencia roja del brazo (en el área A) esté alineada con el punto correspondiente en la máquina.



F24217

Encender la luz intermitente en la cabina.

Inclinar el bastidor hasta alinear la referencia roja (en el área B) del bastidor con la referencia correspondiente en la parte delantera del brazo.

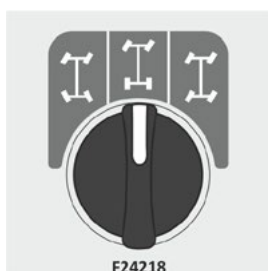

F24218

Alinear las ruedas con el chasis y seleccionar la dirección del eje delantero.



F24760

Nivelar la máquina sobre una superficie plana utilizando el corrector de inclinación transversal (si está instalado).

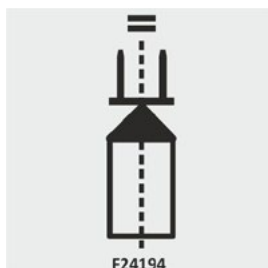

Alinear el brazo al chasis utilizando el mando de traslación (si están instalados).



Girar la llave del selector de modos de funcionamiento (6) (llave roja) en la posición (B).



## ATENCIÓN



NO CONDUCIR la máquina si el brazo no está en la posición descrita anteriormente.

Antes de efectuar un desplazamiento:

- Recoger totalmente el brazo para que la presurización de la instalación hidráulica permita evitar movimientos involuntarios del brazo en caso de frenadas bruscas.
- Comprobar que no haya personas en el radio de acción de la máquina antes de desplazarla.

NO TRANSPORTAR cargas en el interior de los accesorios permitidos para la circulación en la vía pública.

Las pendientes máximas admitidas con la máquina descargada se indican en la SECCIÓN 1.



## ANCLAJE Y ELEVACIÓN DE LA MÁQUINA



### ATENCIÓN



NO UTILIZAR el bastidor, el brazo u otros puntos diferentes de los indicados.

Seguir estas instrucciones:

- Utilizar siempre todos los puntos de anclaje y elevación previstos en la máquina.
- Operar sobre una superficie plana y compacta.
- Aplicar el freno de estacionamiento.
- Colocar el cambio y el sentido de marcha en posición neutra "N".
- Nivelar la máquina.
- Recoger y bajar el brazo.
- Desmontar los accesorios instalados en el bastidor.
- Apagar el motor.
- Bajar de la cabina y cerrar la puerta con llave.
- Utilizar accesorios de anclaje y elevación en buen estado y aptos para soportar el peso de la máquina indicado en la placa de identificación.
- Utilizar los puntos de anclaje y elevación indicados en la figura e identificados en la máquina con las etiquetas adhesivas correspondientes.
- Antes de anclar y levantar la máquina, asegurarse de que no se encuentre ninguna persona no autorizada en el área de trabajo.
- Para las operaciones de anclaje en el remolque, asegurarse de que no haya grasa, hielo u otras sustancias resbaladizas en la rampa de acceso.
- Para las operaciones de elevación, tener en cuenta el centro de gravedad de la máquina y ejecutar las operaciones necesarias con la máxima atención.



Los 4 puntos de anclaje de la máquina están identificados por la etiqueta adherida en el costado de los mismos.



Los 4 puntos de elevación de la máquina están identificados por la etiqueta adherida en el costado de los mismos.

Si existen puntos de anclaje adicionales, utilizarlos para unir la máquina al remolque durante el transporte.

NO UTILIZAR los anclajes adicionales para levantar la máquina.

Para conocer las fuerzas máximas que se pueden aplicar en los puntos de anclaje y elevación, consultar el MÓDULO 5 - DATOS TÉCNICOS

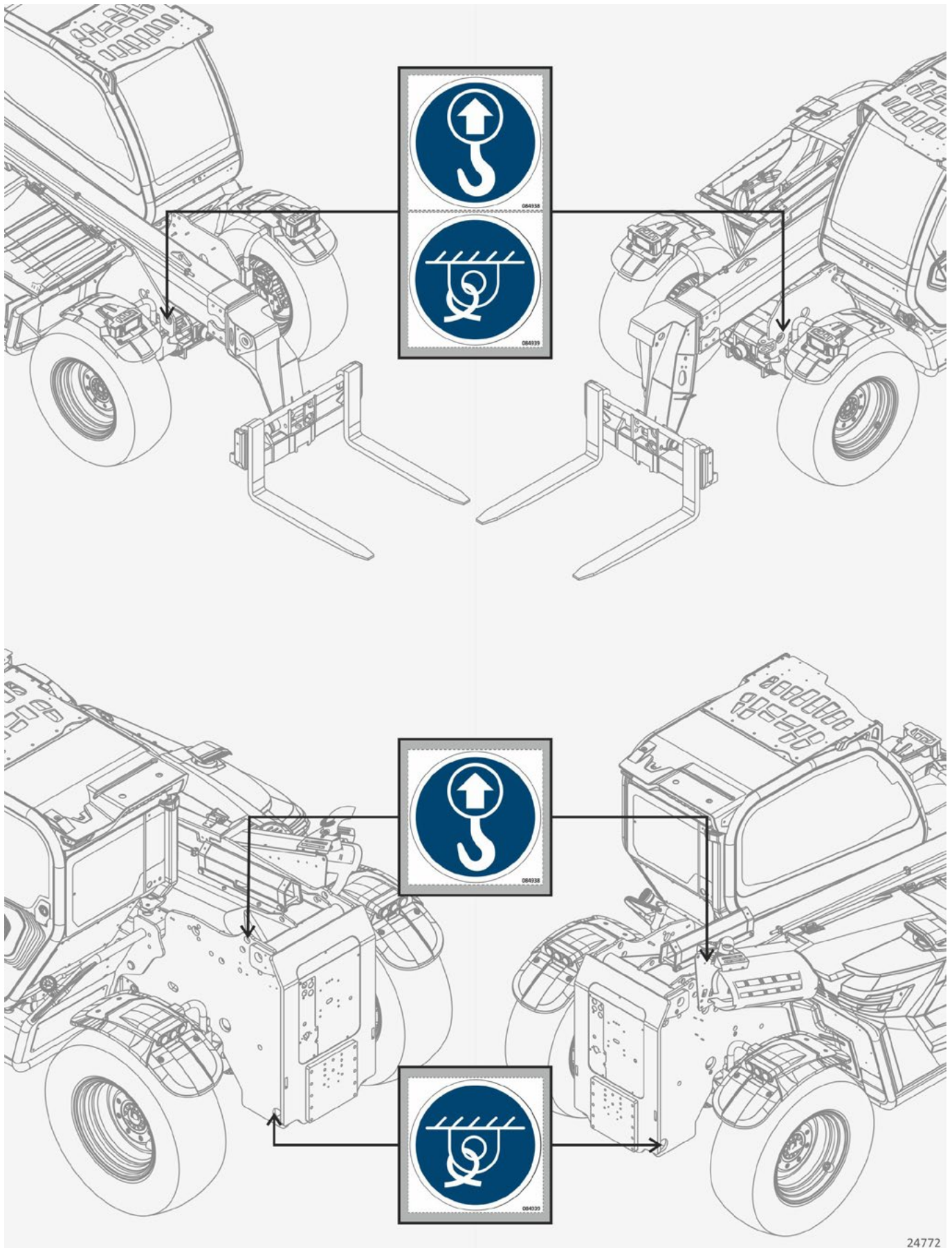



## RELLENADO DE LOS DEPÓSITOS



### ATENCIÓN



NO REPOSTAR ningún depósito si la máquina se encuentra en ambientes cerrados o poco ventilados.

NO FUMAR y NO USAR LLAMAS LIBRES durante el repostaje de los depósitos.

Apagar siempre el motor antes de rellenarlo.

### IMPORTANTE

La capacidad de los depósitos se indica en el MÓDULO 5. No rellenar los depósitos por encima o hasta el borde para permitir la expansión de líquidos.

Para más información sobre las características del combustible, de la urea y del aceite motor, consultar el MANUAL DEL MOTOR.

### IMPORTANTE

Si el nivel del líquido de un sistema específico desciende por debajo del mínimo, se enciende el correspondiente testigo de control, tal como se indica a continuación.

Rellenar a la brevedad el depósito. Si no se rellena, podría requerirse la asistencia técnica del Distribuidor local o Concesionario.

### COMBUSTIBLE

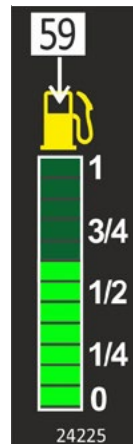

Utilizar el indicador (59) en el SALPICADERO para controlar el nivel. Cuando desciende por debajo del mínimo, se enciende el testigo (108)  en el CUADRO DE TESTIGOS.

Para rellenar el depósito utilizar la boca identificada con la etiqueta "DIESEL".

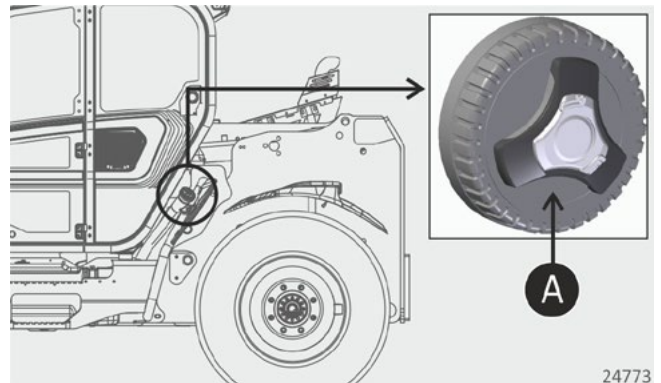

Seguir estas instrucciones:

- Desbloquear la cerradura con la llave adecuada.
- Desenroscar el tapón (A).
- Rellenar. Al finalizar las operaciones, limpiar bien cualquier derrame y el área alrededor de la boca.
- Enroscar el tapón (A).
- Bloquear la cerradura con la llave y retirarla de la boca.

## UREA

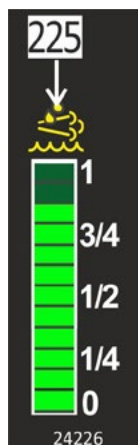

Utilizar el indicador (225) en el SALPICADERO para controlar el nivel. Cuando desciende por debajo del mínimo, se enciende el testigo (87)  en el CUADRO DE TESTIGOS y se activa el avisador acústico en la cabina. Estas señalizaciones indican una progresiva reducción de la potencia del motor.

Si no se rellena, podría requerirse la asistencia técnica del Distribuidor local o Concesionario.

Para rellenar el depósito utilizar la boca identificada con la etiqueta “ADBLUE/DEF”.

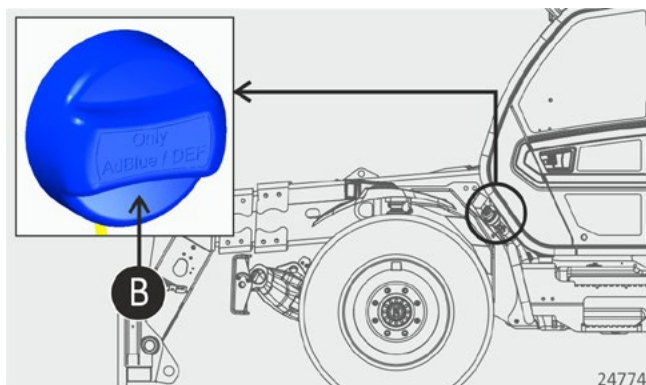

Seguir estas instrucciones:

- Desenroscar el tapón (B).
- Rellenar. Durante el repostaje prestar atención a no llenar el tubo de conexión entre la boca y el depósito, para evitar que se congele el líquido en caso de temperaturas inferiores a 0°C.
- Enroscar el tapón.

## LÍQUIDO DE FRENOS

El testigo (46)  en el CUADRO DE TESTIGOS indica que el nivel está por debajo del mínimo permitido.

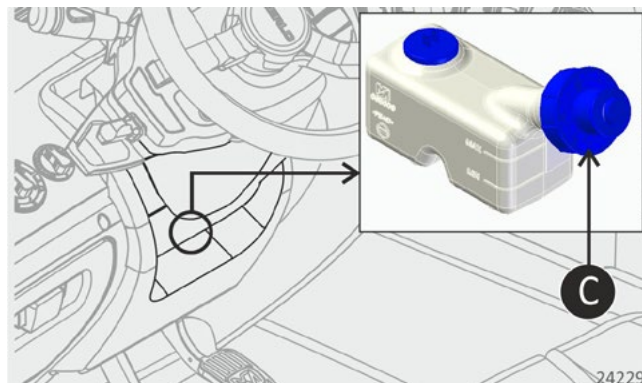

Seguir estas instrucciones:

- Desenroscar los pomos del cárter indicado.
- Retirar el cárter del depósito.
- Desenroscar el tapón (C).
- Rellenar hasta que el nivel esté comprendido entre las referencias MÍN y MÁX en la cubeta. Al finalizar las operaciones, limpiar cualquier derrame y el área alrededor del tapón.
- Enroscar el tapón (C).
- Montar y bloquear el cárter con los pomos correspondientes.

### ACEITE DE LA TRANSMISIÓN HIDROSTÁTICA

El testigo (48) en el CUADRO DE TESTIGOS indica que el nivel está por debajo del mínimo permitido.

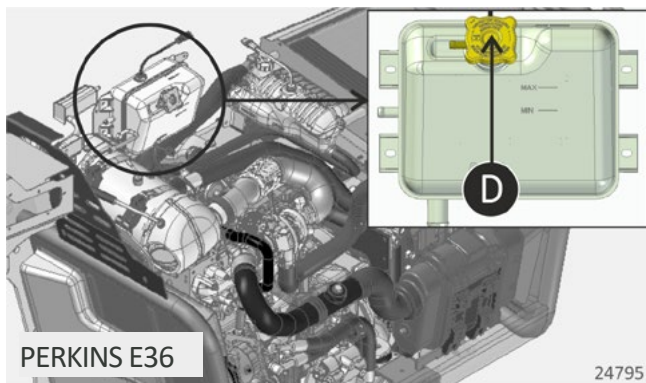
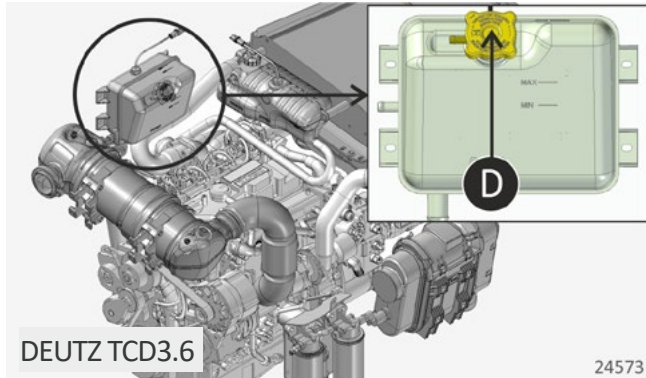

Seguir estas instrucciones:

- Abrir el capó del motor.
- Desenroscar parcialmente el tapón de carga (D) para dejar salir el aire de la instalación. Retirar el tapón.
- Rellenar hasta que el nivel esté comprendido entre las referencias MÍN y MÁX en la cubeta
- Enroscar el tapón de carga (D).

### ACEITE HIDRÁULICO

Controlar diariamente a través de la mirilla (X) que el nivel del aceite no esté por debajo del nivel MÍN.

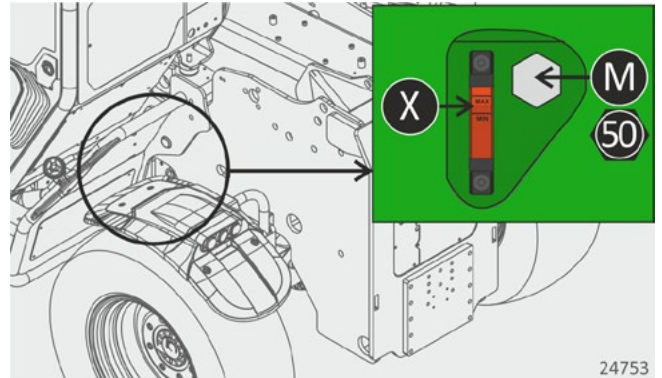

En caso contrario atenerse a las siguientes indicaciones:

- Desenroscar el tapón (M) con la llave que se indica en la figura.
- Rellenar hasta que el nivel esté comprendido entre las referencias MÍN y MÁX de la mirilla del indicador (X).
- Enroscar el tapón de carga (M).

## ACEITE MOTOR

El testigo (45)  en el CUADRO DE TESTIGOS indica que el nivel está por debajo del mínimo permitido.

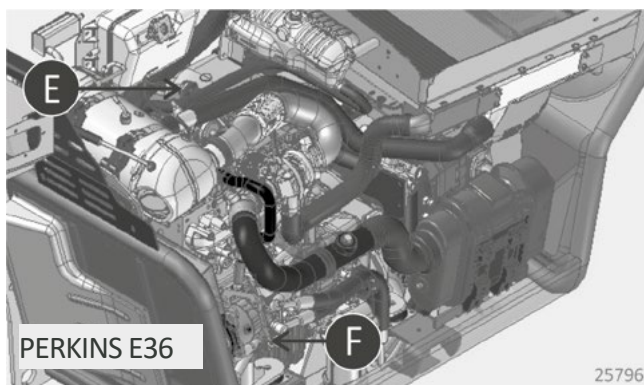
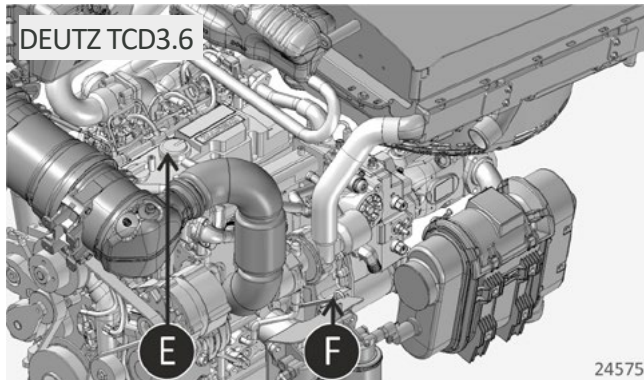

Seguir estas instrucciones:

- Abrir el capó del motor.
- Retirar el tapón de carga (E).
- Rellenar.
- Extraer la varilla de control (F) y controlar que el nivel esté comprendido entre las referencias MÍN y MÁX.
- Si es necesario rellenar un poco más.
- Introducir la varilla de control (F) en su alojamiento.
- Enroscar el tapón de carga (E).

## LÍQUIDO REFRIGERANTE

El testigo (132)  en el CUADRO DE TESTIGOS indica que el nivel está por debajo del mínimo permitido.

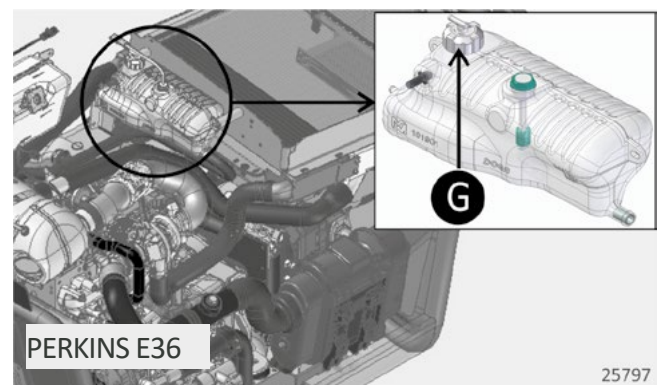
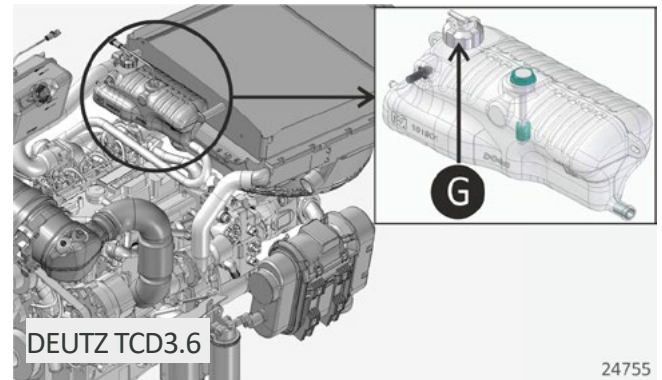

Seguir estas instrucciones:

- Abrir el capó del motor.
- Desenroscar parcialmente el tapón de carga (G) para dejar salir el aire de la instalación. Retirar el tapón.
- Rellenar hasta que el nivel esté comprendido entre las referencias MÍN y MÁX en la cubeta
- Enroscar el tapón de carga (G).



# SECCIÓN 5

## ACCESORIOS OPCIONALES

## KIT ARRANQUE EN FRÍO

### IMPORTANTE

Antes de efectuar la conexión a la línea eléctrica, asegurarse de que la tensión de alimentación de la instalación general corresponda a la indicada en la etiqueta ubicada cerca de la toma de la máquina.

En caso contrario utilizar un transformador adecuado.

- Para el precalentamiento de los componentes electrónicos, conectar un extremo del cable eléctrico a la toma (B) que se encuentra en la cabina y el otro extremo a la red eléctrica. Activar la red eléctrica encendiendo el interruptor principal de alimentación.

Esperar 30 minutos para que los componentes de calienten correctamente.

Desconectar los cables de alimentación y poner en marcha el motor.

Desactivar la red eléctrica desde el interruptor principal de alimentación.

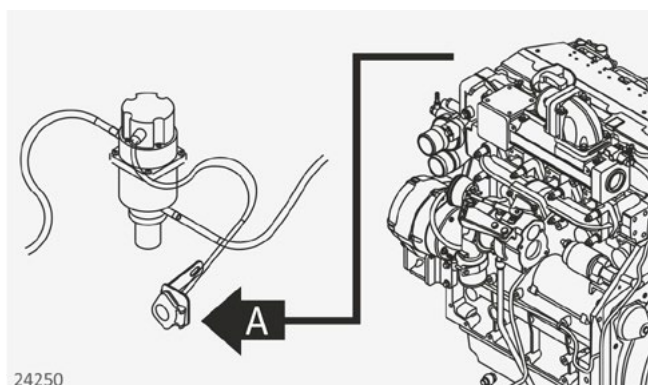

- Para el precalentamiento del motor, conectar un extremo del cable eléctrico a la toma (A) que se encuentra en compartimento motor y el otro extremo a la red eléctrica.

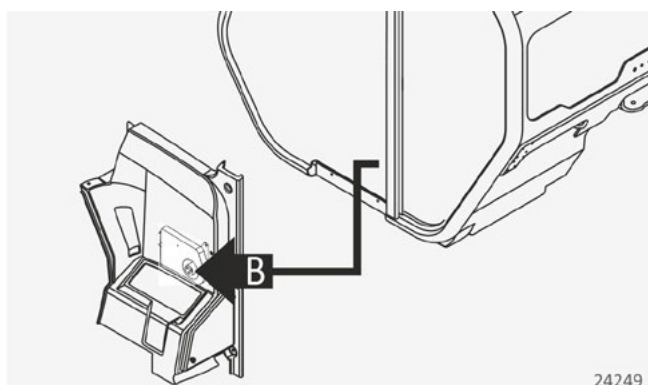

## MANDOS EN EL APOYABRAZOS DERECHO



### 1. JOYSTICK

Las instrucciones de uso del joystick son las mismas indicadas en la SECCIÓN 3.

### 18. MANDO DE LA UNIDAD DE VISUALIZACIÓN

Las instrucciones de uso del mando son las mismas indicadas en la SECCIÓN 3.

### 102.

#### ALIMENTACIÓN CONTINUA DEL ACEITE HIDRÁULICO

Las instrucciones de uso de la alimentación continua del aceite hidráulico son las mismas indicadas en la SECCIÓN 3.

### 107.

#### BLOQUEO DE LOS MANDOS AUXILIARES (AUX)

Presionar el pulsador (107) para activar/desactivar el mando auxiliar AUX de alimentación de las tomas hidráulicas delanteras del brazo.

El led del pulsador indicar el estado:

- led encendido: funcionamiento desactivado.
- led apagado: funcionamiento activado.

### 109.

#### BLOQUEO DE LA INCLINACIÓN DEL BASTIDOR

Presionar el pulsador (109) para bloquear o desbloquear el mando de inclinación del bastidor.

El led del pulsador indicar el estado:

- led encendido: funcionamiento desactivado.
- led apagado: funcionamiento activado.



# SECCIÓN 6

## PROCEDIMIENTOS DE EMERGENCIA

## INCENDIO

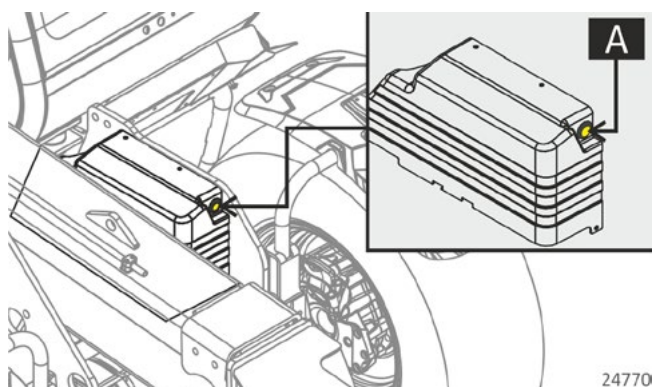

24770

En caso de emergencia (por ejemplo por un principio de incendio):

- Apagar inmediatamente el motor;
- Bajar de la cabina;
- Presionar el pulsador (A) durante más de 1 segundo para desconectar la batería de la instalación eléctrica (consultar la SECCIÓN 3 - CONTROLES DE LA CABINA);
- Utilizar el extintor instalado en la máquina.

## MOVIMIENTOS DE EMERGENCIA



### ATENCIÓN



NO UTILIZAR el selector del modo de funcionamiento (6) (llave roja) en posición (C) para otras operaciones distintas de las previstas en este capítulo para no exponer la máquina al riesgo de vuelco, puesto que el sistema de control de la carga está desactivado.

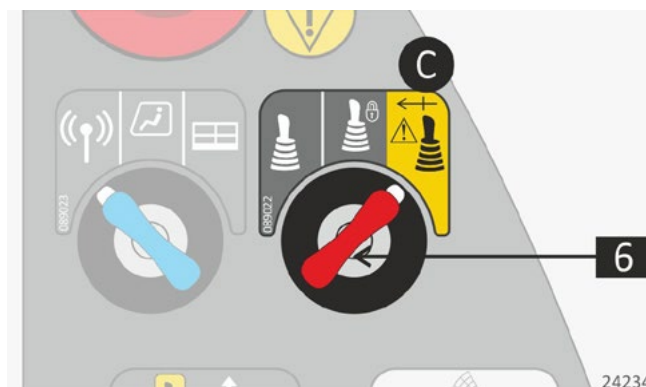

24234

Para activar los movimientos de emergencia, girar y mantener en posición "C" el selector del modo de funcionamiento (6). Se enciende:

- El testigo (240)  en el CUADRO DE TESTIGOS.
- Se activa la VENTANA ADICIONAL en la unidad de visualización (si está instalada).

## SALIDAS DE EMERGENCIA

### CRISTAL TRASERO

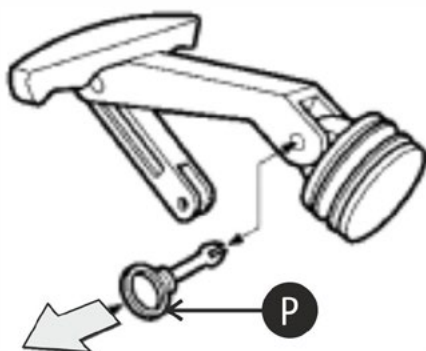

24235

Retirar el perno rojo (P) y abrir el cristal para salir de la cabina.

### CRISTAL DELANTERO O LATERAL DERECHO

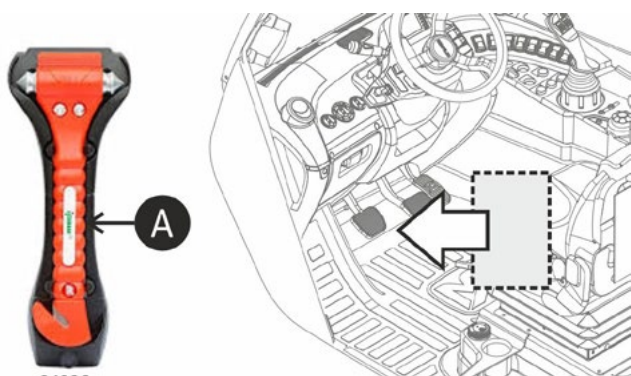

Romper el cristal con el martillo rojo (A) que se encuentra en la cabina, a la izquierda del asiento del conductor. Salir de la cabina prestando atención a los fragmentos de cristal restantes.

## DESCENSO DEL BRAZO



### ATENCIÓN



NO INTENTAR bajar el brazo o la carga elevada desconectando tuberías, conductos o racores.

La operación debe evaluarse en caso de averías (motor, bomba de servicios, sistema hidráulico, sistema eléctrico/electrónico) que impidan el descenso del brazo por medio de los mandos del joystick (1) y debe ser llevada a cabo por el Distribuidor local o el Concesionario.

Mientras tanto:

- Realizar el procedimiento de apagado de la máquina que se describe en la SECCIÓN 3.
- Bloquear las ruedas con las cuñas adecuadas.
- Liberar y limitar el área alrededor de la máquina para evitar la entrada de personas.

## REMOLQUE DE LA MÁQUINA EN CASO DE AVERÍA

### IMPORTANTE

Las siguientes instrucciones se refieren a una máquina que no se puede mover utilizando la propia fuente de energía.



### ATENCIÓN



NO INTENTAR remolcar una máquina que tenga una carga sobre el accesorio instalado o con el brazo levantado a más de 10° de altura; si es necesario consultar el capítulo DESCENSO DEL BRAZO.

NO UTILIZAR el bastidor, el brazo o puntos diferentes de los previstos.

NO REMOLCAR la máquina a más de 2 km/h (1.25 mph).

### PUNTOS DE ANCLAJE



Los puntos de anclaje de la máquina en caso de avería son los mismos que se usan en el remolque identificados con esta etiqueta adhesiva.

### REMOLQUE POR DISTANCIAS CORTAS

La máquina se puede remolcar por pequeñas distancias exclusivamente para ponerla en condiciones de seguridad (máximo 100 metros), conforme a las disposiciones legales vigentes en el país de uso de la misma.

### REMOLQUE POR DISTANCIAS LARGAS

Si es necesario desplazar la máquina para distancias más largas, es necesario cargarla en un remolque con capacidad suficiente.

### IMPORTANTE

Comunicarse con el Distribuidor local o Concesionario en caso de que no se pudieran respetar las condiciones de remolque indicadas anteriormente.

Antes de mover la máquina, leer toda la información siguiente:

- Remolcar la máquina solo cuando no existe otra posibilidad.
- Utilizar siempre todos los puntos previstos en la máquina para el remolque en caso de avería. Fijar solo dispositivos de remolque adecuados (por ej. cable o cadena) y aptos a soportar el peso de la máquina especificado en la placa de identificación.
- Durante el remolque es necesario que haya un operador a bordo de la máquina remolcada.
- Es posible utilizar la dirección pero al no contar con la asistencia de la dirección asistida, será necesario efectuar un esfuerzo mayor.

Para desbloquear el freno de estacionamiento atenerse a las siguientes instrucciones:

SOLO PARA MODELOS CON CAMBIO 2V

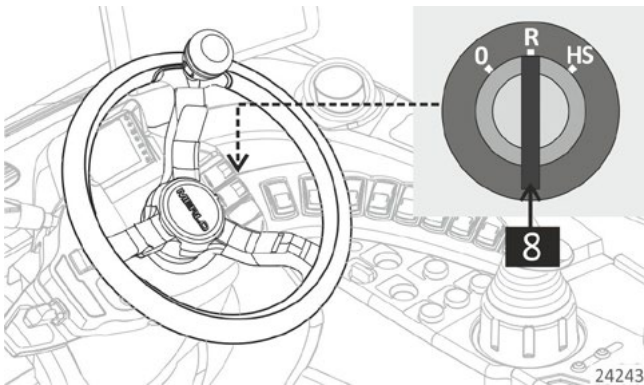

- Girar la llave de arranque (8) a la posición (R). Si la batería está descargada, consultar el capítulo BATERÍA DESCARGADA.

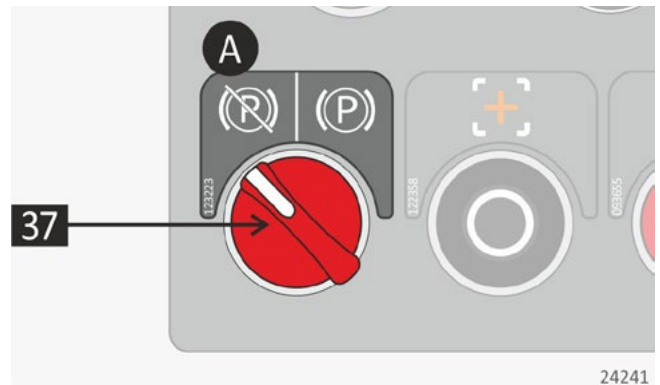

- girar el selector del freno de estacionamiento (37) en la posición (A) para desactivar el mando.

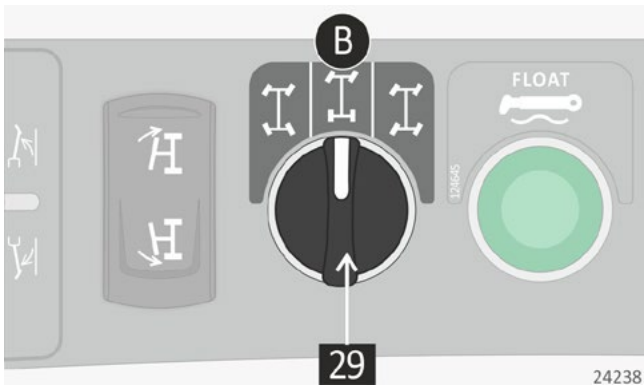

- Girar el selector de mando de la dirección (29) a la posición "B" para seleccionar la dirección en el eje delantero.

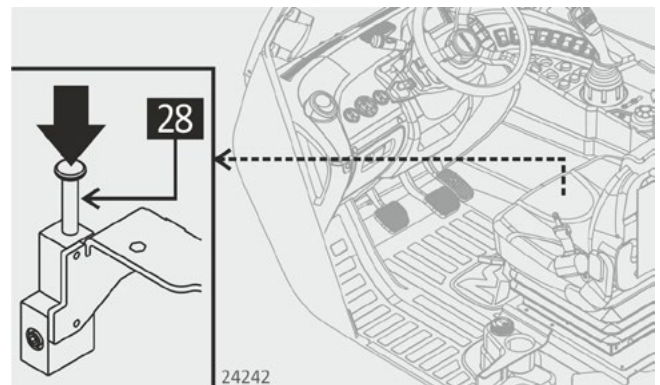

- Accionar repetidamente la bomba a mano (28) para abrir la pinza del freno de estacionamiento.
- Una vez desbloqueado, retirar la batería externa, si está presente.
- Remolcar la máquina.

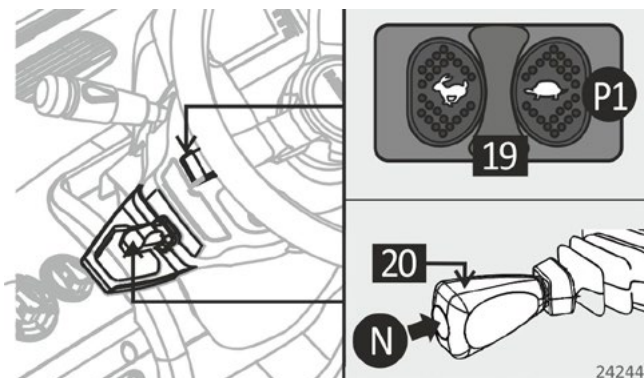

- Colocar el cambio 2V (19) y el mando del sentido de marcha (20) en posición neutra (N).

Si el freno de estacionamiento permanece aplicado al finalizar la operación, comunicarse con el Distribuidor local con el Concesionario para recibir asistencia técnica.

SOLO PARA MODELOS CON CAMBIO CVTRONIC

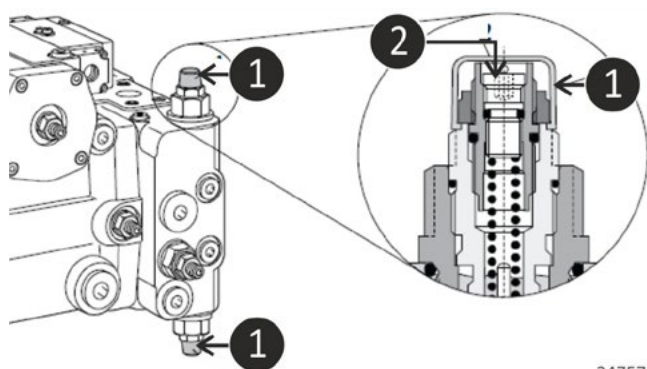

24757

- Abrir el capó del motor y localizar las válvulas de presión máxima de la bomba de servicios identificadas con la referencia (1). Ejecutar las operaciones para ambas válvulas.
- retirar el tapón de protección.
- aflojar la contratuerca (2), utilizando una llave hexagonal de 13 mm;
- manteniendo sujeta la contratuerca, enroscar el perno (1) utilizando una llave Allen de 4 mm hasta que la fuerza necesaria para enroscar aumente notablemente (condición de contacto entre el extremo del perno y el cursor de la válvula); al alcanzarse esta condición, enroscar girando 1,5 vueltas (intervención de apertura del by-pass).
- apretar la contratuerca (2) con un par de 22 Nm;
- cerrar el capó del motor.

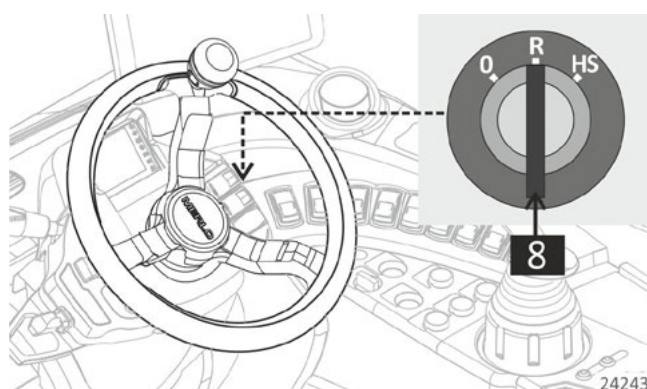

24243

- salir de la cabina y girar la llave de arranque (8) a la posición (R). Si la batería está descargada, consultar el capítulo BATERÍA DESCARGADA.

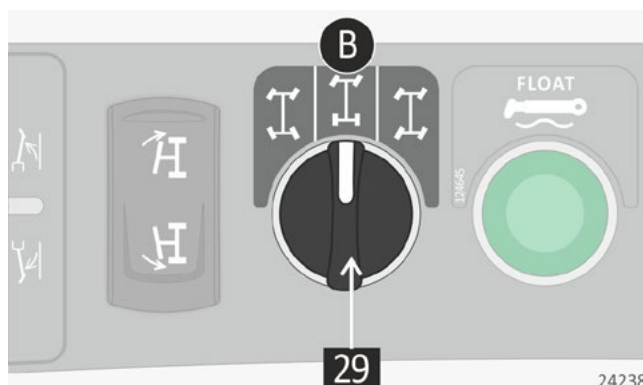

24238

- Girar el selector de mando de la dirección (29) a la posición "B" para seleccionar la dirección en el eje delantero.

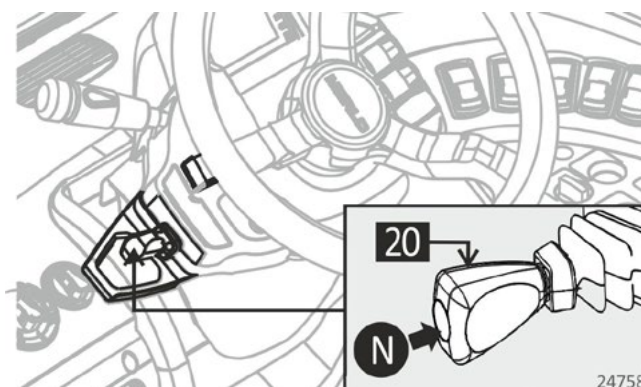

24758

- posicionar el sentido de marcha (20) en posición neutra "N".

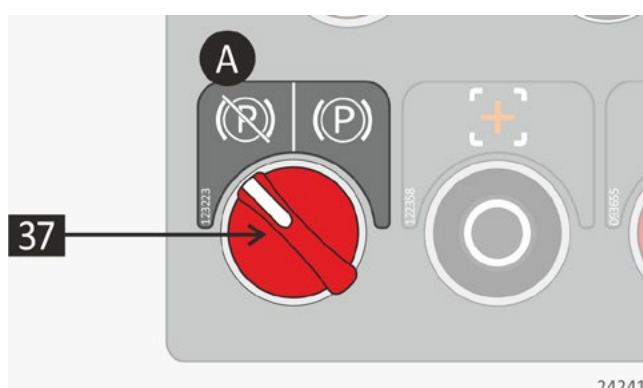

24241

- girar el selector del freno de estacionamiento (37) en la posición (A) para desactivar el mando.

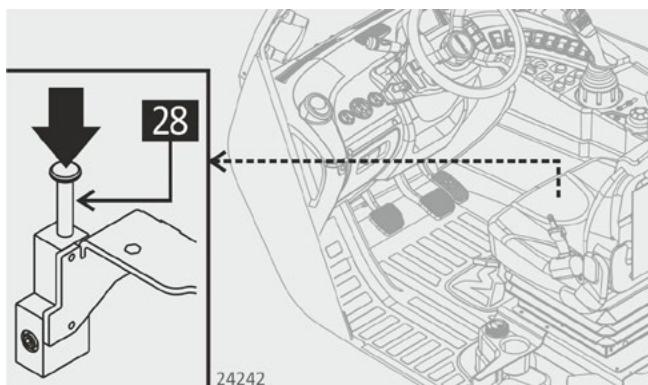

- Accionar repetidamente la bomba a mano (28) para abrir la pinza del freno de estacionamiento.
- Una vez desbloqueado, retirar la batería externa, si está presente.
- Remolcar la máquina.

Si el freno de estacionamiento permanece aplicado al finalizar la operación, comunicarse con el Distribuidor local con el Concesionario para recibir asistencia técnica.

Al finalizar las operaciones de remolque:

- apagar el motor;
- abrir el capó del motor;
- aflojar la contratuerca (2), utilizando una llave hexagonal de 13 mm;

## BATERÍA DESCARGADA



### ATENCIÓN



NO UTILIZAR ni cargar una batería congelada porque podría explotar.

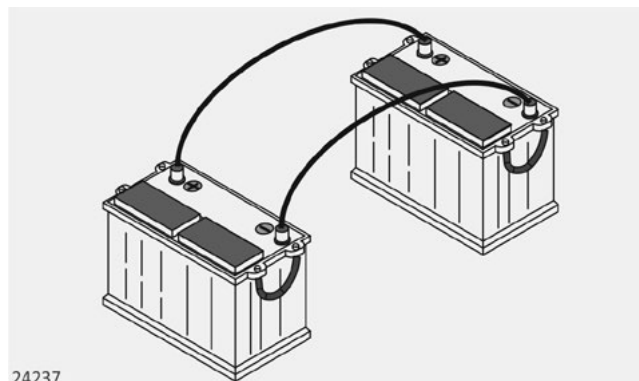

Seguir estas instrucciones:

- llevar el equipo de protección individual previsto.
- No permitir que las dos máquinas se toquen entre sí.
- Utilizar cables eléctricos especiales para conectar una batería auxiliar a la batería de la máquina, respetando los polos. Conectar en primer término los polos positivos (+) y después los negativos (-).
- Poner en marcha el motor siguiendo el procedimiento que se describe en la SECCIÓN 3.
- Con el motor en marcha, retirar los cables eléctricos en orden inverso al descrito anteriormente, asegurándose de que los extremos no se toquen entre sí.



**MÓDULO 1c**

---

# **CONFIGURACIÓN EUROPA**

**ESPACIO ECONÓMICO EUROPEO**





<b>MÁQUINA CON HORQUILLAS.....</b>	<b>4</b>
CONTENIDO DE LA DECLARACIÓN CE DE CONFORMIDAD .....	4
MARCADO (ISO) DE LA ESTRUCTURA DE PROTECCIÓN.....	12
MARCADO DEL MANIPULADOR TELESCÓPICO.....	13
RUIDO .....	14
VIBRACIONES.....	15
NEUMÁTICOS PARA CIRCULAR EN CARRETERA .....	15
<b>MÁQUINA CON ACCESORIO .....</b>	<b>16</b>
CONTENIDO DE LA DECLARACIÓN CE DE CONFORMIDAD .....	16
MARCADO DEL ACCESORIO.....	24
<b>MÁQUINA CON PLATAFORMA DE TRABAJO AÉREO.....</b>	<b>26</b>
CONTENIDO DE LA DECLARACIÓN CE DE CONFORMIDAD DE LA MÁQUINA CON PLATAFORMA DE TRABAJO AÉREA.....	26
MARCADO DEL GRUPO MÁQUINA   PLATAFORMA.....	28
<b>HOMOLOGACIÓN MÁQUINA OPERADORA .....</b>	<b>30</b>
ETIQUETAS DE MARCADO.....	30
CAPACIDAD DE REMOLQUE.....	31
<b>MÁQUINA SIN HOMOLOGACIÓN .....</b>	<b>32</b>
CAPACIDAD DE REMOLQUE.....	32
<b>VALORES DE LAS EMISIONES CONTAMINANTES .....</b>	<b>33</b>
DEUTZ .....	33
FPT.....	34
PERKINS .....	35
KOHLER .....	36



# MÁQUINA CON HORQUILLAS

## CONTENIDO DE LA DECLARACIÓN CE DE CONFORMIDAD

A la declaración de conformidad CE original redactada en italiano se adjunta la traducción en el idioma del país en el que la máquina se ha introducido en el mercado por primera vez.



**MERLO SPA Industria Metalmeccanica** con unico socio

Via Nazionale, 9  
12010 S. Defendente di Cervasca – Cuneo – Italia  
Tel. 0171 614111 – Fax 0171 684101/614100  
www.merlo.com – [info@merlo.com](mailto:info@merlo.com)  
Registro Imprese e Partita IVA 03078670043  
Cod. Ident. CEE IT 03078670043 – CCIAA di Cuneo n. R.E.A. 260677  
Capitale Sociale 15.000.000,00 euro

COMPANY WITH  
QUALITY SYSTEM  
CERTIFIED BY DNV GL  
= ISO 9001 =

1.	<b>Dichiarazione CE di conformità ORIGINALE</b>		
2.	MERLO S.p.A. Via Nazionale, 9 - 12010 S. Defendente di Cervasca (CN) - IT		
3.			
4.			
5.	dichiara che la macchina:		
6.	Tipo	<b>CARRELLO TELESCOPICO FUORISTRADA</b>	
7.	Modello	<b>MERLO</b>	Potenza (Reg. (UE) 2016/1628) <b>kw</b>
8.	Numero di serie		
9.	è conforme a tutte le disposizioni pertinenti della Direttiva 2006/42/CE e Direttiva 2014/30/UE.		
10.	La macchina è inoltre conforme ai requisiti della Direttiva 2000/14/CE (IT - D.Lgs 262/2002, classificazione: punto 36 Allegato 1 parte A):		
11.	- procedura di valutazione della conformità seguita:		
12.	CONTROLLO INTERNO DELLA PRODUZIONE CON VALUTAZIONE DELLA DOCUMENTAZIONE TECNICA E CONTROLLI PERIODICI (ALLEGATO VI – procedura1)		
13.	- nome e indirizzo dell'organismo notificato:		
14.	Eurofins Product Testing Italy S.r.l. Via Courgnè, 21 - 10156 TORINO - IT (NB 0477)		
15.	Livello di potenza sonora misurato su un'apparecchiatura rappresentativa del tipo		dB(A)
16.	Livello di potenza sonora garantita per l'apparecchiatura		dB(A)
17.	Tale dichiarazione CE di conformità riguarda esclusivamente la macchina immessa sul mercato nuova, esclusi i componenti e/o le operazioni effettuate successivamente dall'utente finale.		
18.	Persona autorizzata a costituire il fascicolo tecnico:		
19.	MERLO PROJECT s.r.l. Via Nazionale, 9 - 12010 S. Defendente di Cervasca (CN) - IT		
20.	San Defendente di Cervasca,		
21.	Persona autorizzata a redigere la dichiarazione a nome del mandatario		MERLO S.p.A. U.T. Merlo Project  (Firma)

24894

GB / FR / DE / NL

1.	<b>Translation of the ORIGINAL DECLARATION OF EC CONFORMITY   Traduction de la DÉCLARATION DE CONFORMITÉ CE ORIGINAL   Übersetzung der ORIGINALEN EG-KONFORMITÄTSERKLÄRUNG   Vertaling van de EG VERKLARING VAN OVEREENSTEMMING ORIGINEEL</b>			
2.	MERLO S.p.A. Via Nazionale, 9 - 12010 S. Defendente di Cervasca (CN) - IT			
3.				
4.				
5.	declares that the machine:   déclare que la machine :   erklärt, dass die Maschine:   verklaart dat de machine:			
6.	Type   Modèle   Typ   Type	<b>OFF-ROAD TELESCOPIC CARRIAGE   CHARIOT TÉLESCOPIQUE TOUT TERRAIN   TELESKOPLADER GELÄNDE   TERREINHEFTRUCK MET TELESCOPISCHE GIEK</b>		
7.	Trade name   Dénomination commerciale   Handelsbezeichnung   Handelsnaam	MERLO ---*	Power (REG. (EU) 2016/1628)   Puissance (RÈG. (UE) 2016/1628)   Leistung (VERORDNUNG (EU) 2016/1628)   Vermogen (VERORDENING (EU) 2016/1628)	--- kW *
8.	Serial number   Numéro de série   Seriennummer   Seriennummer	--- *		
9.	complies with all the applicable provisions of Directive 2006/42/CE and Directive 2014/30/EU.   est conforme à toutes les dispositions pertinentes de la Directive 2006/42/CE et de la Directive 2014/30/UE.   allen einschlägigen Bestimmungen der Richtlinie 2006/42/EG und der Richtlinie 2014/30/EU entspricht.   is in overeenstemming met de bepalingen van de Richtlijn 2006/42/EG en de Richtlijn 2014/30/EU.			
10.	The machine also complies with the requirements of Directive 2000/14/CE:   La machine est en outre conforme aux conditions requises de la Directive 2000/14/CE :   Außerdem entspricht die Maschine den Anforderungen der Richtlinie 2000/14/EG:   De machine is bovendien in overeenstemming met de vereisten van de Richtlijn 2000/14/EG:			
11.	- conformity assessment procedure carried out:   nom et adresse de l'organisme notifié :   befolgtes Konformitätsbewertungsverfahren:   gevolgde procedure van de beoordeling van de overeenstemming:			
12.	INTERNAL CONTROL OF PRODUCTION WITH ASSESSMENT OF TECHNICAL DOCUMENTATION AND PERIODICAL CHECKING (ANNEX VI – procedure1)   CONTRÔLE INTERNE DE LA PRODUCTION AVEC ÉVALUATION DE LA DOCUMENTATION TECHNIQUE ET CONTRÔLE PÉRIODIQUE (ANNEXE VI –procédure1)   INTERNE FERTIGUNGSKONTROLLE MIT BEGUTACHTUNG DER TECHNISCHEN UNTERLAGEN UND REGELMÄSSIGER PRÜFUNG (ANLAGE VI–Verfahren1)   INTERNE FABRICAGECONTROLE MET BEOORDELING VAN DE TECHNISCHE DOCUMENTATIE EN PERIODIEKE CONTROLES (BIJLAGE VI–procedure1)			
13.	- name and address of the notified body:   nom et adresse de l'organisme notifié :   Name und Adresse der benannten Stelle:   naam en adres van de aangemelde instantie:			
14.	Eurofins Product Testing Italy S.r.l. Via Courgnè, 21 - 10156 TORINO - IT (NB 0477)			
15.	Sound power level measured on equipment that is representative of the type   Niveau de puissance sonore mesuré sur un appareil représentatif du type   An für diesen Typ repräsentativen Geräten und Maschinen gemessener Schalleistungspegel   Geluidsniveau gemeten op vertegenwoordigende apparaatuur type			--- dB(A) *
16.	Sound power level guaranteed by the equipment   Niveau de puissance sonore garantie pour l'accessoire   Für diese Geräte und Maschinen garantierter Schalleistungspegel   Geluidsniveau gegarandeerd voor de apparaatuur			--- dB(A) *
17.	This declaration of EC conformity concerns exclusively the machine placed on the market as new, except for the components and/or the operations carried out afterwards by the end user.   La présente déclaration CE de conformité concerne exclusivement la machine neuve mise sur le marché, à l'exclusion des composants et/ou des opérations effectuées par la suite par l'utilisateur final.   Diese EG-Konformitätserklärung betrifft ausschließlich die neu auf den Markt gekommene Maschine, mit Ausnahme der Komponenten und/oder der Vorgänge, die danach vom Endverbraucher montiert bzw. durchgeführt werden.   Deze EG Verklaring van Overeenstemming betreft uitsluitend de nieuwe op de markt gebrachte machine, met uitsluiting van de componenten en/of de handelingen die vervolgens worden uitgevoerd door de eindklant.			
18.	Person authorised to draw up the technical dossier:   Personne autorisée à constituer le dossier technique :   Zur Erstellung der technischen Unterlagen berechtigte Person:   Persoon die gemachtigd is om het technische dossier samen te stellen:			
19.	MERLO PROJECT s.r.l. Via Nazionale, 9 - 12010 S. Defendente di Cervasca (CN) - IT			
20.	San Defendente di Cervasca, --/--/---- *			
21.	Person authorised to draw up the declaration on behalf of the authorised representative   Personne autorisée à rédiger la déclaration au nom du mandataire   Zur Verfassung der Erklärung im Namen des Auftragnehmers berechtigte Person   Persoon die gemachtigd is voor het opstellen van de verklaring namens de gelastigde			(Signature)   (Signature)   (Unterschrift)   (Handtekening) *

\*(see the original EC declaration of conformity) | \*(faire référence à la déclaration de conformité CE originale) | \*(Verweis auf die EG-Konformitätserklärung im Original) | \*(zie de originele EG Verklaring van Overeenstemming)

24895

BG / CZ / RO / HU

1.	<b>Превод на ДЕКЛАРАЦИЯ ЗА СЪОТВЕТВИЕ ЕО ОРИГИНАЛ   Překlad PŮVODNÍHO ES PROHLÁŠENÍ O SHODĚ   Traducerea DECLARAȚIEI ORIGINALE DE CONFORMITATE CE   A EK-MEGFELELŐSÉGI NYILATKOZAT fordítása EREDETI</b>		
2.	MERLO S.p.A. Via Nazionale, 9 - 12010 S. Defendente di Cervasca (CN) - IT		
3.			
4.			
5.	декларира, че машината:   prohlašuje, že stroj:   declară că echipamentul tehnic:   kijelenti, hogy az alábbi gép:		
6.	Тип   Druh   Tip   Tipus	<b>ТЕЛЕСКОПИЧЕН ТОВАРАЧ ОФРОУД   TELESKOPICKÝ TERÉNNÍ VOZÍK   STIVUITOR TELESCOPIC DE TEREN   ТЕЛЕСКОПИЧЕН ТОВАРАЧ ОФРОУД</b>	
7.	Търговско наименование   Obchodní název   Denumire comercială   Kereskedelmi megnevezés	<b>MERLO --- *</b>	Мощност (РЕГЛАМЕНТ (ЕС) 2016/1628)   Výkon (NAŘÍZENÍ (EU) 2020/1040)   Putere (REGULAMENTUL (UE) 2016/1628)   Teljesítmény ((EU) 2016/1628 RENDELETE)
8.	Сериен номер   Sériové číslo   Număr de serie   Sorozatszám	<b>--- *</b>	<b>--- kW *</b>
9.	е в съответствие с всички релевантни разпоредби на Директива 2006/42/ЕО и Директива 2014/30/ЕУ.   splňuje všechny požadavky směrnice 2006/42/ES a směrnice 2014/30/EU.   este conform cu toate dispozițiile relevante ale Directivei 2006/42/CE și ale Directivei 2014/30/UE.   megfelel a 2006/42/EK és 2014/30/EU irányelv összes vonatkozó rendelkezésének.		
10.	Машината е в съответствие също така и с изискванията на Директива 2000/14/ЕО:   Stroj splňuje rovněž požadavky směrnice 2000/14/ES:   În plus, echipamentul tehnic este conform cu cerințele Directivei 2000/14/CE:   A gép ezen kívül megfelel a 2000/14/EK irányelv követelményeinek		
11.	- следвана процедура за оценка на съответствието:   postup uplatněný při posuzování shody:   procedura efectuată de evaluare a conformității:   a megfelelőségértékelési eljárás: <b>TELJES MINŐSÉGGARANCIA (VIII MELLÉKLET)</b>		
12.	<b>ВЪТРЕШЕН КОНТРОЛ НА ПРОИЗВОДСТВОТО С ОЦЕНКА НА ТЕХНИЧЕСКАТА ДОКУМЕНТАЦИЯ И ПЕРИОДИЧЕН КОНТРОЛ (ПРИЛОЖЕНИЕ VI—процедура 1)   INTERNÍ ŘÍZENÍ VÝROBY SPOJENÉ S POSOUZENÍM TECHNICKÉ DOKUMENTACE A PRAVIDELNOU KONTROLOU (ALLEGATO VI—postup 1)   CONTROLUL INTERN AL PRODUCȚIEI CU VERIFICAREA DOCUMENTAȚIEI TEHNICE ȘI EFECTUAREA DE VERIFICĂRI PERIODICE (PŘÍLOHA VI—procedurá1)   A GYÁRTÁS BELSŐ ELLENŐRZÉSE A MŰSZAKI DOKUMENTÁLÁS ÉRTÉKELÉSÉVEL ÉS RENDSZERES ELLENŐRZÉSEKEL (ANEXA VI—eljárás1)</b>		
13.	- име и адрес на нотифицирания орган:   název a adresa/sídlo instituce, již je adresováno oznámení:   numele și adresa organismului notificat:   a bejelentett szervezet címe és neve:		
14.	Eurofins Product Testing Italy S.r.l. Via Courgnè, 21 - 10156 TORINO - IT (NB 0477)		
15.	Ниво на акустична мощност, измерено на оборудване, представително за типа   Hladina akustického výkonu měřená na reprezentativním zařízení typu   Nivelul puterii acustice măsurat pe un echipament reprezentativ de tipul   A típus reprezentáló berendezésen mért hangteljesítmény	<b>--- dB(A) *</b>	
16.	Гарантирано ниво на акустична мощност за оборудването   Garantovaná hladina akustického výkonu zařízení   Nivel de putere acustică garantat pentru echipament   A berendezésre garantált hangteljesítményszint	<b>--- dB(A) *</b>	
17.	Декларацията за съответствие ЕО се отнася единствено за нова машина, пусната на пазара, без компоненти и/или операции, извършени впоследствие от крайния потребител.   Toto ES prohlášení o shodě se týká výhradně nového stroje uvedeného na trh, a nikoli komponentů a/nebo operací, následně prováděných koncovým uživatelem.   Această declarație de conformitate CE se referă doar la echipamentul tehnic nou introdus pe piață, și sunt excluse componentele și/sau operațiunile efectuate ulterior de utilizatorul final.   Ez az EK-megfelelőségi nyilatkozat a gépek kizárólag arra az állapotára vonatkozik, amelyben forgalomba hozták, és kizár minden olyan alkatrészt, amelyet hozzáadnak, és/vagy olyan műveletet, amit a végső felhasználó ezt követően végez rajta.		
18.	Лице, оправомощено да състави техническото досие:   Osoba oprávněná zpracovat technickou dokumentaci:   Persoana autorizată pentru întocmirea dosarului tehnic.   műszaki dokumentáció megszerkesztésére jogosult személy:		
19.	MERLO PROJECT s.r.l. Via Nazionale, 9 - 12010 S. Defendente di Cervasca (CN) - IT		
20.	San Defendente di Cervasca, --/--/---- *		
21.	Лице, оправомощено да изготви декларацията от името на упълномощения представител   Osoba oprávněná sepsat prohlášení jménem zmocněnce   Persoana autorizată pentru redactarea declarației în numele mandatarului   A nyilatkozat szerkesztésére jogosult személy a megbízott nevében	(Подпис)   (Podpis)   (Semnătura)   (Aláírás) *	

\* (придържайте се към оригиналната декларация за съответствие ЕО) | \*(odkázat na původní ES prohlášení o shodě) | \*(a se consulta declarația originală de conformitate CE) | \*(hivatkozzon az eredeti EK-megfelelőségi nyilatkozatra)

24896

DK / SE / NO / FI

1.	<b>Oversættelse af den ORIGINALE EF-OVERENSSTEMMELSESERKLÆRING   Översättning av EG-FÖRSÄKRAN OM ÖVERENSSTÄMMELSE ORIGINAL   Oversættelse av EU-OVERENSSTEMMELSESERKLÆRINGEN ORIGINAL   ALKUPERÄISEN EY-VAATIMUSTENMUKAISUUSVAKUUTUKSEN käännös</b>		
2.	MERLO S.p.A. Via Nazionale, 9 - 12010 S. Defendente di Cervasca (CN) - IT		
3.			
4.			
5.	erklærer at maskinen:   försäkrar att maskinen:   erklærer at maskinen:   vakuuttaa, että kone:		
6.	Type   Typ   Type   Tyyppi	<b>TERRÆNGGÅENDE TELESKOPLÆSSER   TERRÄNGGÅENDE TELESKOPLASTARE   OFF-ROAD TELESKOPTRUCK   MAASTOKELPOINEN TELESKOOPPIKUROTTAJA</b>	
7.	Handelsnavn   Handelsnamn   Kommersiell benevnelse   Kaupallinen nimi	<b>MERLO --- *</b>	Effekt (FORORDNING (EU) 2016/1628)   Effekt (FÖRORDNING (EU) 2016/1628)   Effekt (FORORDNING (EU) 2016/1628)   Teho (ASETUS (EU) 2016/1628)   --- kW *
8.	Serienummer   Serienummer   Registreringsnummer   Sarjanumero	--- *	
9.	opfylder alle de relevante bestemmelser i Direktiv 2006/42/EF og i Direktiv 2014/30/EU.   överensstämmer med alla relevanta föreskrifter i Direktivet 2006/42/EG och Direktivet 2014/30/EU.   er i överensstämmelse og opfylder alle kravene i direktivene 2006/42/EU og direktivet 2014/30/EU.   on direktiivien 2006/42/EY ja 2014/30/EU kaikkien asiaa koskevien määräysten mukainen.		
10.	Desuden opfylder maskinen kravene i Direktiv 2000/14/EF.   Maskinen överensstämmer dessutom med kraven i Direktivet 2000/14/EG.   I tillegg oppfylder maskinen kravene i direktivet 2000/14/EU.   Kone on lisäksi direktiivin 2000/14/EY vaatimusten mukainen:		
11.	- fulgt procedure for vurdering af overensstemmelse:   följt bedömningsprocedur för överensstämmelsen:   prosedyre som er fulgt ved vurdering av overensstemmelse:   noudatettu vaatimustenmukaisuuden arviointimenettely:		
12.	INTERN FABRIKATIONSKONTROLL MED VURDERING AF DEN TEKNISKE DOKUMENTATION OG PERIODISK KONTROL (BILAG VI-procedure1)   INTERN TILLVERKNINGSKONTROLL MED BEDÖMNING AV TEKNISK DOKUMENTATION OCH ÅTERKOMMANDE KONTROLLER (BILAGA VI-procedure1)   INTERN KONTROLL AV PRODUKSJON MED VURDERING AV TEKNISK DOKUMENTASJON OG PERIODISK KONTROLL (VEDLEGG VI -prosedyre1)   VALMISTUKSEN SISÄINEN TARKASTUS SEKÄ TEKNISTEN ASIAKIRJOJEN ARVIOINTI JA MÄÄRÄÄJOIN TAPAHTUVAT TARKASTUKSET (LIITE VI - menettely1)		
13.	- navn og adresse på det bemyndigede organ:   namn och adress till det anmälda organet:   navn og adresse til det tekniske kontrollorganet:   ilmoitetun laitoksen nimi ja osoite:		
14.	Eurofins Product Testing Italy S.r.l. Via Courgnè, 21 - 10156 TORINO - IT (NB 0477)		
15.	Måle lydeffektniveau på et repræsentativt apparat af typen   Ljudeffektivå uppmätt på en utrustning som är representativ för typen   Vektet lydstyrkenivå målt på et apparat som er representativt for typen   Kyseistä tyyppiä edustavan laitteen mitattu äänitehotaso		--- dB(A) *
16.	Garanteret lydeffektniveau for apparatet   Garanterad ljudnivåeffekt för utrustningen   Garantert lydstyrkenivå for apparatet   Kyseisen laitteen taattu äänitehotaso		--- dB(A) *
17.	Samme EF-overensstemmelseserklæring angår udelukkende den, som ny markedsførte maskine, uden komponenter og/eller handlinger udført senere af slutbrugeren.   Denna EG-försäkrans om överensstämmelse avser endast nya maskiner för utsläppande på marknaden och utesluter komponenter och/eller ingrepp som senare utförts av slutanvändaren.   Denne UE-overensstemmelseserklæringen gjelder kun for den nye maskinen som selges på markedet, uten komponentene og/eller operasjonene som sluttbrukeren senere har utført.   Tämä EY-vaatimustenmukaisuusvakuutus koskee yksinomaan markkinoille saatettua uutta konetta, eikä se kata loppukäyttäjän siihen jälkepäin lisäämiä osia ja/tai tämän koneella suoritettavia operaatioita.		
18.	Person med bemyndigelse til at udarbejde det tekniske dossier:   Person som auktoriserats att sammanställa den tekniska dokumentationen:   Person autorisert til å fremlegge den tekniske mappen:   Teknisen tiedoston kokoamiseen valtuutettu henkilö:		
19.	MERLO PROJECT s.r.l. Via Nazionale, 9 - 12010 S. Defendente di Cervasca (CN) - IT		
20.	San Defendente di Cervasca, --/--/---- *		
21.	Person med bemyndigelse til at udarbejde erklæringen på vegne af fabrikanten eller dennes repræsentant   Person som auktoriserats att skriva denna försäkrans i den befullmäktigade representantens namn   Person som er autorisert til å redigere erklæringen på vegne av oppdragsgiver   Henkilö, joka on valtuutettu laatimaan tämä vakuutus valtuutetun edustajan puolesta		(Underskrift)   (Underskrift)   (Underskrift)   (allekirjoitus) *

\*(jfr. den originale EF-overensstemmelseserklæring) | \*(hänvisning till EG-försäkrans om överensstämmelse i original) | \*(se den originale EU-overensstemmelseserklæringen) | \*(alkuperäiseen EY-vaatimustenmukaisuusvakuutukseen viitaten)

24897



LV / LT / PL / HR

1.	<b>EK ATBILSTĪBAS DEKLARĀCIJAS tulkojums no ORIGINĀLVALODAS   EB ATITIKTIES DEKLARACIJOS vertimas iš originalo   Tłumaczenie DEKLARACJI ZGODNOŚCI WE ORYGINALNEJ   Prijevod IZJAVE O SUKLADNOSTI CE ORIGINAL</b>			
2.	MERLO S.p.A. Via Nazionale, 9 - 12010 S. Defendente di Cervasca (CN) - IT			
3.				
4.				
5.	paziņo, ka mašina:   deklaruoja, kad mašina:   oświadcza, że maszyna:   izjavljuje se da stroj:			
6.	Tips   Tipas   Typ   Vrsta	<b>APVIDUS TELESKOPISKAIS IEKRĀVĒJS   BEKELĒS TELESKOPINIS KRAUTUVAS   WÓZEK TELESKOPOWY DO CIĘŻKIEGO TERENU   TELESKOPSKI VILIČAR TERENSKI</b>		
7.	Komerccnosaukums   Komerčinis pavadinimas   Nazwa handlowa   Trgovački naziv	MERLO --- *	Jauda (REGULA (ES) 2016/1628)   Galia (REGLAMENTAS (ES) 2016/1628)   Moc (ROZPORZĄDZENIE (UE) 2016/1628)   Snaga (UREDBA (EU) 2016/1628))	--- kW *
8.	Sērijas numurs   Serijos numeris   Numer seryjny   Broje serije	---		
9.	atbilst visām Direktīvas 2006/42/EK un Direktīvas 2014/30/EU prasībām.   atitinka visus svarbiausius Direktyvos 2006/42/EB ir Direktyvos 2014/30/EU reikalavimus.   jest zgodna ze wszystkimi rozporządzeniami dotyczącymi Dyrektywy 2006/42/WE i Dyrektywy 2014/30/UE.   sukladno je svim relevantnim odredbama Direktive 2006/42/EZ i Direktive 2014/30/EU.			
10.	Kā arī, mašina atbilst Direktīvas 2000/14/EK prasībām:   Mašina taip pat atitinka Direktyvos 2000/14/EB reikalavimus:   Ponadto, maszyna jest zgodna z wymogami Dyrektywy 2000/14/WE:   Stroj je također sukladan preduvjetima Direktive 2000/14/EZ:			
11.	- izmantota šāda atbilstības novērtēšanai procedūra:   laikytasi atitikties įvertinimo procedūros:   zastosowana procedura oceny zgodności:   postupak za procjenu sukladnosti slijedi:			
12.	RAŽOJUMU IEKŠĒJĀ KONTROLE, VEICOT TEHNISKĀS DOKUMENTĀCIJAS NOVĒRTĒŠANU UN PERIODISKU PĀRBAUDI (PIELIKUMS VI– procedūra1)   VIDINĒ GAMINIŲ KONTROLĒ, TECHNINIŲ DOKUMENTŲ VERTINIMAS IR PERIODINĒ PATIKRA (VI PRIEDAS – 1 procedūra)   WEWNĘTRZNA KONTROLA PRODUKCJI Z OCENĄ DOKUMENTACJI TECHNICZNEJ I OKRESOWĄ KONTROLĄ (ZAŁĄCZNIK VI– procedūra1)   UNUTARNJA KONTROLA PROIZVODNJE UZ OCJENU TEHNIČKE DOKUMENTACIJE I POVREMENE PROVJERE (PRILOG VI– postupak 1)			
13.	- paziņotās institūcijas nosaukums un adrese:   notifikuotosios įstaigos pavadinimas ir adresas:   nazwa i adres jednostki notyfikowanej:   ime i adresa obavještenog organa:			
14.	Eurofins Product Testing Italy S.r.l. Via Courgnè, 21 - 10156 TURINA - IT (NB 0477)			
15.	Skaņas intensitātes līmenis, kas izmērīts salīdzināmai tipveida iekārtai   Garso galios lygis išmatuotas pagal pavyzdinį šio tipo įrenginį   Poziom mocy akustycznej zmierzony na sprzęcie reprezentatywnym dla danego typu   Razina snage zvuka izmjerena opremom koja predstavlja tip			--- dB(A) *
16.	Iekārtas garantētais skaņas intensitātes līmenis   Užtikrintas įrenginio garso galios lygis   Poziom mocy akustycznej gwarantowany dla sprzętu   Razina snage zvuka koju oprema garantira			--- dB(A) *
17.	Šī EK atbilstības deklarācija attiecas tikai uz jaunu tirgū izlaistu mašīnu, tā neattiecas uz sastāvdaļām un/vai operācijām, kuras gala lietotājs ir veicis vēlāk.   Ši EB atitikties deklarācija skirta tik naujai į rinką išleistai mašīnai, neįskaitant komponentų ir (ar) veiksmų, kuriuos paskui atliko galutinis klientas.   Niniejsza deklaracja zgodności WE dotyczy wyłącznie nowej maszyny wprowadzonej do obrotu, z wyłączeniem komponentów i/lub operacji wykonanych następnie przez użytkownika końcowego.   Izjava o sukladnosti CE tiče se isključivo novog stroja uvedenog na tržište, izuzimaju se dijelovi i/ili radnje naknadno izvršene od strane krajnjeg korisnika.			
18.	Persona, kura ir pilnvarota sagatavot tehnisko dokumentāciju:   Asmuo, įgaliotas sudaryti techninę bylą:   Osoba upoważniona do sporządzenia dokumentacji technicznej:   Ovlaštena osoba za izvedbu tehničke datoteke:			
19.	MERLO PROJECT s.r.l. Via Nazionale, 9 - 12010 S. Defendente di Cervasca (CN) - IT			
20.	San Defendente di Cervasca, --/--/---- *			
21.	Persona, kura ir pilnvarota rediģēt deklarāciju pilnvarotā pārstāvja vārdā   Asmuo, įgaliotas parengti deklaraciją atstovo vardu   Osoba upoważniona do sporządzenia deklaracji w imieniu upoważnionego przedstawiciela   Ovlaštena osoba za uređivanje izjave u ime uprave			(Paraksts)   (Parašas)   (Podpis)   (Potpis) *

\*(sk. EK atbilstības deklarāciju oriģinālvalodā) | \*(remtis originalia EB atitikties deklaracija) | \*(patrz oryginalna deklaracja zgodności WE) | \*(koje se odnosi na izjavu o sukladnosti CE original)

24898

SK / SI / IS / MT

1.	<b>Preklad VYHLÁSENIA O ZHODE ES ORIGINÁL   Prevod ES IZJAVE O SKLADNOSTI PREVOD   Þýðing á UPPHAFLEGRI EB-SAMRÆMISYFIRLÝSINGU   Traduzzjoni tad-DIKJARAZZJONI TAL-KONFORMITÀ TAL-KE ORIGINALI</b>		
2.	MERLO S.p.A. Via Nazionale, 9 - 12010 S. Defendente di Cervasca (CN) - IT		
3.			
4.			
5.	vyhlasuje, že stroj:   izjavlja, da je stroj:   lýsir því yfir að vélin:   tiddikjara li l-magna:		
6.	Typ   Tip   Gerð   Tip	<b>TERÉNNY TELESKOPIKÝ VOZÍK   TERENSKI TELESKOPSKI VILIČAR   UTANVEGABÓMULYFTARAR   ĠARR TELESKOPIKU OFF-ROAD</b>	
7.	Obchodný názov   Trgovski naziv   Vöruheiti   Isem kummercjali	<b>MERLO --- *</b>	Výkon (NARIADENIE (EÚ) 2016/1628)   Moč (UREDBA (EÚ) 2016/1628)   Afi (REGLUGERÐ (ESB) 2016/1628)   Saħħa (REGOLAMENT (UE) 2016/1628) --- kW *
8.	Výrobné číslo   Serijska številka   Raðnúmer   Numru serjali	--- *	
9.	je v zhode so všetkými súvisiacimi nariadeniami Smernice 2006/42/ES a Smernice 2014/30/EU.   skladen z vsemi zariadeniami določbami Direktive 2006/42/ES in 2014/30/EU.   uppfyllir alla skilmála tilskipunar 2006/42/CE og tilskipunar 2014/30/EU.   tikkonforma mad-dispożizzjonijiet applikabli kollha tad-Direttiva 2006/42/KE u d-Direttiva 2014/30/EU.		
10.	Stroj je ďalej v zhode s požiadavkami Smernice 2000/14/ES:   Poleg tega je stroj skladen z zahtevami Direktive 2000/14/ES:   Einnig uppfyllir vélin skilmála tilskipunar 2000/14/CE:   Il-magna tikkonforma wkoll mar-rekwiziti tad-Direttiva 2000/14/KE:		
11.	- postup vyhodnotenia zhody so:   postopek ocenjevanja skladnosti sledi:   samræmismat framkvæmt:   procedura ta' valutazzjoni tal-konformità mwettqa:		
12.	INTERNÁ KONTROLA VÝROBY S POSUDZOVANÍM TECHNICKEJ DOKUMENTÁCIE A PRAVIDELNÁ KONTROLA (PRÍLOHA VI– postup 1)   NOTRANJI NADZOR PROIZVODNJE S PRESOJO TEHNIČNE DOKUMENTACIJE IN REDNIM PREVERJANJEM (PRILOGA VI– postopek 1)   INTERN KONTROLL AV PRODUKSJON MED VURDERING AV TEKNISK DOKUMENTASJON OG PERIODISK KONTROLL (VEDLEGG VI –prosedyre1)   KONTROLL INTERN TA' PRODUZZJONI MA' STIMA TA' DOKUMENTAZZJONI TEKNIKA U KONTROLL PERJODIKU (ANNEX VI– procedura1)		
13.	- názov a adresa notifikovanej osoby:   ime in naslov priglašenege organa:   nafn og heimilisfang tilkynntrar stofu:   isem u indirizz tal-korp notifikat:		
14.	Eurofins Product Testing Italy S.r.l. Via Courgnè, 21 - 10156 TORINO - IT (NB 0477)		
15.	Úroveň akustického výkonu nameraná na zariadení, ktoré je zástupcom typu   Raven zvočne moči, izmerjena na reprezentatívni napravi tipa   Mæling á hávaðastigi frá búnaði sem er af sams konar tegund   Livell ta' saħħa tal-hoss ímkejfel fuq l-apparat li huwa rapprežentattiv tat-tip	--- dB(A) *	
16.	Zaručená úroveň akustického výkonu pre zariadenie   Zagotvljena raven zvočne moči za napravo   Hávaðastig sem ábyrgst er á búnaði   Livell tas-saħħa tal-hoss iggarantit mill-apparat	--- dB(A) *	
17.	Toto vyhlásenie o zhode ES sa vzťahuje výhradne na nový stroj uvedený na trh a nevzťahuje sa na komponenty a/alebo úkony vykonané následne finálnym užívateľom.   Ta ES izjava o skladnosti se nanaša izključno na stroje v stanju, v katerem so bili daní na trg, in izključuje komponente, ki jih je naknadno dodal, in/ali operacije, ki jih je naknadno opravil končni uporabnik.   EB-samræmisýfirlýsingin á eingöngu við um nýja vél á markaði, nema hvað varðar íhluti og/eða aðgerðir sem endanotandi framkvæmir eftir á.   Din id-dikjarazzjoni tal-konformità tal-KE tikkoncerna esklussivament il-magna mpoġġija fis-suq bhala ġdida, għajr għal komponenti u/jew operazzjonijiet imwettqa wara mill-utent finali.		
18.	Osoba autorizovaná na vytvorenie technického spisu:   Oseba, pooblaščena za sestavljanje tehnične dokumentacije:   Einstaklingur sem hefur umboð til að setja upp tækniupplýsingar:   Il-persuna awtorizzata sabie x tfassal id-dossier tekniku:		
19.	MERLO PROJECT s.r.l. Via Nazionale, 9 - 12010 S. Defendente di Cervasca (CN) - IT		
20.	San Defendente di Cervasca, --/--/---- *		
21.	Osoba autorizovaná na zostavenie vyhlásenia v mene mandatóra   Oseba, pooblaščena za sestavljanje izjave v imenu proizvajalca   Einstaklingur með umboð til að setja upp tækniýsingu af hálfu umboðsfulltrúa   Il-persuna awtorizzata sabie x tfassal id-dikjarazzjoni f'isem ir-rapprežentant awtorizzat	(Podpis)   (podpis)   (Undirskrift)   (Firma) *	

\* (vychádzajte z originálneho vyhlásenia o zhode ES) | \*(glejte originalno ES izjavo o skladnosti) | \*(sjá upphaflega EB-samræmisýfirlýsingu) | \*(ara d-dikjarazzjoni tal-konformità tal-KE orígináli)

ES / PT / IE / EE

1.	<b>Traducción de la DECLARACIÓN DE CONFORMIDAD CE ORIGINAL   Tradução da DECLARAÇÃO DE CONFORMIDADE CE ORIGINAL   Aistriúchán ar an mBUNDEARBHÚ COMHRÉIREACHTA CE   CE-VASTAVUSE DEKLARATSIOONI tõlge ORIGINAAL</b>		
2.	MERLO S.p.A. Via Nazionale, 9 - 12010 S. Defendente di Cervasca (CN) - IT		
3.			
4.			
5.	declara que la máquina:   declaração da máquina:   á dhearbhú go bhfuil an gléas seo:   kinnitab, et masin:		
6.	Tipo   Tipo   Cineál   Tüüp	<b>CARRO TELESCÓPICO TODOTERREO   CARRO TELESCÓPICO TODO-O-TERRENO   CARRÁISTE TEILEASCÓPACH EASBHÓTHAIR   MAASTIKUKÕBLIK TELESKOOPTÕSTUK</b>	
7.	Denominación comercial   Designação comercial   Ainm trádála   Kommertsnimi	MERLO --- *	Potencia (REGLAMENTO (UE) 2016/1628)   Potência (REGULAMENTO (UE) 2016/1628)   Cumhacht (RIALACHÁN (AE) 2016/1628)   Võimsus (MÄÄRUS (EL) 2016/1628) --- kW *
8.	Número de serie   Número de fábrica   Sraithuimhir   Seerianumber	--- *	
9.	es conforme con todas las disposiciones pertinentes de la Directiva 2006/42/CE y de la Directiva 2014/30/UE.   é conforme a todas as disposições pertinentes da Diretiva 2006/42/CE e Diretiva 2014/30/UE.   i gcomhlionadh le gach foráil is infheidhme de chuid Threoir 2006/42/CE agus de chuid Threoir 2014/30/EU.   vastab kõikidele direktiivide 2006/42/EÜ ja 2014/30/EU nõuetele.		
10.	Además, la máquina es conforme con los requisitos de la Directiva 2000/14/CE:   A máquina também é conforme aos requisitos da Diretiva 2000/14/CE:   Comhlíonann an gléas seo ceanglais Threoir 2000/14/CE freisin:   Samuti vastab masin direktiivi 2000/14/EÜ nõuetele:		
11.	- procedimiento de evaluación de la conformidad seguido:   procedimento de avaliação da conformidade seguida:   nós imeachta um measúnú comhréireachta arna dhéanamh:   järgneb vastavuse hindamise protseduur:		
12.	CONTROL DE LA PRODUCCIÓN CON EVALUACIÓN DE LA DOCUMENTACIÓN TÉCNICA Y COMPROBACIONES PERIÓDICAS (ANEXO VI– procedimiento1)   CONTROLO INTERNO DA PRODUÇÃO COM AVALIAÇÃO DA DOCUMENTAÇÃO TÉCNICA E DO CONTROLO PERIÓDICO (ANEXO VI– procedimento1)   RIALÚ INMHEÁNACH TÁIRGEACHTA LENA NÁIRÍTEAR MEASÚNÚ DOICIMÉAD TEICNIÚIL AGUS SEICEÁIL THRÉIMHSIÚIL (IARSCRÍBHINN VI – nós imeachta1)   TOODANGU SISEKONTROLL TEHNILISE DOKUMENTATSIOONI HINDAMISEGA JA PERIOODILISE KONTROLLIGA (LISA VI– protseduur1)		
13.	- nombre y dirección del organismo notificado:   nome e endereço do órgão notificado:   ainm agus seoladh an chomhlachta a dtugtar fógra dó:   teavitatud asutuse nimi ja aadress:		
14.	Eurofins Product Testing (Italy S.r.l. Via Courgnè, 21 - 10156 TORINO - IT (NB 0477)		
15.	Nivel de potencia sonora medido en un aparato representativo del tipo   Nível de potência sonora medido na aparelhagem representativa do tipo   Leibhéal chumhacht na fuaime arna thomhas ar threalamh atá ionadaíoch don chineál   Leibhéal chumhacht na fuaime a ráthaíonn an trealamh   Esindusmasinal mõõdetud müratase		--- dB(A) *
16.	Nivel de potencia sonora garantizado para el aparato   Nível de potência sonora garantida para a aparelhagem   Masina garanteeritud müratase		--- dB(A) *
17.	Tal declaración CE de conformidad se refiere exclusivamente a la máquina introducida en el mercado nueva, excluidos los componentes y/o las operaciones efectuadas después por el usuario final.   Tal declaração CE de conformidade refere-se exclusivamente à máquina colocada no mercado nova, excluídos os componentes e/ou as operações efetuadas posteriormente pelo utilizador final.   Is leis an ngléas arna chur ar an margadh mar ghléas nua a bhaineann an dearbhú comhréireachta CE seo agus leis an ngléas sin amháin, seachas na compháirteanna agus/nó na hoibríochtaí a dhéanann an t-úsáideoir deiridh ina dhiaidh.   Selline CE-vastavuse deklaratsioon puudutab ainult turule viidud uut masinat ega hõlma hiljem lõppkasutaja poolt lisatud komponente ja/või toiminguid.		
18.	Persona autorizada para constituir el fascículo técnico:   Pessoa autorizada a elaborar o ficheiro técnico:   An duine atá údaraithe chun an sainchomhad teicniúil a dhéachtú:   Tehnilist brošüüri koostama volitatud isik:		
19.	MERLO PROJECT s.r.l. Via Nazionale, 9 - 12010 S. Defendente di Cervasca (CN) - IT		
20.	San Defendente di Cervasca, --/--/--- *		
21.	Persona autorizada para redactar la declaración en nombre del mandatario   Pessoa autorizada a redigir a declaração em nome do representante   An duine atá údaraithe chun an dearbhú a dhéachtú thar ceann an ionadaí údaraithe   Esindaja poolt deklaratsioonist koostama volitatud isik		(Firma)   (Assinatura)   (Siniú)   (Allkiri) *

\*(consultar la declaración de conformidad CE original) | \*(consulte a declaração de conformidade CE original) | \*(féach an bundearbhú comhréireachta CE) | \*(lähtuge originaalsest CE-vastavuse deklaratsioonist)

GR/ TR

1.	<b>Μετάφραση της ΔΗΛΩΣΗΣ ΣΥΜΜΟΡΦΩΣΗΣ CE ΠΡΩΤΟΤΥΠΟ   AT UYGUNLUK BEYANI ASLININ Çevirisi</b>		
2.	MERLO S.p.A. Via Nazionale, 9 - 12010 S. Defendente di Cervasca (CN) - IT		
3.			
4.			
5.	δηλώνει ότι το μηχάνημα:   aşağıda belirtilen makinenin:		
6.	Τύπος   Tipi	<b>ΤΗΛΕΣΚΟΠΙΚΟΣ ΦΟΡΤΩΤΗΣ ΓΙΑ ΧΡΗΣΗ ΕΚΤΟΣ ΔΡΟΜΟΥ   ARAZI TIRI TELESKOPİK TAŞIYICI</b>	
7.	Μοντέλο   Model	<b>MERLO --- *</b>	Ισχύς (ΚΑΝΟΝΙΣΜΟΣ (ΕΕ) 2016/1628)   Güç (YÖNETMELİK (AB) 2016/1628) --- kW *
8.	Αριθμός σειράς   Seri numarası	--- *	
9.	συμμορφώνεται με όλες τις σχετικές διατάξεις της Οδηγίας 2006/42/ΕΚ και της Οδηγίας 2014/30/ΕΥ.   2006/42/CE sayılı Yönergenin ve 2014/30/EU sayılı Yönergenin ilgili tüm hükümlerine uygun olduğunu beyan eder.		
10.	Επίσης, το μηχάνημα συμμορφώνεται με τις απαιτήσεις της Οδηγίας 2000/14/ΕΚ:   Söz konusu makine ayrıca 2000/14/CE sayılı Yönergenin gereklerine de uygundur:		
11.	- διαδικασία αξιολόγησης της συμμόρφωσης που ακολουθήθηκε:   gerçekleştirilen uygunluk değerlendirmesi prosedürü:		
12.	ΕΣΩΤΕΡΙΚΟΣ ΕΛΕΓΧΟΣ ΤΗΣ ΠΑΡΑΓΩΓΗΣ ΜΕ ΠΕΡΙΟΔΙΚΗ ΑΞΙΟΛΟΓΗΣΗ ΤΟΥ ΤΕΧΝΙΚΟΥ ΦΑΚΕΛΟΥ ΚΑΙ ΠΕΡΙΟΔΙΚΟ ΕΛΕΓΧΟ (ΣΥΝΗΜΜΕΝΟ VI- διαδικασία1)   TEKNİK DOKÜMANTASYONUN DEĞERLENDİRİLMESİ VE PERİYODİK KONTROL İLE BİRLİKTE DAHİLİ ÜRETİM KONTROLÜ (EK VI –prosedür1)		
13.	- όνομα και διεύθυνση κοινοποιημένου φορέα:   onaylanmış kuruluşun adı ve adresi:		
14.	Eurofins Product Testing Italy S.r.l. Via Courgnè, 21 - 10156 TORINO - IT (NB 0477)		
15.	Μετρούμενη στάθμη ακουστικής ισχύος LWA εξοπλισμού αντιπροσωπευτικού του οικείου τύπου   söz konusu tipi temsil eden ekipman üzerinde ölçülen ses gücü düzeyi	--- dB(A) *	
16.	Εγγυημένη στάθμη ακουστικής ισχύος LWA για τον οικείο τύπο   Ekipmanın garanti ettiği ses gücü düzeyi	--- dB(A) *	
17.	Αυτή η δήλωση συμμόρφωσης CE αφορά αποκλειστικά το μηχάνημα που διατίθεται στην αγορά καινούργιο, με εξαίρεση τα εξαρτήματα ή/και τις επεμβάσεις που εκτελούνται στη συνέχεια από τον τελικό χρήστη.   İşbu AT uygunluk beyanı, son kullanıcı tarafından daha sonra gerçekleştirilen faaliyetler ve/veya aksamlar hariç olmak üzere, sadece yeni olarak piyasaya sürülen makine için geçerlidir.		
18.	Άτομο εξουσιοδοτημένο για την υποβολή του τεχνικού φακέλου:   Teknik dosyayı düzenlemeye yetkili kişi:		
19.	MERLO PROJECT s.r.l. Via Nazionale, 9 - 12010 S. Defendente di Cervasca (CN) - IT		
20.	San Defendente di Cervasca, --/--/---- *		
21.	Άτομο εξουσιοδοτημένο για τη σύνταξη της δήλωσης για λογαριασμό του εντολοδόχου   Yetkili temsilci adına beyanı düzenlemeye yetkili kişi	(Υπογραφή)   (İmza) *	

\*(ανατρέξτε στην πρωτότυπη δήλωση συμμόρφωσης CE) | \*(AT uygunluk beyanının aslına bakınız)

24901



## MARCADO (ISO) DE LA ESTRUCTURA DE PROTECCIÓN

El marcado de la estructura de protección se encuentra dentro de la cabina.

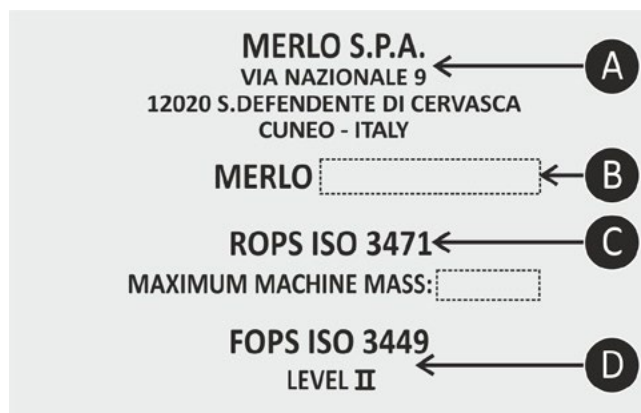

<b>A</b>	Nombre del Fabricante.
<b>B</b>	Identificación de la estructura de protección.
<b>C</b>	Protección del operador en caso de basculado (ROPS ISO 3471).
<b>D</b>	Protección del operador contra la caída de objetos (FOPS ISO 3449).

MARCADO DEL MANIPULADOR TELESCÓPICO

El marcado de la máquina está ubicado en la parte trasera de la cabina.

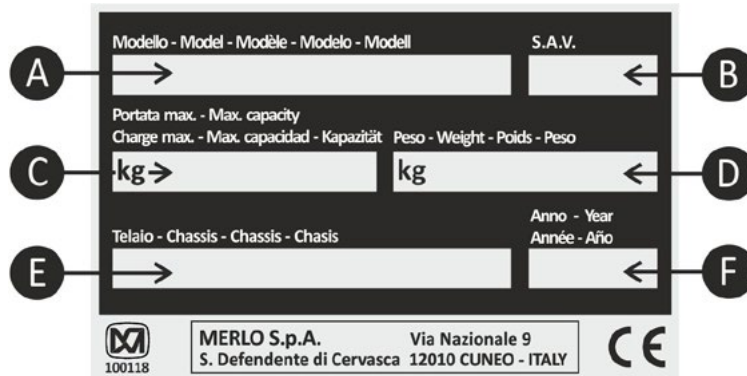

A	Modelo de máquina.
B	Número de SAV.
C	Capacidad máxima de la máquina.
D	Peso de la máquina.
E	Número de chasis de la máquina
F	Año de inscripción de la máquina

**IMPORTANTE**

El peso indicado en el marcado no debe considerarse para fines aduaneros o fiscales, para los que hay que remitirse a los correspondientes documentos suministrados con la máquina.

El marcado EAC de la máquina incorporada al Espacio Aduanero Euroasiático está ubicado en la parte trasera de la cabina.





## RUIDO

Los valores, incluyendo la incertidumbre, se obtienen de una unidad nueva y mediciones de acuerdo con las referencias en vigor a la fecha de publicación del manual.

[1] Nivel de presión acústica en el puesto de trabajo (norma EN 12053) expresado en dB(A).

[2] Nivel de potencia acústica emitida por la máquina (directiva 2000/14/CE) expresada en dB(A). Pruebas de elevación con motor térmico de 2/3 de las revoluciones máximas.

	[1]	[2]
<b>KOHLER 2.5 [55kW] [E8]</b>		
P27.6	77	104
TF30.9 - TF33.7	75	102
P30.10	75	102
P35.11	75	102
P40.12 - P40.13 - P40.14 - P40.17	74	104
<b>DEUTZ 3.6 [85kW] [F7]</b>		
TF30.9 - TF33.7	73	102
<b>DEUTZ 3.6 [100kW] [G4]</b>		
TF33.9 - TF35.7	73	102
MF34.7 - MF34.9	75	107
<b>DEUTZ 3.6 [105kW] [F4]</b>		
TF35.11	74	104
TF38.10 - TF42.7	74	104
<b>FPT 4.5 [125kW] [F5]</b>		
TF45.11 - TF50.8 - TF65.9	77	108
P50.18HM - P65.14HM - P120.10HM	76	108
MF44.7 - MF44.9	77	108
<b>PERKINS 3.6 [85kW] [G6]</b>		
TF38.10 - TF42.7	76	104
P40.12 - P40.13 - P40.14 - P40.17	73	106
P50.17 - P50.18	73	106
P72.10	73	106
<b>PERKINS 3.6 [100kW] [J2]</b>		
TF38.10 - TF42.7	76	104



## VIBRACIONES

El valor total de vibraciones al cual se expone el sistema mano-brazo no supera los 2,5 m/seg<sup>2</sup>, incluido el error en la medición, conforme a la normativa EN 13059 vigente en el momento de la publicación del presente manual. El valor cuadrático medio máximo de la aceleración al cual se expone todo el cuerpo no supera los 0,5 m/seg<sup>2</sup>, incluido el error en la medición, conforme a la normativa EN 13059 vigente en el momento de la publicación del presente manual.

## NEUMÁTICOS PARA CIRCULAR EN CARRETERA

Para la circulación en carretera, se debe controlar que los neumáticos instalados correspondan a los indicados en los documentos de homologación.



## MÁQUINA CON ACCESORIO

### CONTENIDO DE LA DECLARACIÓN CE DE CONFORMIDAD

A la declaración de conformidad CE original redactada en italiano se adjunta la traducción en el idioma del país en el que la máquina se ha introducido en el mercado por primera vez. Para los accesorios dotados de cable, se emite una copia de las DECLARACIONES DE CONFORMIDAD CE del cable.

1.	<b>Dichiarazione CE di conformità</b> <b>ORIGINALE</b>	
2.	MERLO s.p.a. Via Nazionale, 9 - 12010 S. Defendente di Cervasca (CN) - IT	
3.	mandatario della:	
4.	TREMME TECHNOLOGY s.r.l. Via Passatore, 2/a - 12010 S. Defendente di Cervasca (CN) - IT	
5.	dichiara che l'attrezzatura intercambiabile TREEMME:	
6.	Tipo	
7.	Denominazione commerciale	
8.	Numero di serie	
9.	destinata ad essere installata sui modelli delle seguenti macchine indicati nelle istruzioni per l'uso ed accompagnati dalla relativa dichiarazione CE di conformità:	
10.	Tipo	
11.	Modello interfaccia	
12.	è conforme a tutte le disposizioni pertinenti della Direttiva 2006/42/CE.	
13.	Tale dichiarazione CE di conformità riguarda esclusivamente l'attrezzatura intercambiabile immessa sul mercato nuova, esclusi i componenti e/o le operazioni effettuate successivamente dall'utente finale.	
14.	Persona autorizzata a costituire il fascicolo tecnico:	
15.	MERLO PROJECT s.r.l. Via Nazionale, 9 - 12010 S. Defendente di Cervasca (CN) - IT	
16.	San Defendente di Cervasca,	
17.	Persona autorizzata a redigere la dichiarazione a nome del mandatario	_____ (Firma)



1.	<b>Translation of the ORIGINAL DECLARATION OF EC CONFORMITY   Traduction de la DÉCLARATION DE CONFORMITÉ CE ORIGINAL   Übersetzung der ORIGINALEN EG-KONFORMITÄTSERKLÄRUNG   Vertaling van de EG VERKLARING VAN OVEREENSTEMMING ORIGINEEL</b>	
2.	MERLO s.p.a. Via Nazionale, 9 - 12010 S. Defendente di Cervasca (CN) - IT	
3.	Representative of:   Mandataire de :   Auftragnehmer der:   gelastigde van:	
4.	TREETME TECHNOLOGY s.r.l. Via Passatore, 2/a - 12010 S. Defendente di Cervasca (CN) - IT	
5.	Declares that the TREETME interchangeable attachment:   déclare que l'accessoire interchangeable TREETME :   erklärt, dass die austauschbaren Anbaugeräte TREETME:   verklaart dat de verwisselbare uitrusting TREETME:	
6.	Type   Modèle   Typ   Type	
7.	Trade name   Dénomination commerciale   Handelsbezeichnung   Handelsnaam	
8.	Serial number   Numéro de série   Seriennummer   Seriennummer	
9.	intended to be assembled with models of the following machines mentioned in the instruction for use and accompanied by the related EC declaration of conformity   destinée à l'installation sur les modèles des machines suivantes, indiqués dans les instructions d'utilisation et accompagnés de la déclaration CE de conformité correspondante :   entwickelt, um auf den Modellen der folgenden Maschinen installiert zu werden, welche in der Gebrauchsanweisung angegeben sind und über die entsprechende EG-Konformitätserklärung verfügen:   bestemd voor installatie op modellen van de volgende machines aangeduid in de gebruiksaanwijzing en vergezeld van de relatieve EG verklaring van overeenstemming:	
10.	Type   Modèle   Typ   Type	
11.	Model interface   Modèle d'interface   Schnittstellenmodell   Model interface	
12.	Complies with all the applicable provisions of Directive 2006/42/CE.   est conforme à toutes les dispositions pertinentes de la Directive 2006/42/CE.   allen einschlägigen Bestimmungen der Richtlinie 2006/42/EG entsprechen.   is in overeenstemming met de bepalingen van de Richtlijn 2006/42/EG.	
13.	This EC declaration of conformity relates exclusively to the interchangeable equipment placed on the market new, and excludes components which are added and/or operations carried out subsequently by the final user.   Cette déclaration CE de conformité concerne exclusivement l'outillage interchangeable neuf introduit sur le marché, à l'exclusion des composants et/ou des opérations effectuées successivement par l'utilisateur final.   Diese EG-Konformitätserklärung betrifft ausschließlich das neu auf den Markt gekommene, austauschbare Anbaugerät, mit Ausnahme der Komponenten und/oder der Vorgänge, die danach vom Endverbraucher montiert bzw. durchgeführt werden.   Deze EG Verklaring van Overeenstemming betreft uitsluitend de nieuwe op de markt gebrachte verwisselbare uitrusting, met uitsluiting van de componenten en/of de handelingen die vervolgens worden uitgevoerd door de eindklant.	
14.	Person authorised to draw up the technical dossier:   Personne autorisée à constituer le dossier technique :   Zur Erstellung der technischen Unterlagen berechtigte Person:   Persoon die gemachtigd is om het technische dossier samen te stellen:	
15.	MERLO PROJECT s.r.l. Via Nazionale, 9 - 12010 S. Defendente di Cervasca (CN) - IT	
16.	San Defendente di Cervasca,	
17.	Person authorised to draw up the declaration on behalf of the authorised representative   Personne autorisée à rédiger la déclaration au nom du mandataire   Zur Verfassung der Erklärung im Namen des Auftragnehmers berechtigte Person   Persoon die gemachtigd is voor het opstellen van de verklaring namens de gelastigde	<i>see the original EC declaration of conformity (Signature)   faire référence à la déclaration de conformité CE originale (Signature)   Verweis auf die EG-Konformitätserklärung im Original (Unterschrift)   zie de originele EG Verklaring van Overeenstemming (Handtekening)</i>



1.	Превод на ДЕКЛАРАЦИЯ ЗА СЪОТВЕТСТВИЕ ЕО ОРИГИНАЛ   Překlad PŮVODNÍHO ES PROHLÁŠENÍ O SHODĚ   Traducerea DECLARAȚIEI ORIGINALE DE CONFORMITATE CE   A EK-MEGFELELŐSÉGI NYILATKOZAT fordítása EREDETI	
2.	MERLO s.p.a. Via Nazionale, 9 - 12010 S. Defendente di Cervasca (CN) - IT	
3.	упълномощен представител на:   zmocněnec/zástupce firmy:   mandatar al:   megbízó:	
4.	TREEMME TECNOLOGY s.r.l. Via Nazionale, 2 - 12010 S. Defendente di Cervasca (CN) - IT	
5.	декларира, че сменямото оборудване TREEMM:   prohlašuje, že výměnné nástroje TREEMME:   declară că echipamentul interschimbabil TREEMME:   kijelenti, hogy a cserélhető TREEMME felszerelés:	
6.	Тип   Druh   Tip   Típus	
7.	Търговско наименование   Obchodní název   Denumire comercială   Kereskedelmi megnevezés	
8.	Сериен номер   Sériové číslo   Număr de serie   Sorozatszám	
9.	предназначено за инсталиране на моделите машини, посочени в инструкциите за употреба и придружени от ЕО декларация за съответствие:   určená pro instalaci na modely následujících strojů, uvedených v návodu k použití a provázených příslušným ES prohlášením o shodě:   pentru instalare pe modelele următoarelor mașini menționate în instrucțiunile de utilizare și însoțite de declarația de conformitate CE corespunzătoare:   a kapcsolódó EK-megfelelőségi nyilatkozattal ellátott és a használati útmutatókban megadott következő gépek típusaira szerelhető:	
10.	Тип   Druh   Tip   Típus	
11.	Интерфейс модел   Model rozhraní   Model interfață   Interfész típusa	
12.	е в съответствие с всички релевантни разпоредби на Директива 2006/42/ЕО.   splňují všechny požadavky směrnice 2006/42/ES.   este conform cu toate dispozițiile relevante ale Directivei 2006/42/CE.   megfelel a 2006/42/EK irányelv összes vonatkozó rendelkezésének.	
13.	Декларацията за съответствие ЕО се отнася само за новозакупено взаимозаменяемо оборудване и изключва частите и/или операциите, извършени впоследствие от крайния потребител.   Toto ES prohlášení o shodě se týká výhradně vzájemně zaměnitelné výbavy, uvedené na trh, a nikoli komponentů a/nebo úkonů, které následně provádí koncový uživatel.   Această declarație de conformitate CE se referă doar la echipamentul interschimbabil nou introdus pe piață, fiind excluse componentele și/sau operațiunile efectuate ulterior de către utilizatorul final.   Ez az EK-megfelelőségi nyilatkozat kizárólag a piacra bocsátott új, cserélhető szerelékre vonatkozik, kizárva a végfelhasználó által ezt követően végrehajtott műveleteket és/vagy alkatrészeket.	
14.	Лице, оправомощено да състави техническото досие:   Osoba oprávněná zpracovat technickou dokumentaci:   Persoana autorizată pentru întocmirea dosarului tehnic.   műszaki dokumentáció megszerkesztésére jogosult személy:	
15.	MERLO PROJECT s.r.l. Via Nazionale, 9 - 12010 S. Defendente di Cervasca (CN) - IT	
16.	San Defendente di Cervasca,	
17.	Лице, оправомощено да изготви декларацията от името на упълномощения представител   Osoba oprávněná sepsat prohlášení jménem zmocněnce   Persoana autorizată pentru redactarea declarației în numele mandatarului   A nyilatkozat szerkesztésére jogosult személy a megbízott nevében	придържайте се към оригиналната декларация за съответствие ЕО (Подпис)   odkázat na původní ES prohlášení o shodě (Podpis)   a se consulta declarația originală de conformitate CE (Semnătura)   hivatkozzon az eredeti EK-megfelelőségi nyilatkozatra (Aláírás)



1.	<b>Oversættelse af den ORIGINALE EF-OVERENSSTEMMELSESERKLÆRING   Översättning av EG-FÖRSÄKRAN OM ÖVERENSSTÄMMELSE ORIGINAL   Oversettelse av EU-OVERENSSTEMMELSESERKLÄRINGEN ORIGINAL   ALKUPERÄISEN EY-VAATIMUSTENMUKAISUUSVAKUUTUKSEN käännös</b>	
2.	MERLO s.p.a. Via Nazionale, 9 - 12010 S. Defendente di Cervasca (CN) - IT	
3.	bemyndigede repræsentant for:   befullmäktigad representant för:   oppdragsgiver for:   edustaja-yhtiötä:	
4.	TREMME TECNOLOGY s.r.l. Via Passatore, 2/a - 12010 S. Defendente di Cervasca (CN) - IT	
5.	erklærer, at det udskiftelige TREEMME redskab:   försäkrar att den utbytbara utrustningen TREEMME:   erklærer at det udskiftbare udstyret til TREEMME:   vakuuttaa, että vaihdettava lisälaite:	
6.	Type   Typ   Type   Tyyppi	
7.	Handelsnavn   Handelsnamn   Kommersiell benevnelse   Kaupallinen nimi	
8.	Serienummer   Serienummer   Registreringsnummer   Sarjanumero	
9.	beregnet på installation på de følgende maskinmodeller, anført i brugsanvisningerne og ledsaget af den relevante EF-overensstemmelseserklæring:   avsedd att installeras på modellerna av följande maskiner som anges i bruksanvisningen och som åtföljs av respektive EG-försäkran om överensstämmelse:   ment for installering på modeller av följande maskiner angitt i bruksanvisningen. Disse skal være udstyrt med den relevante EC samsvarserklæringen:   tarkoitettu asennettavaksi seuraavien koneiden malleihin, jotka on ilmoitettu käyttöohjeissa ja joilla on kyseinen EY-vaatimustenmukaisuusvakuutus:	
10.	Type   Typ   Type   Tyyppi	
11.	Interface model   Gränssnittmodell   Grensesnitt modell   Liitäntälaitteen malli	
12.	opfylder alle de relevante bestemmelser i Direktiv 2006/42/EF.   överensstämmer med alla relevanta föreskrifter i Direktivet 2006/42/CE.   er i överensstämmelse og oppfyller alle kravene i direktivet 2006/42/EU.   direktiivin 2006/42/EY kaikkien asiain koskevien määräysten mukainen.	
13.	Samme EF-overensstemmelseserklæring angår udelukkende de, som nye markedsførte udskiftelige redskaber, uden komponenter og/eller handlinger udført senere af slutbrugeren.   Denna EG-försäkran om överensstämmelse avser endast den utbytbara utrustningen som släpps ut på marknaden i nyskick och utesluter komponenter och/eller ingrepp som senare utförts av slutanvändaren.   Denne EU-samsvarserklæringen gjelder kun for den udskiftbare maskinen som blir solgt som ny på markedet, uten komponentene og/eller inngrepene som sluttbrukeren senere har utført.   Tämä EY-vaatimustenmukaisuusvakuutus koskee yksinomaan markkinoille saatettua uutta vaihdettavaa lisälaitetta, eikä se kata loppukäyttäjän siihen jälkeensä lisäisiä osia ja/tai tämän suorittamia toimenpiteitä.	
14.	Person med bemyndigelse til at udarbejde det tekniske dossier:   Person som auktoriserats att sammanställa den tekniska dokumentationen:   Person autorisert til å fremlegge den tekniske mappen:   Teknisen tiedoston kokoamiseen valtuutettu henkilö:	
15.	MERLO PROJECT s.r.l. Via Nazionale, 9 - 12010 S. Defendente di Cervasca (CN) - IT	
16.	San Defendente di Cervasca,	
17.	Person med bemyndigelse til at udarbejde erklæringen på vegne af fabrikanten eller dennes repræsentant   Person som auktoriserats att skriva denna försäkran i den befullmäktigade representantens namn   Person som er autorisert til å redigere erklæringen på vegne av oppdragsgiver   Henkilö, joka on valtuutettu laatimaan tämä vakuutus valtuutetun edustajan puolesta	<i>jfr. den originale EF-overensstemmelseserklæring (Underskrift)   hänvisning till EG-försäkran om överensstämmelse i original (Underskrift)   se den originale EU-overensstemmelseserklæringen (Underskrift)   alkuperäiseen EY-vaatimustenmukaisuusvakuutukseen viitaten (allekirjoitus)</i>



1.	<b>EK ATBILSTĪBAS DEKLARĀCIJAS tulkojums no ORIGINĀLVALODAS   EB ATITIKTIES DEKLARACIJOS vertimas iš originalo   Tłumaczenie DEKLARACJI ZGODNOŚCI WE ORYGINALNEJ   Prijevod IZJAVE O SUKLADNOSTI CE ORIGINAL</b>	
2.	MERLO s.p.a. Via Nazionale, 9 - 12010 S. Defendente di Cervasca (CN) - IT	
3.	uz pilnvaras pamata, ko izsniedza:   šios įmonės atstovas:   upoważniony przedstawiciel firmy:   obavezno od:	
4.	TREETME TECHNOLOGY s.r.l. Via Passatore, 2/a - 12010 S. Defendente di Cervasca (CN) - IT	
5.	paziņo, ka maināmā iekārta TREETME:   deklaruoja, kad keičiamas padargas TREETME:   oświadcza, że wymienne oprzyrządowanie TREETME:   izjavljuje se da je oprema TREETME zamjenjiva:	
6.	Tips   Tipas   Typ   Vrsta	
7.	Komercciosaukums   Komerccinis pavadinimas   Nazwa handlowa   Trgovački naziv	
8.	Sērijas numurs   Serijos numeris   Numer seryjny   Broje serije	
9.	paredzēta uzstādīšanai šādu mašīnu modeļos, kuri ir norādīti lietošanas rokasgrāmatā un kuri ir piegādāti ar attiecīgu EK atbilstības deklarāciju:   skirtas montuoti ant toliau naudojimo instrukcijose nurodomų mašinų; kartu pateikiama EC atitikties deklaracija.   do montażu w poniższych modelach maszyn, wskazanych w instrukcjach obsługi i załączonych do właściwej deklaracji zgodności WE:   namijenjena je za postavljanje na modele sljedećih strojeva navedenih u uputama za uporabu i zajedno s odgovarajućom EU izjavom o sukladnosti:	
10.	Tips   Tipas   Typ   Vrsta	
11.	Saskares modelis   Šasajos modelis   Model systemu podłączeniowego   Model sučelja	
12.	atbilst visām Direktīvas 2006/42/EK prasībām.   atitinka visus svarbiausius Direktyvos 2006/42/EB reikalavimus.   jest zgodne ze wszystkimi rozporządzeniami dotyczącymi Dyrektywy 2006/42/WE.   sukladno je svim relevantnim odredbama Direktive 2006/42/EZ.	
13.	Šī EK atbilstības deklarācija attiecas tikai uz maināmo iekārtu, kura ir laista tirgū jauna, tā neattiecas uz sastāvdaļām un/vai darbībām, kuras vēlāk veica gala lietotājs.   Šī EC atitikties deklaracija taikoma išskirtinai tik naujai parduodamai keičiamai įrangai, ji negalioja komponentams ir (arba) darbams, kuriuos vėliau atlieka galutinis naudotojas.   Ta deklaracija zgodności WE dotyczy wyłącznie nowego osprzętu wymiennego wprowadzonego do obrotu, z wyłączeniem komponentów i/lub operacji wykonanych następnie przez użytkownika końcowego.   Ova EU izjava o sukladnosti vrijedi isključivo za novu zamjenjivu opremu stavljenu na tržište, isključujući komponente i/ili radnje naknadno izvršene od strane krajnjeg korisnika.	
14.	Persona, kura ir pilnvarota sagatavot tehnisko dokumentāciju:   Asmuo, įgaliotas sudaryti techninę bylą:   Osoba upoważniona do sporządzenia dokumentacji technicznej:   Ovlaštena osoba za izvedbu tehničke datoteke:	
15.	MERLO PROJECT s.r.l. Via Nazionale, 9 - 12010 S. Defendente di Cervasca (CN) - IT	
16.	San Defendente di Cervasca,	
17.	Persona, kura ir pilnvarota rediģēt deklarāciju pilnvarotā pārstāvja vārdā   Asmuo, įgaliotas parengti deklaraciją atstovo vardu   Osoba upoważniona do sporządzenia deklaracji w imieniu upoważnionego przedstawiciela   Ovlaštena osoba za uređivanje izjave u ime uprave	sk. EK atbilstības deklarāciju oriģinālvalodā (Paraksts)   remtis originalia EB atitikties deklaracija (Parašas)   patrz oryginalna deklaracja zgodności WE (Podpis)   koje se odnosi na izjavu o sukladnosti CE original (Potpis)



SK / SI / IS / MT

1.	<b>Preklad VYHLÁSENIA O ZHODE ES ORIGINÁL   Prevod ES IZJAVE O SKLADNOSTI PREVOD   Þýðing á UPPHAFLEGGRI EB-SAMRÆMISYFIRLÝSINGU   Traduzzjoni tad-DIKJARAZZJONI TAL-KONFORMITÀ TAL-KE ORIGINALI</b>	
2.	MERLO s.p.a. Via Nazionale, 9 - 12010 S. Defendente di Cervasca (CN) - IT	
3.	mandatár spoločnosti:   pooblaščenec za:   fulltrúi:   rapprežentanta ta':	
4.	TREETMME TECNOLOGY s.r.l. Via Passatore, 2/a - 12010 S. Defendente di Cervasca (CN) - IT	
5.	vyhlasuje, že vymeniteľná výbava TREETMME:   izjavlja, da je zamenljiva oprema TREETMME:   lýsir því yfir að útskiptanlegi TREETMME aukabúnaðurinn:   tiddikjara li l-attachment interkambjabbli TREETMME:	
6.	Typ   Tip   Gerð   Tip	
7.	Obchodný názov   Trgovski naziv   Vöruheiti   Isem kummerçjali	
8.	Výrobné číslo   Serijska številka   Raðnúmer   Numru serjali	
9.	určená pre inštaláciu na modely nasledujúcich strojov, uvedených v návode na použitie a sprevádzaných príslušným ES vyhlásením o zhode:   namenjen je za montažo na naslednje modele strojev, navedene v navodilih za uporabo in s priloženo ustrezno ES izjavo o skladnosti;   ætluð til að tengjast gerðum eftirfarandi véla sem nefndar eru í notkunarleifðbeiningunum og sem EB-samræmisyfirlýsing fylgir.   mahsuba biex tigi mmuntata bil-mudelli tal-magni li gæjinn imsemmija fl-istruzzjoni għall-użu u akkumpanjata bid-dikjarazzjoni ta' konformità tal-KE relatata.	
10.	Typ   Tip   Gerð   Tip	
11.	Model rozhrania   Model vmesnika   Tengibúnaður af gerð   Interface tal-mudell	
12.	je v zhode so všetkými súvisiacimi nariadeniami Smernice 2006/42/ES.   skladna z vsemi zadevnými doložbami Direktive 2006/42/ES.   uppfyllir alla skilmála tilskipunar 2006/42/CE.   jikkonforma mad-dispożizzjonijiet applikabbli kollha tad-Direttiva 2006/42/KE.	
13.	Toto ES vyhlásenie o zhode sa týka výhradne vzájomne zameniteľnej výbavy, uvedenej na trh, a nie komponentov a/alebo úkonov, ktoré následne vykonáva koncový užívateľ.   Ta ES izjava o skladnosti se nanaša izključno na zamenljivo opremo, ki je bila dana na trg nova, in ne vključuje komponent in/ali postopkov, ki jih je naknadno opravil končni uporabnik.   Þessi EB-samræmisyfirlýsing á eingöngu við um útskiptanlegan búnað sem er markaðssettur sem nýr, en útilokar íhluti og/eða aðgerðir sem endanotandi framkvæmir eftir á.   Din id-dikjarazzjoni tal-konformità tal-KE tikkoncerna b' mod esklussiv it-tagħmir interkambjabbli li jitpoġġa fis-suq bħala ġdid, u teskludi l-komponenti u/jew l-operazzjonijiet li jsiru wara mill-utent finali.	
14.	Osoba autorizovaná na vytvorenie technického spisu:   Oseba, pooblaščenca za sestavljanje tehnične dokumentacije:   Einstaklingur sem hefur umboð til að setja upp tækniupplýsingar:   Il-persuna awtorizzata sabiex tfassal id-dossier tekniku:	
15.	MERLO PROJECT s.r.l. Via Nazionale, 9 - 12010 S. Defendente di Cervasca (CN) - IT	
16.	San Defendente di Cervasca,	
17.	Osoba autorizovaná na zostavenie vyhlásenia v mene mandatára   Oseba, pooblaščenca za sestavljanje izjave v imenu proizvajalca   Einstaklingur með umboð til að setja upp tæknilýsingu af hálfu umboðsfulltrúa   Il-persuna awtorizzata sabiex tfassal id-dikjarazzjoni f'isem ir-rapprežentant awtorizzat	vychádzajte z originálneho vyhlásenia o zhode ES (Podpis)   glejte originalno ES izjavo o skladnosti (podpis)   sjá upphaflega EB-samræmisyfirlýsingu (Undirskrift)   ara d-dikjarazzjoni tal-konformità tal-KE originali (Firma)

24890

1.	<b>Traducción de la DECLARACIÓN DE CONFORMIDAD CE ORIGINAL   Tradução da DECLARAÇÃO DE CONFORMIDADE CE ORIGINAL   Aistriúchán ar an mBUNDEARBHÚ COMHRÉIREACHTA CE   CE-VASTAVUSE DEKLARATSIOONI tõlge ORIGINAAL</b>	
2.	MERLO s.p.a. Via Nazionale, 9 - 12010 S. Defendente di Cervasca (CN) - IT	
3.	Mandatario de:   representante da :   ina ionadaí do:   esindab:	
4.	TREETME TECHNOLOGY s.r.l. Via Passatore, 2/a - 12010 S. Defendente di Cervasca (CN) - IT	
5.	declara que el accesorio intercambiable TREETME:   declara que o equipamento intercambiável TREETME:   á dhearbhú go bhfuil an ball breise fearais TREETME inmhálartaíthe seo:   kinnitab, et vahetatav seade TREETME:	
6.	Tipo   Tipo   Cineál   Tüüp	
7.	Denominación comercial   Designação comercial   Ainm trádála   Kommertsnimi	
8.	Número de serie   Número de fábrica   Sraithuimhir   Seerianumber	
9.	para instalarse en los siguientes modelos de las máquinas siguientes que figuran en las instrucciones de uso y acompañadas por la declaración CE de conformidad correspondiente:   destinada a ser instalada nos modelos das seguintes máquinas indicadas nas instruções para o uso e acompanhadas pela respetiva declaração CE de conformidade:   ceaptha a bheith curtha le chéile le múnlaí de na meaisíní seo a leanas atá luaite sa treoir i gcomhair úsáid, agus an dearbhú comhréireachta bainteach AE in éineacht leis.   Mis on ette nähtud kokkupanemiseks kasutusjuhendis märgitud masinate näidistega ja millele on lisatud vastav EÜ vastavusdeklaratsioon.	
10.	Tipo   Tipo   Cineál   Tüüp	
11.	Modelo interfaz   Modelo interface   Comhlíonann an tsamhail chomhéadain   Mudeli liides	
12.	es conforme con todas las disposiciones pertinentes de la directiva 2006/42/CE.   é conforme a todas as disposições pertinentes da Diretiva 2006/42/CE.   gach foráil is infheidhme de chuid Threoir 2006/42/CE.   vastab kõikidele direktiivi 2006/42/EÜ nõuetele.	
13.	La declaración de conformidad CE se aplica sólo al nuevo accesorio intercambiable lanzado al mercado, exceptuando los componentes y las operaciones realizadas posteriormente por el usuario final.   Tal declaração CE de conformidade refere-se exclusivamente ao equipamento permutável colocado no mercado novo, excluídos os componentes e/ou as operações efetuadas posteriormente pelo utilizador final.   Baineann an dearbhú comhréireachta AE seo go heisiach leis an trealamh idirmhálartaíthe a chuirtear ar an margadh mar threalamh nua agus ní chuimsíonn sé na comhphárteanna agus/nó na hoibríochtaí a bhíonn déanta ag an úsáideoir deireanach ina dhiaidh sin.   See EÜ vastavusdeklaratsioon puudutab ainult vahetatavaid seadmeid, mis on uutena turule toodud, ning välistab lõpptarbija poolt hiljem teostatud toimingud ja/või osad.	
14.	Persona autorizada para constituir el fascículo técnico:   Pessoa autorizada a elaborar o ficheiro técnico:   An duine atá údaraithe chun an sainchomhad teicniúil a dhreachtú:   Tehnilist brošüüri koostama volitatud isik:	
15.	MERLO PROJECT s.r.l. Via Nazionale, 9 - 12010 S. Defendente di Cervasca (CN) - IT	
16.	San Defendente di Cervasca,	
17.	Persona autorizada para redactar la declaración en nombre del mandatario   Pessoa autorizada a redigir a declaração em nome do representante   An duine atá údaraithe chun an dearbhú a dhreachtú thar ceann an ionadaí údaraithe   Esindaja poolt deklaratsiooni koostama volitatud isik	<i>consultar la declaración de conformidad CE original (Firma)   consulte a declaração de conformidade CE original (Assinatura)   féach an bundearbhú comhréireachta CE (Siniú)   lähtuge originaalsest CE-vastavuse deklaratsioonist (Allkiri)</i>



GR / TR

1.	<b>Μετάφραση της ΔΗΛΩΣΗΣ ΣΥΜΜΟΡΦΩΣΗΣ CE ΠΡΩΤΟΤΥΠΟ   AT UYGUNLUK BEYANI ASLININ Çevirisi</b>	
2.	MERLO s.p.a. Via Nazionale, 9 - 12010 S. Defendente di Cervasca (CN) - IT	
3.	εντολοδόχος της:   temsilcisi olduğu kuruluş:	
4.	TREEMME TECNOLOGY s.r.l. Via Passatore, 2/a - 12010 S. Defendente di Cervasca (CN) - IT	
5.	δηλώνει ότι ο εναλλάξιμος εξοπλισμός TREEMME:   aşağıda belirtilen TREEMME değiştirilebilir aksesuarının:	
6.	Τύπος   Tipi	
7.	Εμπορική ονομασία   Ticari adı	
8.	Αριθμός σειράς   Seri numarası	
9.	Προορίζεται για εγκατάσταση στα παρακάτω μοντέλα μηχανημάτων που υποδεικνύονται στις οδηγίες χρήσης και που συνοδεύονται από τη σχετική δήλωση συμμόρφωσης CE:   kullanım kilavuzunda belirtilen ve CE uygunluk beyanına sahip aşağıdaki modellere kurulmak üzere imal edilmiştir:	
10.	Τύπος   Tipi	
11.	Μοντέλο διεπαφής   Model arayüzü	
12.	συμμορφώνεται με όλες τις σχετικές διατάξεις της Οδηγίας 2006/42/ΕΚ.   2006/42/CE sayılı Yönergenin ilgili tüm hükümlerine uygun olduğunu beyan eder.	
13.	Η δήλωση συμμόρφωσης CE αφορά αποκλειστικά και μόνο τον ανταλλακτικό εξοπλισμό που διατίθεται στην αγορά καινούργιος, με εξαίρεση τα εξαρτήματα ή/και τις εργασίες που εκτελούνται στη συνέχεια από τον τελικό χρήστη.   Bu CE uygunluk beyanı, sadece piyasaya sürülen yeni birbiriyle değiştirilebilir ekipmana aittir ve nihai kullanıcı tarafından eklenen parçalar ve/veya yapılan işlemleri kapsamaz.	
14.	Άτομο εξουσιοδοτημένο για την υποβολή του τεχνικού φακέλου:   Teknik dosyayı düzenlemeye yetkili kişi:	
15.	MERLO PROJECT s.r.l. Via Nazionale, 9 - 12010 S. Defendente di Cervasca (CN) - IT	
16.	San Defendente di Cervasca,	
17.	Άτομο εξουσιοδοτημένο για τη σύνταξη της δήλωσης για λογαριασμό του εντολοδόχου   Yetkili temsilci adına beyanı düzenlemeye yetkili kişi	ανατρέξτε στην πρωτότυπη δήλωση συμμόρφωσης CE (Υπογραφή)   AT uygunluk beyanının aslına bakınız (İmza)

24893

## MARCADO DEL ACCESORIO

El marcado de conformidad CE del accesorio está ubicado en la parte trasera de la cabina.

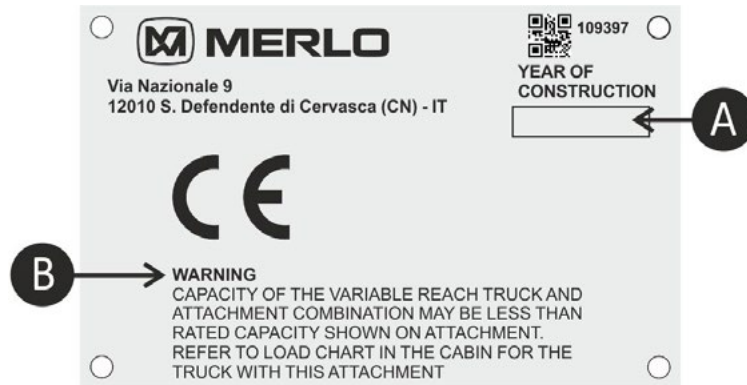

A	Año de fabricación del accesorio.
B	¡ATENCIÓN! La capacidad de elevación del grupo máquina\accesorio podría ser inferior a la capacidad nominal del accesorio. Remitirse al diagrama de carga de la cabina correspondiente al grupo máquina/accesorio.

El marcado de conformidad EAC del accesorio está ubicado en la parte trasera de la cabina.

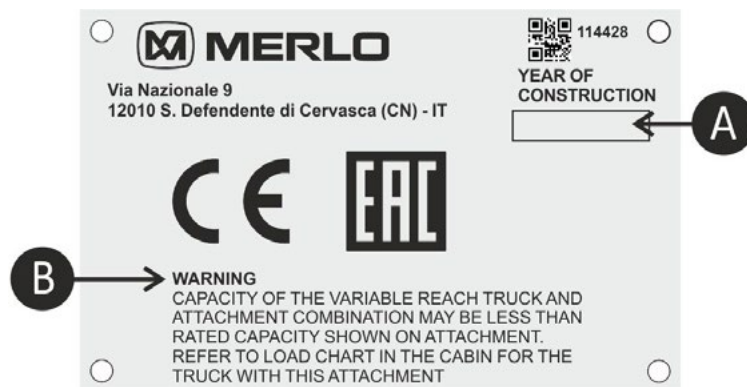

A	Año de fabricación del accesorio.
B	¡ATENCIÓN! La capacidad de elevación del grupo máquina\accesorio podría ser inferior a la capacidad nominal del accesorio. Remitirse al diagrama de carga de la cabina correspondiente al grupo máquina/accesorio.





## MÁQUINA CON PLATAFORMA DE TRABAJO AÉREO

### CONTENIDO DE LA DECLARACIÓN CE DE CONFORMIDAD DE LA MÁQUINA CON PLATAFORMA DE TRABAJO AÉREA

La combinación entre la máquina (identificada con el número de chasis) y la plataforma de trabajo aérea (identificada con el número de serie) está indicada en el certificado de DECLARACIÓN DE CONFORMIDAD DE LA PLATAFORMA DE TRABAJO AÉREA, de la que se presenta un facsímil a continuación.

No es posible efectuar una combinación entre una máquina y una plataforma de trabajo aérea sin que esto haya sido autorizado por Merlo S.p.A. después de la certificación de la conformidad por parte del verificador encargado y la consiguiente expedición de la declaración.

La declaración de conformidad puede ser expedida EXCLUSIVAMENTE por Merlo S.p.A.



### ATENCIÓN



Merlo S.p.A. declina cualquier responsabilidad civil y/o penal en caso de daños o accidentes causados por el uso de una combinación máquina - plataforma de trabajo aéreo no aprobada y específicamente certificado por la declaración de conformidad de la plataforma de trabajo aéreo.

A cada combinación autorizada máquina / plataforma de trabajo aéreo nueva de fábrica Merlo S.p.A. le realiza una prueba estructural y funcional, conforme al requisito 6.3 de la norma EN280:2015.

Cada combinación autorizada máquina / plataforma de trabajo aéreo aftermarket es sometida a una prueba funcional por parte del Taller Autorizado que realiza la combinación, mientras que se le reconoce validez a la prueba estructural realizada por Merlo S.p.A. de forma separada entre la máquina y la plataforma de trabajo aéreo, anterior a la introducción en el mercado de las dos partes.



AZIENDA CON SISTEMA  
DI GESTIONE QUALITÀ  
CERTIFICATO DA DNV GL  
= ISO 9001 =

**MERLO SPA** Industria Metalmeccanica con unico socio

Via Nazionale, 9  
12010 S. Defendente di Cervasca – Cuneo – Italia  
Tel. 0171 614111 – Fax 0171 684101/614100  
www.merlo.com – info@merlo.com  
Registro Imprese e Partita IVA 03078670043  
Cod. Ident. CEE IT 03078670043 – CCIAA di Cuneo n. R.E.A. 260677  
Capitale Sociale 15.000.000,00 euro

**Dichiarazione per le macchine costruite conformemente ad un modello sottoposto ad esame di certificazione CE di tipo**

Fabbricante : MERLO S.P.A. Industria Metalmeccanica  
Via Nazionale, 9 . S. Defendente di Cervasca  
Cuneo - Italy

Si dichiara che il prodotto di seguito indicato:

**PIATTAFORMA DI LAVORO AEREA**

Tipo:	XXXXXXXXXXXXXXXXXX
Modello:	XXXXXXXXXXXXXXXXXX
Versione :	XXXXXXXXXXXXXXXXXX
n° di fabbrica:	XXXXXXXXXXXXXXXXXX

allestita con  
**Piattaforma** XXXXXXXXXXXXXXXXXXXX

costruttore:	Tre Emme Technology
denominazione commerciale:	XXXXXXXXXXXXXXXXXX
n° di fabbrica:	XXXXXXXXXXXXXXXXXX

è conforme alle direttive:

- direttiva 2006 / 42 / CE
- direttiva 2014 / 30 / UE

ed è conforme, in quanto incluso nell'allegato II della direttiva macchine, al modello sottoposto all'esame per la certificazione CE di tipo

: XXXXXXXXXXXXXXXXXXXX

rilasciata dall'organismo notificato

XXXXXXXXXXXXXXXXXX  
XXXXXXXXXXXXXXXXXX  
numero dell'organismo notificato: XXXXXXXXXXXXXXXXXXXX

Il fascicolo tecnico è costituito dalla MERLO PROJECT S.R.L.  
via Nazionale n. 9/A – 12010 S. Defendente di Cervasca – CN – Italia.

Fatto a San Defendente di Cervasca in data: XXXXXXXXXXXXXXXXXXXX

MERLO S.p.A.

XXXXXXXXXXXXXXXXXX

24256

## MARCADO DEL GRUPO MÁQUINA | PLATAFORMA



## ATENCIÓN



NO utilizar ni transportar la plataforma en caso de que no se encuentre en la máquina la tarjeta de marcado del grupo máquina/plataforma.

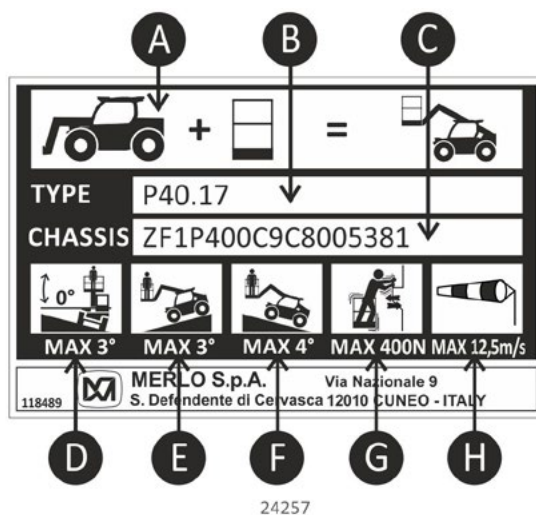

A	Grupo máquina/plataforma.
B	Nombre de la máquina.
C	Número de chasis de la máquina.
D	Pendiente transversal máxima permitida para uso de la plataforma de trabajo aéreo.
E	Pendiente longitudinal máxima permitida con plataforma aguas abajo.
F	Pendiente longitudinal máxima permitida con plataforma aguas arriba.
G	Fuerza máxima aplicable durante el uso de la plataforma.
H	Velocidad máxima del viento permitida para el uso de la plataforma de trabajo aéreo.





# HOMOLOGACIÓN MÁQUINA OPERADORA

## ETIQUETAS DE MARCADO

ITALIA

Ref. 115970

MERLO S.p.A. Via Nazionale 9 - S.Defendente di Cervasca 12010 CUNEO - ITALY	
kg	Massa totale ammissibile
kg	Massa ammissibile sull'asse anteriore
kg	Massa ammissibile sull'asse posteriore
kg	Massa rimorchiabile non frenata
kg	Massa rimorchiabile con frenatura indipendente
kg	Massa rimorchiabile con frenatura ad inerzia
kg	Massa rimorchiabile con frenatura assistita (idraul. o pneum.)

115970

ALEMANIA

Ref. 100119

MERLO S.p.A. Via Nazionale 9 S. Defendente di Cervasca 12010 CUNEO - ITALY	
FAHRZEUGTYP	ZUL. GESAMTGEWICHT Kg
FIN - Nr.	ZUL. ACHSLAST Kg VORN
MAX. TRAGFÄHIGKEIT Kg	HINTEN Kg
AUSF.	BAUJAHR
ABE - Nr.	

100119

ESPAÑA

Ref. 115972

MERLO S.p.A. Via Nazionale 9 - S.Defendente di Cervasca 12010 CUNEO - ITALY		115972
TIPO	VARIANTE	AÑO
NÚMERO DE IDENTIFICACIÓN		CONTRASEÑA DE HOMOLOGACIÓN
PMA	PMA 1.* E	PMA 2.* E
kgf	kgf	kgf
REMORQUE	CON FRENO DE SERVICIO	kgf HIDRAULICO
	SIN FRENO DE SERVICIO	kgf NEUMÁTICO
		kgf

SUIZA

Ref. 115971

MERLO S.p.A. Via Nazionale 9 - S.Defendente di Cervasca 12010 CUNEO - ITALY	
Type de machine	Masse totale admissible kg
Numero d'identification	Charge admissible sur les essieux kg Avant
Charge max. kg	Arrière kg
Année	

115971

## CAPACIDAD DE REMOLQUE

**ATENCIÓN**

NUNCA SUPERAR las capacidades de remolque ni los límites operativos indicados. En bajada pisar el pedal del freno para reducir la velocidad.

- REMOLQUE EN VÍA PÚBLICA

Tomar como referencia los valores indicados en los documentos de homologación. Si se precisan más aclaraciones, dirigirse al Concesionario o al Distribuidor de la zona.

Atenerse siempre a las instrucciones del MÓDULO 1 - SECCIÓN 4 - CIRCULACIÓN DE LA MÁQUINA POR LA VÍA PÚBLICA.

- REMOLQUE FUERA DE LA CARRETERA

Cumplir siempre los siguientes límites operativos:

- Pendiente máxima: 8 %.
- Velocidad máxima: 10 km/h.
- Brazo en posición de transporte.
- Ninguna carga en las horquillas o en el accesorio instalado.

**Para los modelos P27.6:**

Remolque 2000 kg, carga vertical V= 400 kg.

**Para todos los otros MODELOS:**

Tomar como referencia los valores indicados en los documentos de homologación. Utilizar una capacidad de remolque de 4000 kg y una carga vertical V=750 kg para cualquier tipo de gancho si los valores indicados en los documentos de homologación resultan inferiores.



## MÁQUINA SIN HOMOLOGACIÓN

### CAPACIDAD DE REMOLQUE



#### ATENCIÓN



NUNCA SUPERAR las capacidades de remolque ni los límites operativos indicados. En bajada pisar el pedal del freno para reducir la velocidad.

- REMOLQUE EN VÍA PÚBLICA

No se admite ninguna capacidad de remolque.

- REMOLQUE FUERA DE LA CARRETERA

Cumplir siempre los siguientes límites operativos:

- Pendiente máxima: 8 %.
- Velocidad máxima: 10 km/h.
- Brazo en posición de transporte.
- Ninguna carga en las horquillas o en el accesorio instalado.

#### Para los modelos P27.6:

Utilizar una capacidad de remolque de 2000 kg y una carga vertical V= 400 kg.

#### Para todos los otros MODELOS:

Utilizar una capacidad de remolque de 4000 kg y una carga vertical V=750 kg para cualquier tipo de gancho.

## VALORES DE LAS EMISIONES CONTAMINANTES

A continuación se indican los valores de las emisiones contaminantes según el reglamento (UE) 2016/1628 para máquinas con motor STAGE V.

El valor de CO<sub>2</sub> es el resultado de un ciclo de prueba realizado en condiciones de laboratorio en un motor (principal) representativo del tipo de motor (de la familia de motores) y no implica ninguna garantía implícita o explícita ni de prestaciones de un motor en particular.

### DEUTZ

<b>DEUTZ TD 2.9 L4 Code C5E155A - 55,4kW@2600 [F8]</b>		
	NRSC [g/kWh]	NRTC [g/kWh]
CO	0,01	0,033
HC	0,061	0,043
NO <sub>x</sub>	3,927	3,85
HC+NO <sub>x</sub>	3,988	3,893
PM	0,0029	0,0039
PN	6,9E+10	2,8E+09
Prova ciclo	C1 (RMC)	NRTC
CO <sub>2</sub>	843,05	

<b>DEUTZ TCD 3.6L4 code C5E155D - 55,4kW@2300 [F9]</b>		
	NRSC [g/kWh]	NRTC [g/kWh]
CO	0,0023	0,0267
HC	0,0222	0,16
NO <sub>x</sub>	3,7482	3,9008
HC+NO <sub>x</sub>	3,7704	3,9168
PM	0,0014	0,0027
PN	4,7192E+10	8,1185E+09
Prova ciclo	C1 (RMC)	NRTC
CO <sub>2</sub>	838,6	

<b>DEUTZ TCD3.6L4 Code C5VI105D - 105 kW@2300 STAGE V [F4] DEUTZ TCD3.6L4 Code C5VI100D - 100 kW@2300 STAGE V [G4] DEUTZ TCD3.6L4 Code C5VI85D - 85 kW@2300 STAGE V [F7]</b>		
	NRSC [g/kWh]	NRTC [g/kWh]
CO	0,0036	0,0500
HC	0,0024	0,0007
NO <sub>x</sub>	0,0354	0,0524
HC+NO <sub>x</sub>	0,0378	0,0531
PM	0,0015	0,0012
PN	3,4050E+11	7,1600E+10
Prova ciclo	C1 (RMC)	NRTC
CO <sub>2</sub>	690,7	



## FPT

FPT NEF 4 CYL 4V C.R. - 125 kW@2200 STAGE V [F5]		
	NRSC [g/kWh]	NRTC [g/kWh]
CO	0,068	0,074
HC	0,012	0,032
NO <sub>x</sub>	0,390	0,227
HC+NO <sub>x</sub>	n.a.	n.a.
PM	0,0024	0,00262
PN	3,24E10	3,3E+10
Prova ciclo	C1	NRTC
CO <sub>2</sub>	653,28	

FPT F5HGL413D*X - 55kW@2500 STAGE V [F9]		
	NRSC [g/kWh]	NRTC [g/kWh]
CO	0,011	0,090
HC	0,024	0,067
NO <sub>x</sub>	3,811	3,519
HC+NO <sub>x</sub>	3,834	3,586
PM	0,0063	0,0067
PN	5,10E9	6,50E9
Prova ciclo	C1	NRTC
CO <sub>2</sub>	837,051	

FPT F5MGL413D*V - 90kW@2300 STAGE V [F2]		
	NRSC [g/kWh]	NRTC [g/kWh]
CO	0,027	0,101
HC	0,005	0,016
NO <sub>x</sub>	0,331	0,232
HC+NO <sub>x</sub>	n.a.	n.a.
PM	0,0020	0,0018
PN	2,70E111	1,05E11
Prova ciclo	C1	NRTC
CO <sub>2</sub>	704,849	

## PERKINS

PERKINS Type 4970/2400 - 85,9 kW@2400 STAGE V [G6]		
	NRSC [g/kWh]	NRTC [g/kWh]
CO	0,050	0,133
HC	0,010	0,009
NO <sub>x</sub>	0,12	0,16
HC+NO <sub>x</sub>	0,13	0,17
PM	0,0024	0,0008
PN	0,2	0,1
Prova ciclo	C1	NRTC
CO <sub>2</sub>	701,70	733,12

PERKINS Type 5046/2200 - 100 kW@2200 STAGE V [J2]		
	NRSC [g/kWh]	NRTC [g/kWh]
CO	0,050	0,133
HC	0,010	0,009
NO <sub>x</sub>	0,12	0,16
HC+NO <sub>x</sub>	0,13	0,17
PM	0,0024	0,0008
PN	0,2	0,1
Prova ciclo	C1	NRTC
CO <sub>2</sub>	701,70	733,12



## KOHLER

Kohler KDI-TCR 2504E5/26 - 55,4kW@2600 [E8]		
	NRSC [g/kWh]	NRTC [g/kWh]
CO	0,01	0,064
HC	---	---
NO <sub>x</sub>	---	---
HC+NO <sub>x</sub>	4,039	3,839
PM	0,0001	0,0021
PN	8,78E+11	4,26E+10
Prova ciclo	RMC-C1	NRTC
CO <sub>2</sub>	771,4	788,4





**MÓDULO 2i**

---

**DIAGRAMAS  
DE CARGA**



## INTRODUCCIÓN

El diagrama de carga para el grupo máquina / accesorio se refiere a:

- Máquina en posición estática sobre terreno compacto.
- Neumáticos aprobados por el fabricante e inflados con la presión indicada.
- Todas las ruedas alineadas al chasis.
- Accesorio correctamente instalado.
- carga transversal centrada y distribuida de manera uniforme.

Antes de desplazar las cargas con la máquina, asegurarse de tener:

- Diagrama de carga para el grupo máquina / accesorio aprobado e instalado, montado en el CONTENEDOR DE LOS DIAGRAMAS (2) en la cabina.



### ATENCIÓN



NO OPERAR si en el contenedor de los diagramas (2) en la cabina no se encuentra el diagrama de carga para el grupo máquina / accesorio instalado.

NO superar los límites especificados en el diagrama de carga.

- Peso y posición del centro de gravedad de la carga para levantar.
- Información sobre el punto de posicionamiento de la carga: ALTURA desde el suelo y DISTANCIA desde el perfil delantero de los neumáticos. Para este punto de posicionamiento de la carga, identificar en el diagrama de carga la línea de referencia para la altura y cruzarla con la línea de referencia para la distancia.
- La zona de capacidad de carga del diagrama donde se cruzan las dos líneas indica la capacidad máxima de elevación de la máquina en el punto de POSICIONAMIENTO DE LA CARGA.



### PRECAUCIÓN



Si las dos líneas se cruzan en el límite entre dos zonas de capacidad de carga, utilizar el valor inferior.

La capacidad máxima de elevación identificada debe ser MAYOR o IGUAL al peso de la carga para levantar.



## NOMENCLATURA DEL DIAGRAMA DE CARGA



### ATENCIÓN



Este diagrama de carga es un ejemplo. NO utilizar este diagrama de carga.

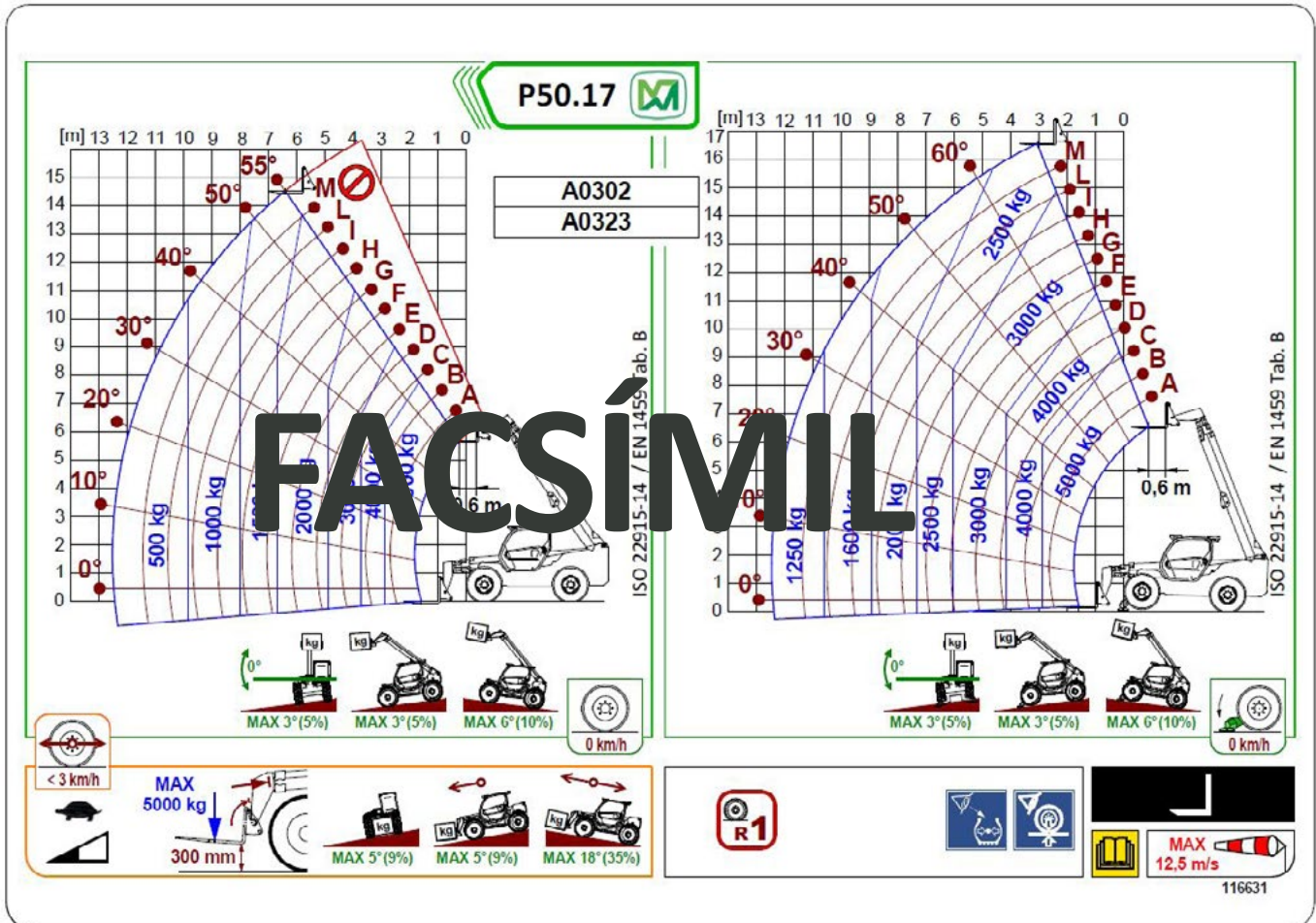

El diagrama de carga se divide en 3 áreas de información:

- área verde: elevación de una carga.
- área anaranjada: transporte de una carga.
- área negra: indicaciones de uso del diagrama de carga.

Las 3 áreas de información se analizan individualmente a continuación.

## ELEVACIÓN DE UNA CARGA - Área verde

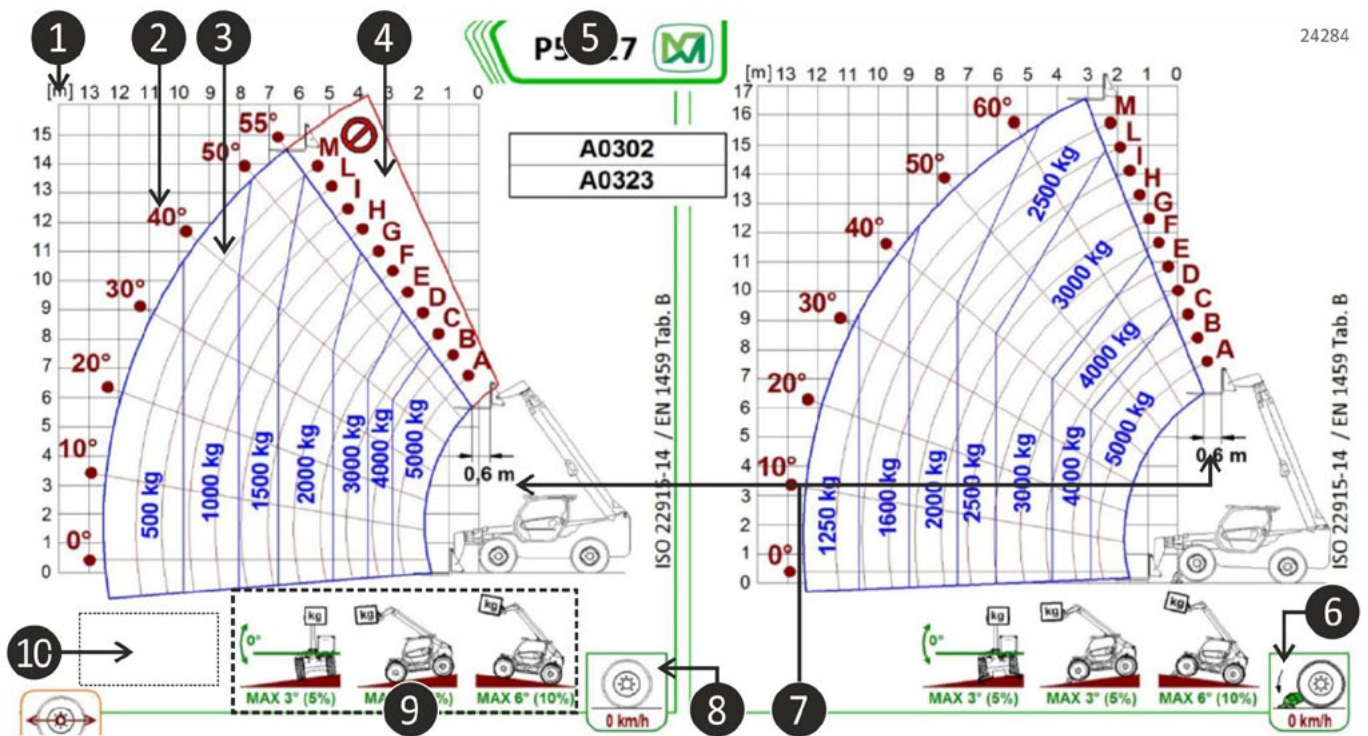

1. LÍNEAS DE REFERENCIA PARA ALTURAS / LONGITUDES: Referencias para conocer la posición de la carga desplazada. Unidad de medida en metros.
2. ÁNGULO DE ELEVACIÓN DEL BRAZO : véase el MÓDULO 1 - SECCIÓN 3.
3. ÁREA DE CAPACIDAD : peso máximo válido que se puede manipular dentro del área de referencia.
4. INDICADORES DE EXTENSIÓN DEL BRAZO: véase el MÓDULO 1 - SECCIÓN 3.
5. MODELO DE MÁQUINA: máquina de referencia para el diagrama.
6. INDICACIÓN DE MÁQUINA SOBRE ESTABILIZADORES : El diagrama de carga de referencia es válido para la máquina con estabilizadores completamente extendidos y bajados (si están instalados).
7. BARICENTRO DE LA CARGA ELEVADA: Distancia del baricentro de la carga en función del accesorio instalado (en este ejemplo el talón de las horquillas).
8. INDICACIÓN DE MÁQUINA SOBRE NEUMÁTICOS: El diagrama de carga representado es válido para la máquina estática sobre neumáticos.
9. INCLINACIÓN MÁXIMA DEL TERRENO: la manipulación de la carga se permite respetando los límites indicados para la inclinación del terreno. De izquierda a derecha:
  - lateral (hacia ambos lados).
  - longitudinal con carga aguas abajo.
  - longitudinal con carga aguas arriba.

## 10. INFORMACIÓN ADICIONAL AL DIAGRAMA DE CARGA.



F24285

Prohibición de uso de la máquina en terreno irregular, no preparado.



F24286

Prohibición de apuntalar con el brazo extendido.



F24287

Prohibición de transportar personas en la cesta para transportar materiales.

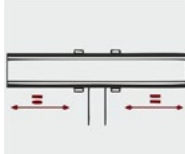

F24288

Mantener la carga centrada simétricamente.



F24289

Nivelar el accesorio antes de mover las cargas.



F24290

Mantener firme la carga oscilante.



F24291

Dimensión máxima utilizable de la caja.



F24292

Levantar la carga (subida y extensión) solo con la caja en posición horizontal.

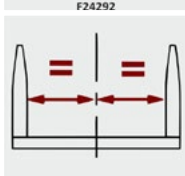

F24293

Mantener las horquillas centradas simétricamente.



F25138

Introducir y bloquear manualmente el perno horizontal inferior de los accesorios instalados en el bastidor específico.

## TRANSPORTE DE UNA CARGA - Área anaranjada

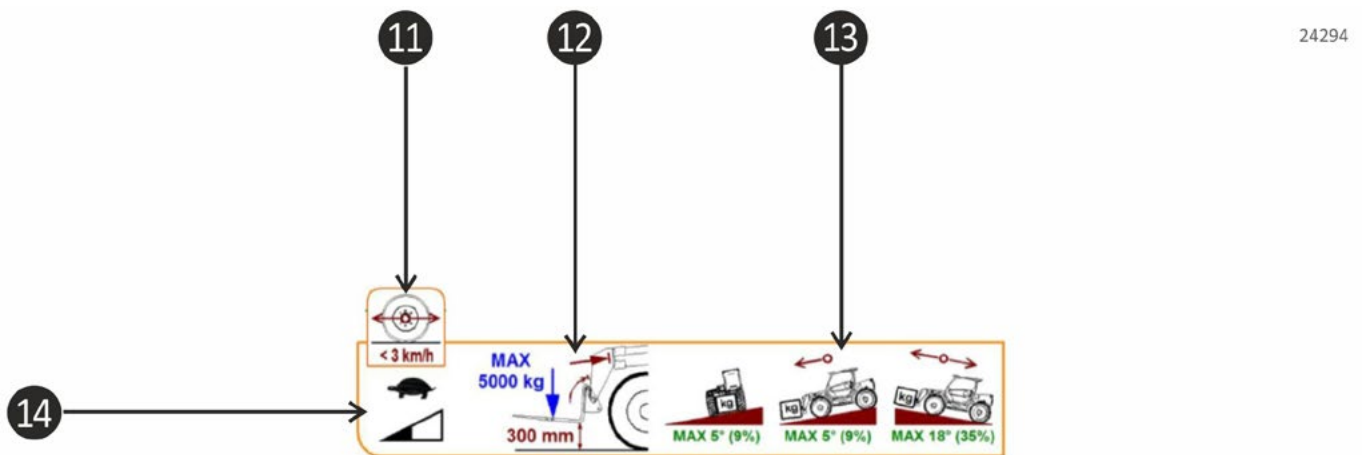

11. VELOCIDAD MÁXIMA DE LA MÁQUINA DURANTE LOS TRASLADOS CON UNA CARGA : la velocidad de la máquina durante los traslados con carga debe ser inferior a 3 km/h.
12. POSICIÓN DE TRANSPORTE DE UNA CARGA: Indicaciones para posicionar correctamente el brazo durante el transporte de una carga.
13. INCLINACIÓN MÁXIMA DEL TERRENO PARA EL TRASLADO DE UNA CARGA: los traslados de la máquina con carga elevada están permitidos respetando los límites indicados para la inclinación del terreno. De izquierda a derecha:
  - lateral (hacia ambos lados).
  - longitudinal con carga aguas abajo.
  - longitudinal con carga aguas arriba.
14. PRESCRIPCIONES PARA LOS TRASLADOS DE LA MÁQUINA CON UNA CARGA: realizar los traslados utilizando la marcha lenta y pisando parcialmente el acelerador.

## INDICACIONES DE USO DEL DIAGRAMA DE CARGA - Área negra

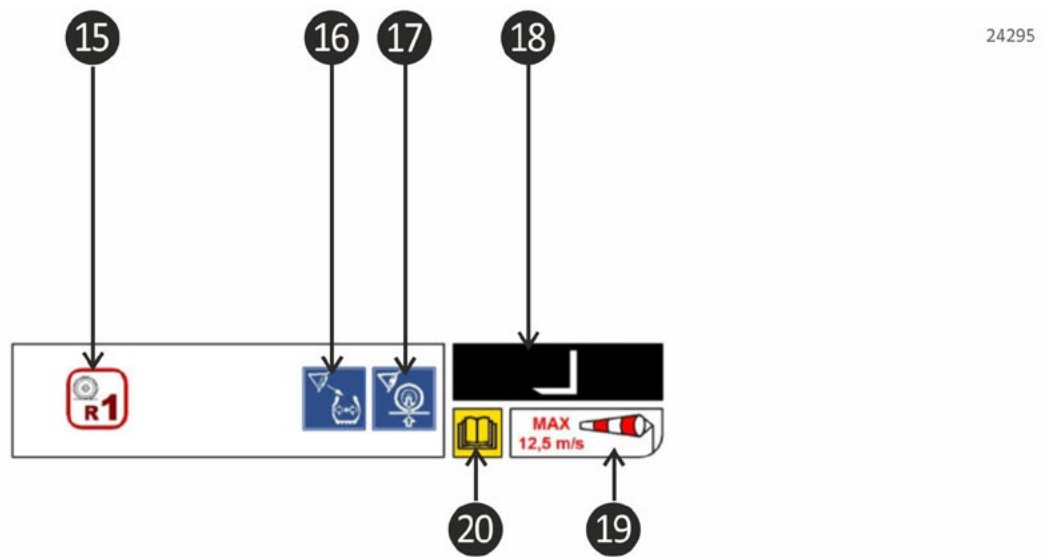

15. TABLA DE REFERENCIA DE LOS NEUMÁTICOS: controlar los neumáticos que se pueden instalar en la máquina. Consultar la tabla detallada en este módulo.
16. PRESIÓN DE LOS NEUMÁTICOS: controlar la presión de los neumáticos. Consultar el adhesivo en la llanta o la tabla detallada en este módulo.
17. PRESIÓN EN EL SUELO DE LOS NEUMÁTICOS: controlar que la presión de los neumáticos en el suelo sea la correcta. Consultar el MÓDULO 1.
18. SÍMBOLO DE ACCESORIO INSTALADO: representación gráfica visualizada también en la UNIDAD DE VISUALIZACIÓN en la cabina (si está instalada).
19. MÁXIMA VELOCIDAD DEL VIENTO: indicación de la velocidad máxima permitida del viento para el uso de la máquina.
20. CONSULTA DEL MANUAL: antes de utilizar la máquina junto con el accesorio instalado, consultar las prescripciones indicadas en el MANUAL DE INSTRUCCIONES.

## NOMENCLATURA DEL DIAGRAMA DE CARGA DE LAS PALAS

24296

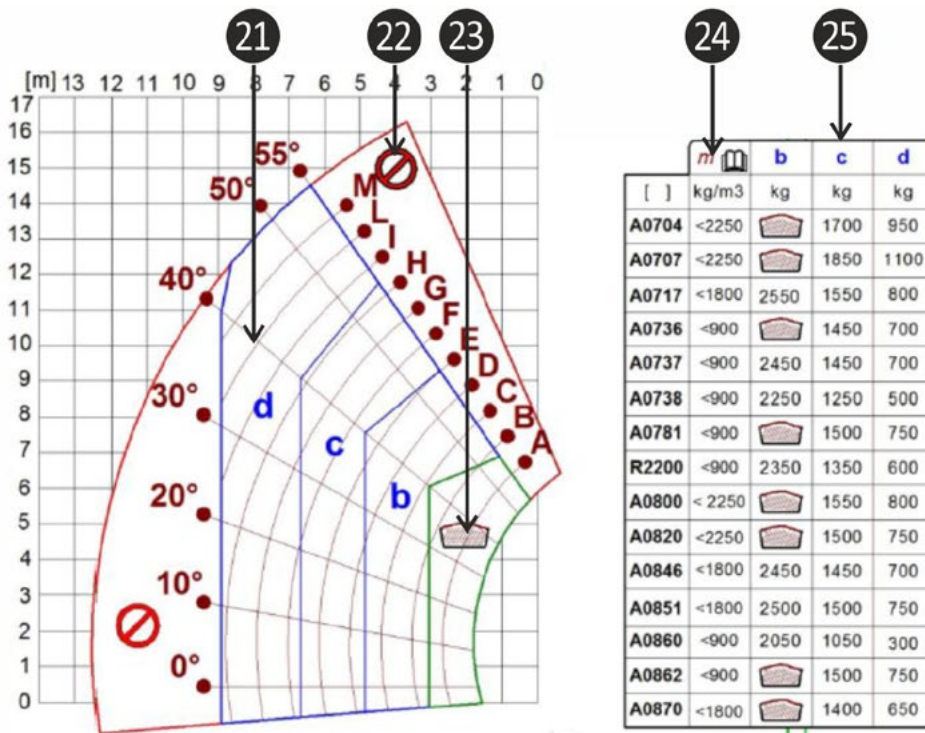

21. Área de trabajo de la pala con carga indicada en la correspondiente columna (23).
22. Área de trabajo no permitida.
23. Área de trabajo de la pala rellena a la máxima capacidad disponible con material de peso específico indicado en la columna (24).
24. Peso específico máximo del material contenido en la pala (consultar la TABLA DE LAS DENSIDADES DE LOS MATERIALES PARA EL USO DE LAS PALAS).
25. Tabla de las cargas.

**TABLA DE LA DENSIDAD DE LOS MATERIALES PARA EL USO DE LAS PALAS**

 MATERIALES CON DENSIDAD 0 ÷ 900 kg/m<sup>3</sup>

CORCHO	LIGNITO	SERRÍN	LECHE EN POLVO
NIEVE	JABÓN	TABACO	BENTONITA
CARBÓN VEGETAL	AZÚCAR	AVENA	COLA
TURBA SECA	MANTEQUILLA	ÓXIDO DE CINCO	ALGODÓN
SALVADO	PELLET o ASTILLAS DE MADERA	RESIDUOS SÓLIDOS URBANOS	SEMILLAS DE ALGODÓN
CAFÉ	POLVO DE CHOCOLATE	NUECES	PIEDRA PÓMEZ
PESCADO	TRIGO	HIELO MACHACADO	ARROZ
POLVO DE GRAFITO	MIEL	CACAHUETES	MAÍZ
MADERA	CONCHAS	PATATAS	ALUBIAS

 MATERIALES CON DENSIDAD 900 ÷ 1800 kg/m<sup>3</sup>

HIELO	SULFATO DE MAGNESIO	CLORURO DE POTASIO	ÓXIDO DE ALUMINIO
ACEITE	TURBA HÚMEDA	SULFATO DE HIERRO	CAL
PIEL	ALQUITRÁN	LANA	CALIZA
GOMA	PIEDRAS REMOVIDAS	BAQUELITA	CUARZO
CERA DE ABEJAS	CARBURO DE CALCIO	POLVO DE PIZARRA	MÁRMOL ROTO
SODIO	PAPEL	PIEDRA	GRAVA SECA
ARENA SECA	BAUXITA	CARBONO	ARCILLA REMOVIDA
BARRO REMOVIDO	SULFATO DE MAGNESIO	CLORURO DE POTASIO	ÓXIDO DE ALUMINIO
TIERRA REMOVIDA	SAL	CEMENTO EN POLVO	MINERALES DE NIQUEL
CASCOTES DE VIDRIO	MICA EN POLVO	PIEDRA MACHACADA	---

 MATERIALES CON DENSIDAD 1800 ÷ 2200 kg/m<sup>3</sup>







ARCILLA COMPACTADA	ARENA HÚMEDA	TIERRA COMPACTADA	CEMENTO
LODO COMPACTADO	ÓXIDO DE MAGNESIO	GRAVA HÚMEDA	ASFALTO
ÓXIDO DE MANGANESO	BASALTO	LADRILLOS	TALCO MACHACADO

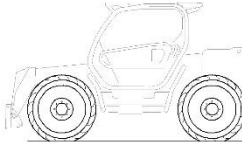

				<b>BEAUFORT</b>			
<b>0</b>	< 1 km/h < 1 mph < 0.3 m/s			<b>7</b>	50 - 61 km/h 31 - 38 mph 13.9 - 17.1 m/s		
<b>1</b>	1.1 - 5.5 km/h 1 - 3 mph 0.3 - 1.5 m/s			<b>8</b>	62 - 74 km/h 39 - 46 mph 17.2 - 20.7 m/s		
<b>2</b>	5.6 - 11 km/h 4 - 7 mph 1.6 - 3.4 m/s			<b>9</b>	75 - 88 km/h 47 - 54 mph 20.8 - 24.4 m/s		
<b>3</b>	12 - 19 km/h 8 - 12 mph 3.5 - 5.4 m/s			<b>10</b>	89 - 102 km/h 55 - 63 mph 24.5 - 28.4 m/s		
<b>4</b>	20 - 28 km/h 13 - 17 mph 5.5 - 7.9 m/s			<b>11</b>	103 - 117 km/h 64 - 73 mph 28.5 - 32.6 m/s		
<b>5</b>	29 - 38 km/h 18 - 24 mph 8.0 - 10.7 m/s			<b>12</b>	≥ 118 km/h ≥ 74 mph ≥ 32.7 m/s		
<b>6</b>	39 - 49 km/h 25 - 30 mph 10.8 - 13.8 m/s			<b>MAX</b> <b>12,5 m/s</b>			

091223



  <b>R</b>	 X 4	<b>TF38.10</b> <b>TF42.7</b>    <b>bar - psi</b>
 <b>R1</b>	400/70-24 158A8 BKT CONSTAR 500/60-22.5 151A8 16PR ALLIANCE 331 16.0/70-24 14PR BKT EM936	4.5 - 65 4.4 - 64 5.0 - 72
 <b>R2</b>	405/70-20 14PR MITAS MPT-01 400/70-20 14PR MITAS MPT-04 16/70-20 14PR MITAS MPT-05 400/70-20 14PR MITAS TR-01 405/70-20 14PR ALLIANCE A323 400/70-20 156A8 BKT CONSTAR 405/70-24 14PR MITAS MPT-01 400/70-24 158A8 MICHELIN POWER CL 400/70-24 14PR MITAS MPT-04 16.0/70-20 14PR BKT EM936 405/70-24 14PR ALLIANCE ATC323	3.5 - 50 3.5 - 50 3.5 - 50 4.0 - 58 3.5 - 50 4.0 - 58 4.0 - 58 4.0 - 58 4.0 - 58 5.0 - 72 4.0 - 58
 <b>R3</b>	405/70-24 BRAWLER HPS SOLIDFLEX 460/70 R24 159A8/159B MICHELIN XMCL 460/70 R24 159A8/159B MICHELIN BIBLOAD 460/70 R24 159A8/159B ALLIANCE A570 460/70 R24 159A8/159B MITAS TI-22 460/65 R24 151D NOKIAN TRI STEEL 405/70 R20 168A2/152J DUNLOP MPT SPT-9 460/70 R24 159A8/159B BKT MP-522	NO AIR 3.5 - 50 3.5 - 50 3.8 - 55 4.0 - 58 4.0 - 58 6.0 - 87 3.5 - 50

126367

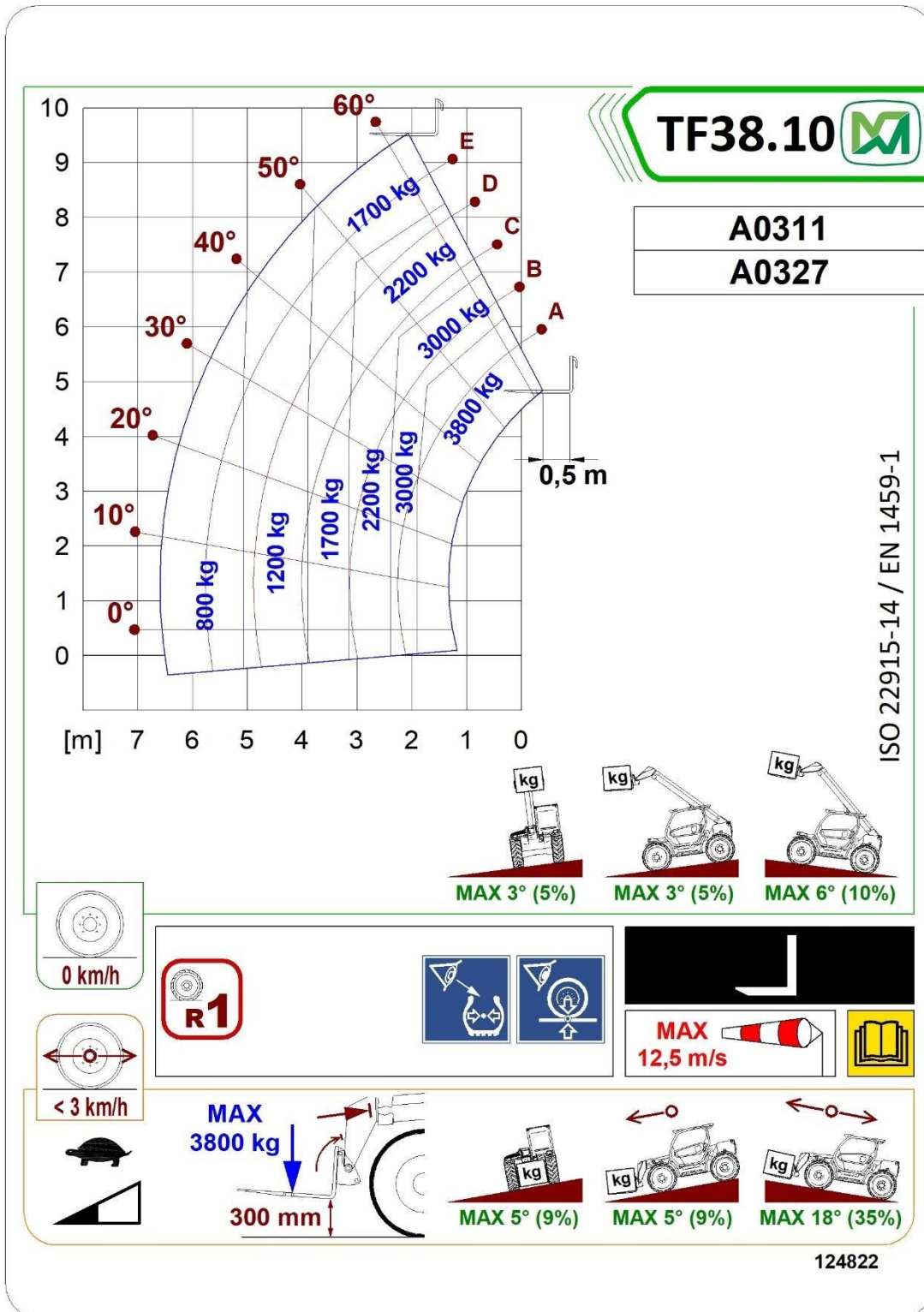

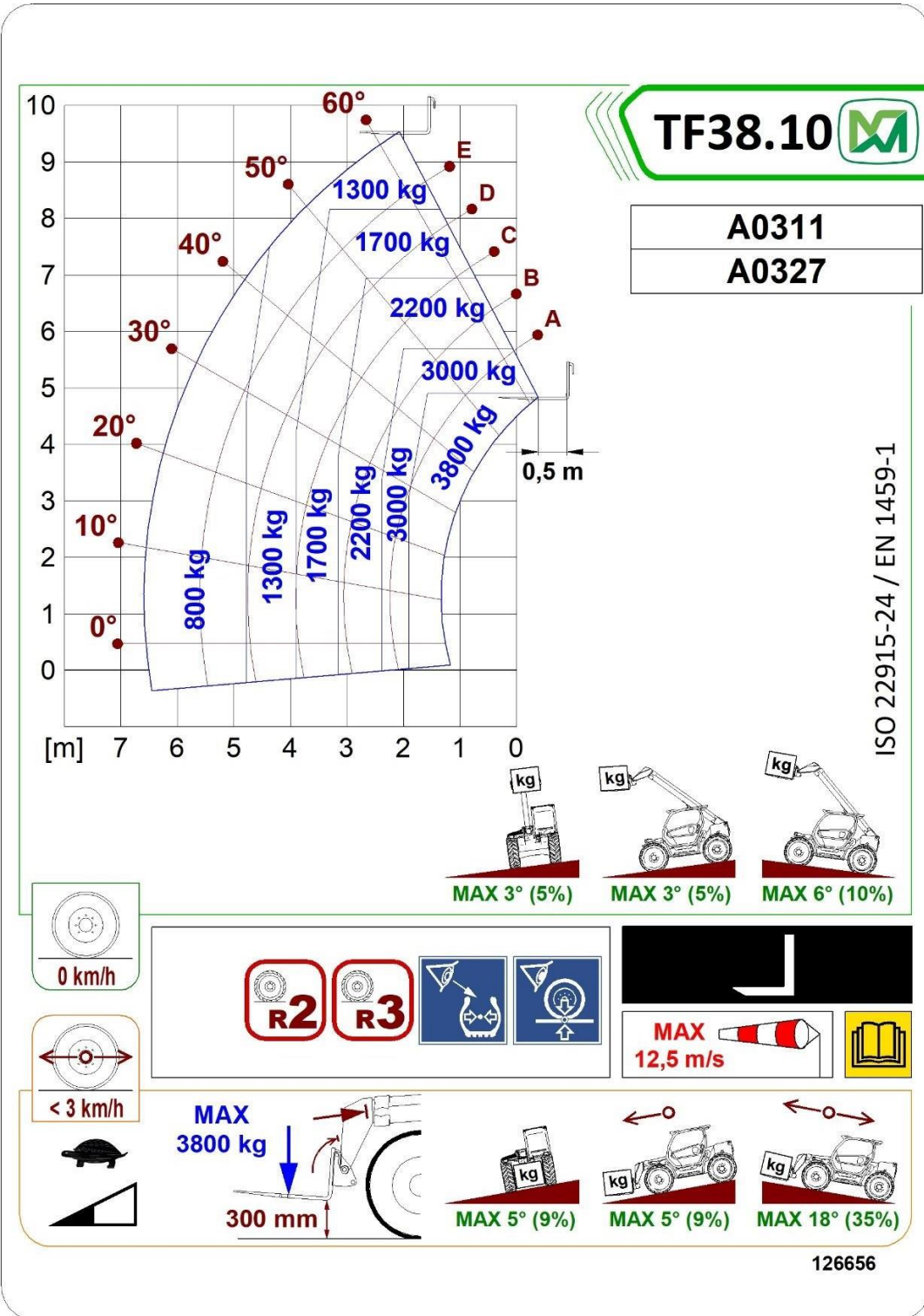

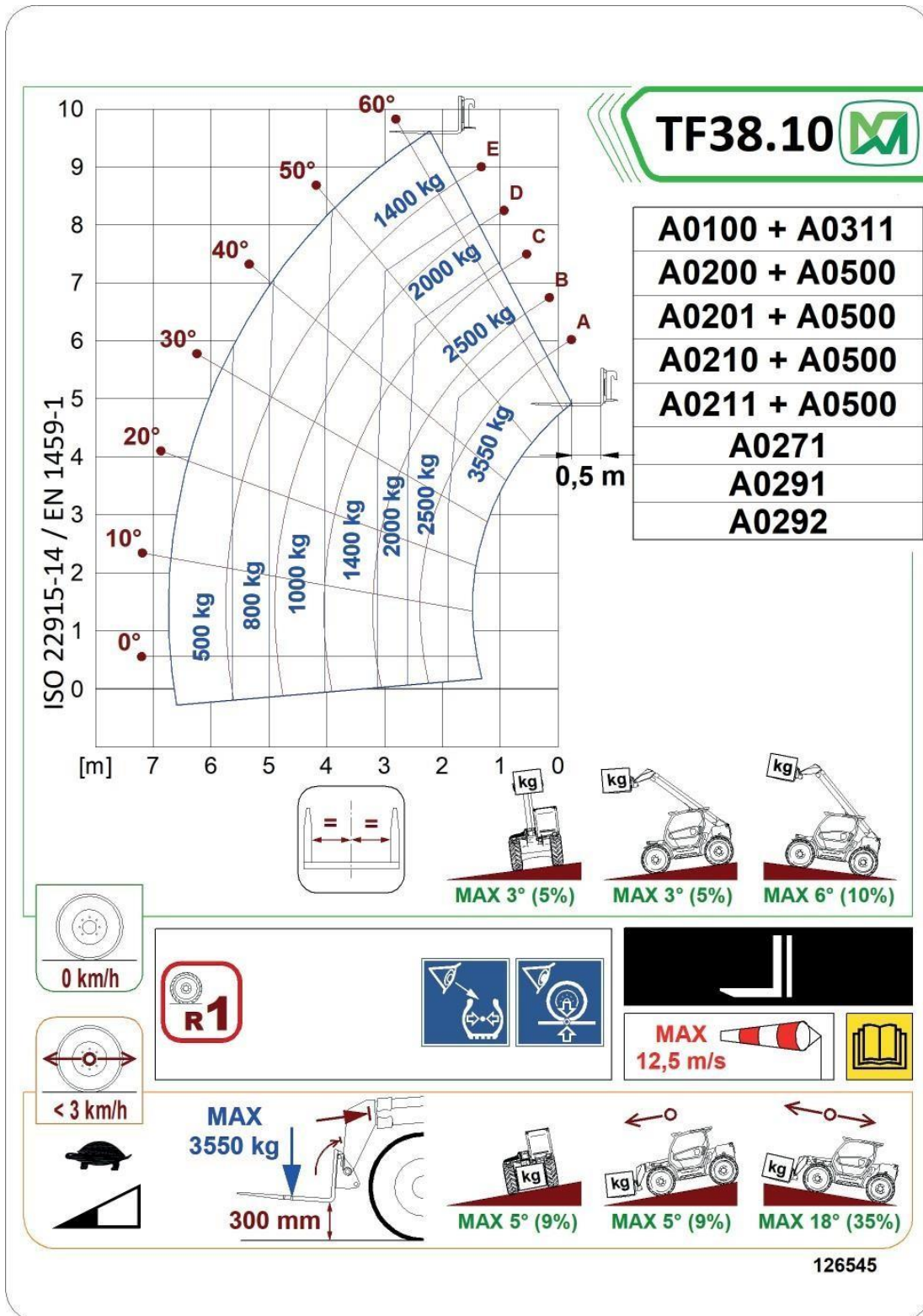

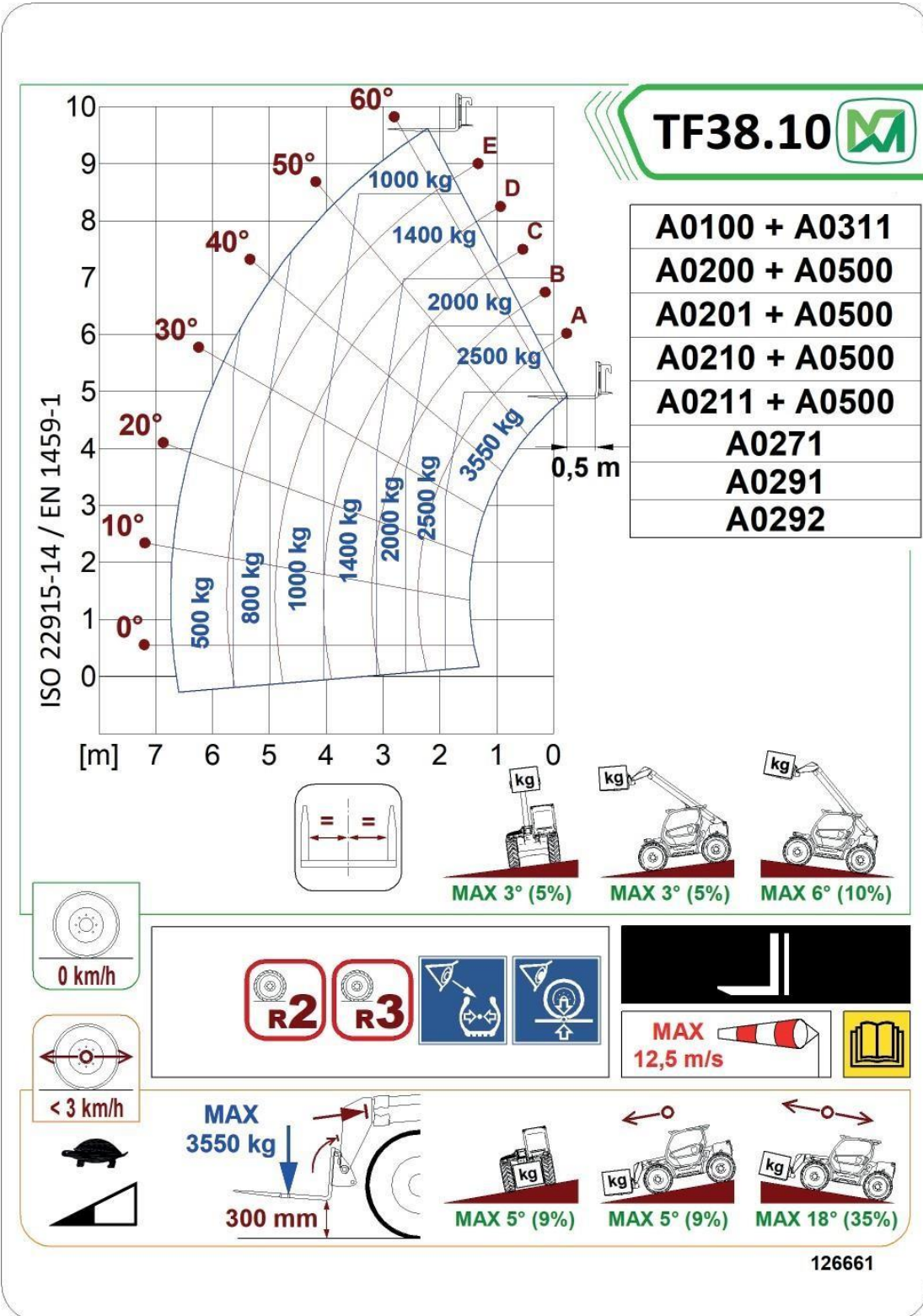

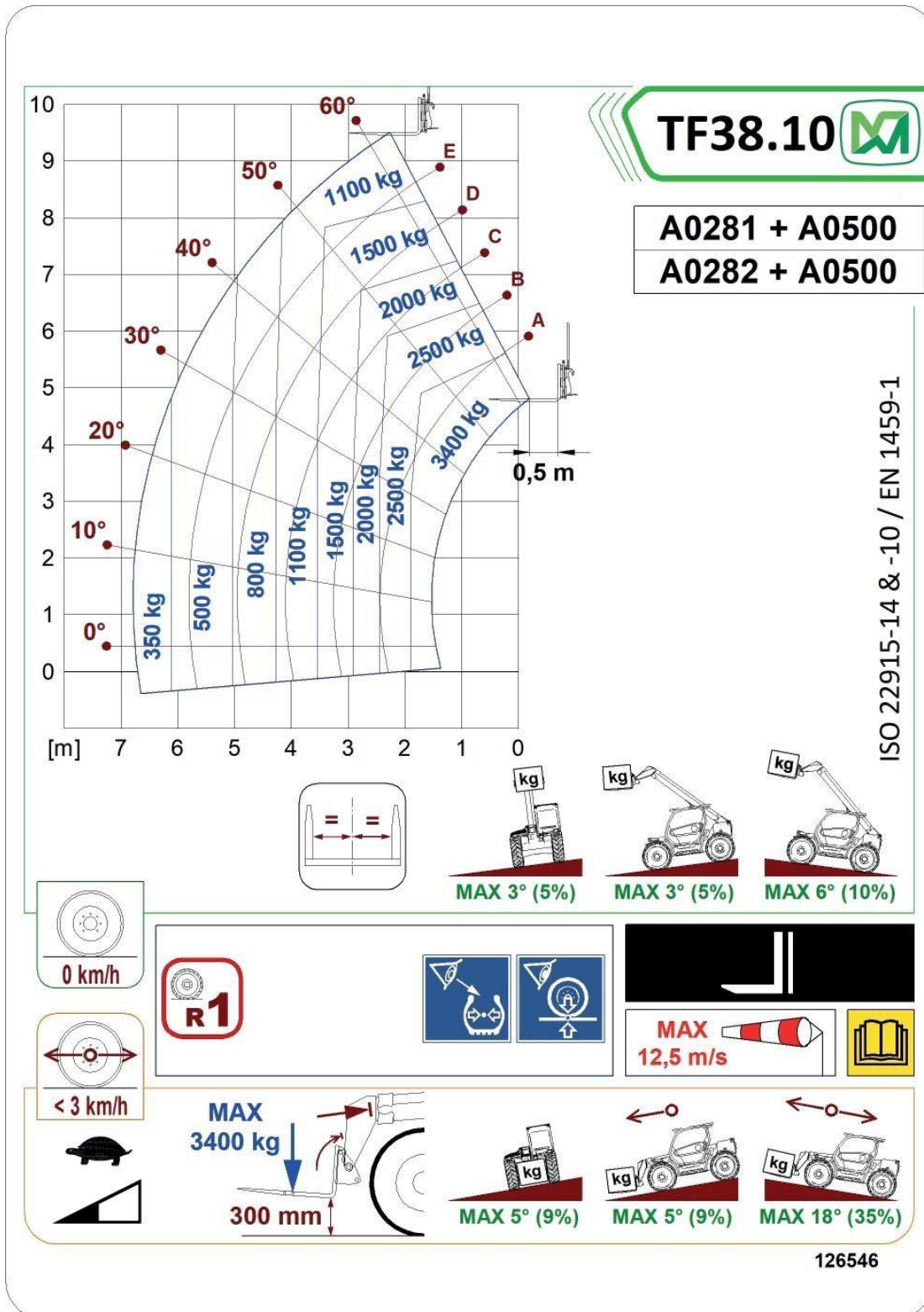

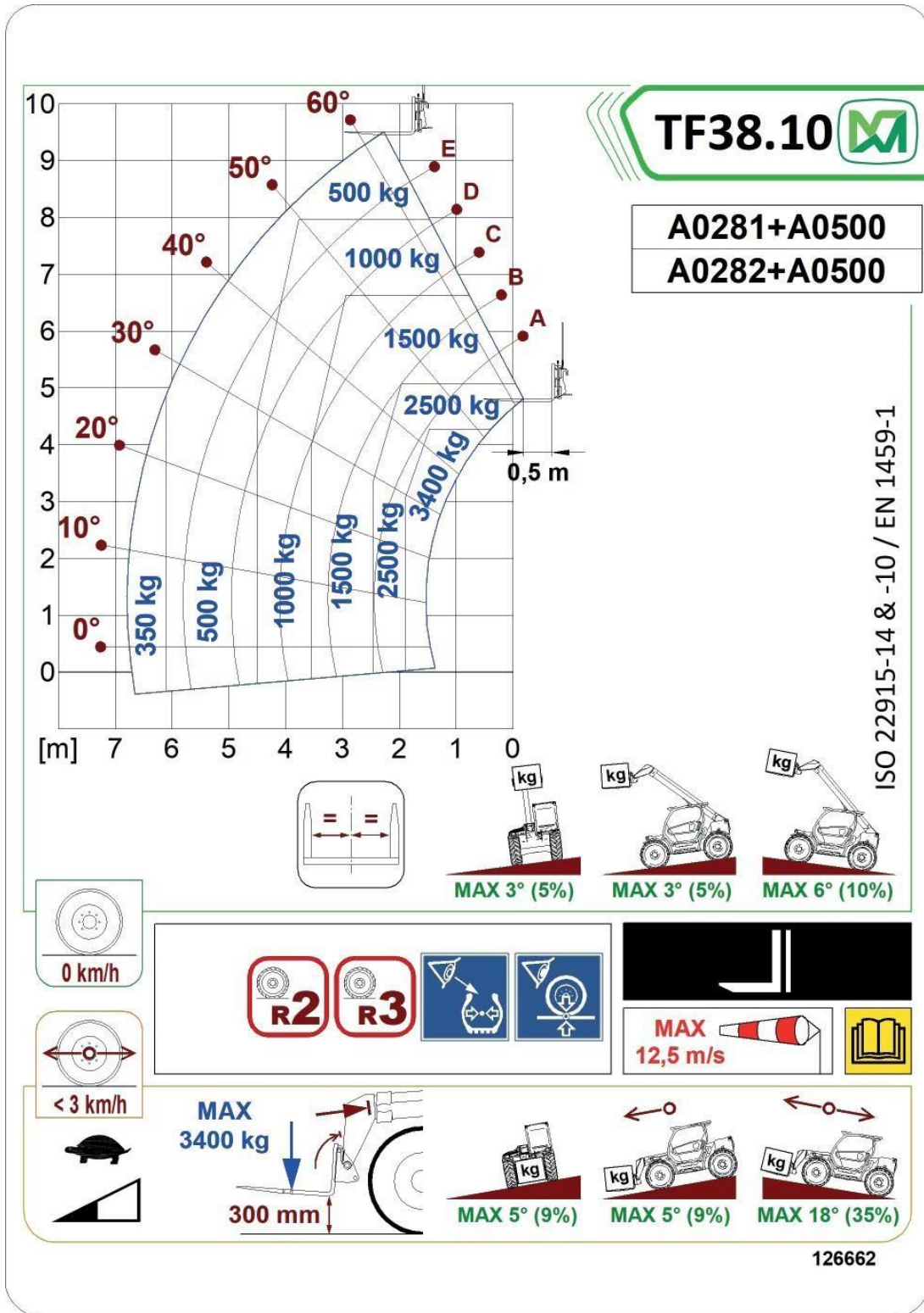

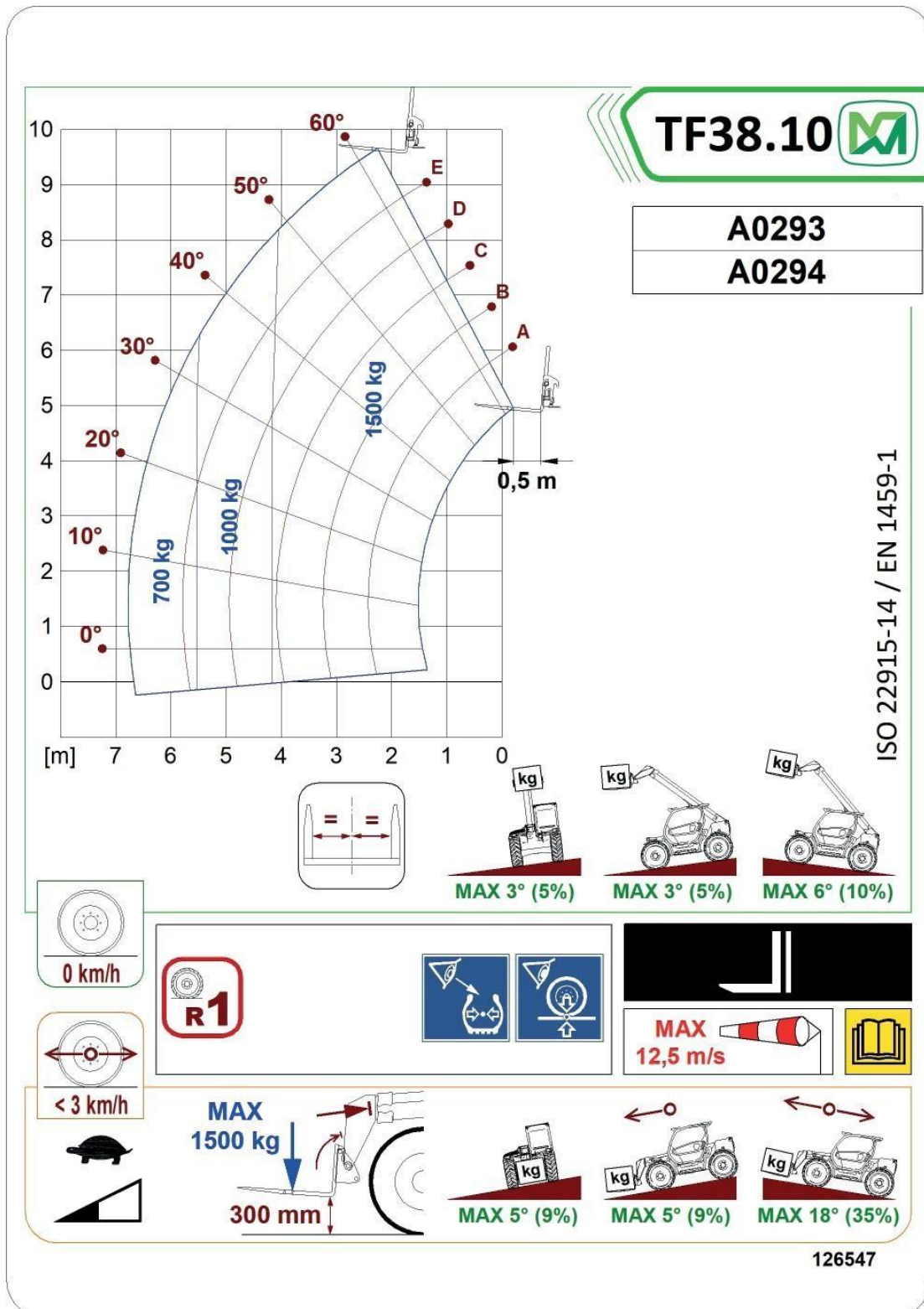

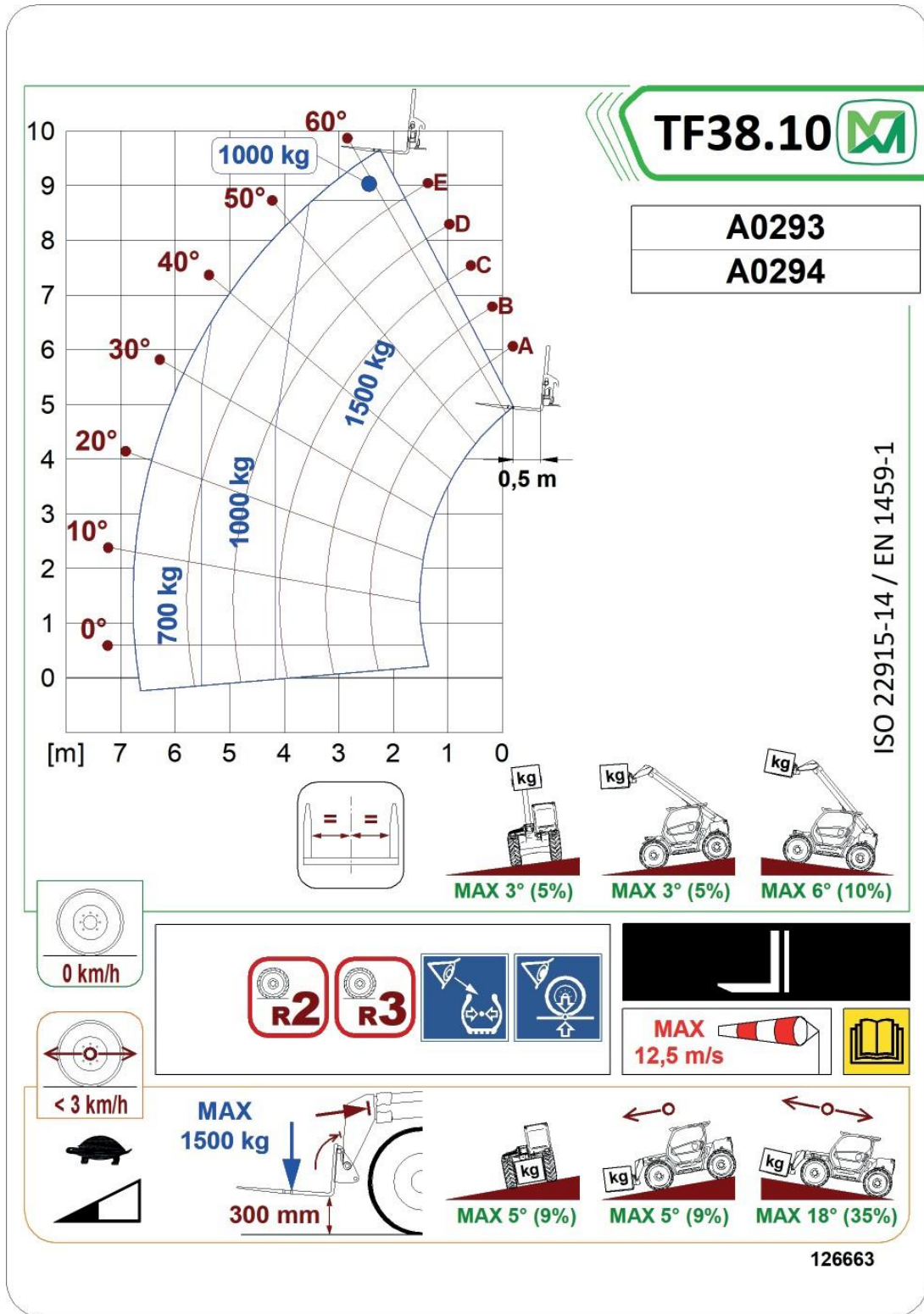

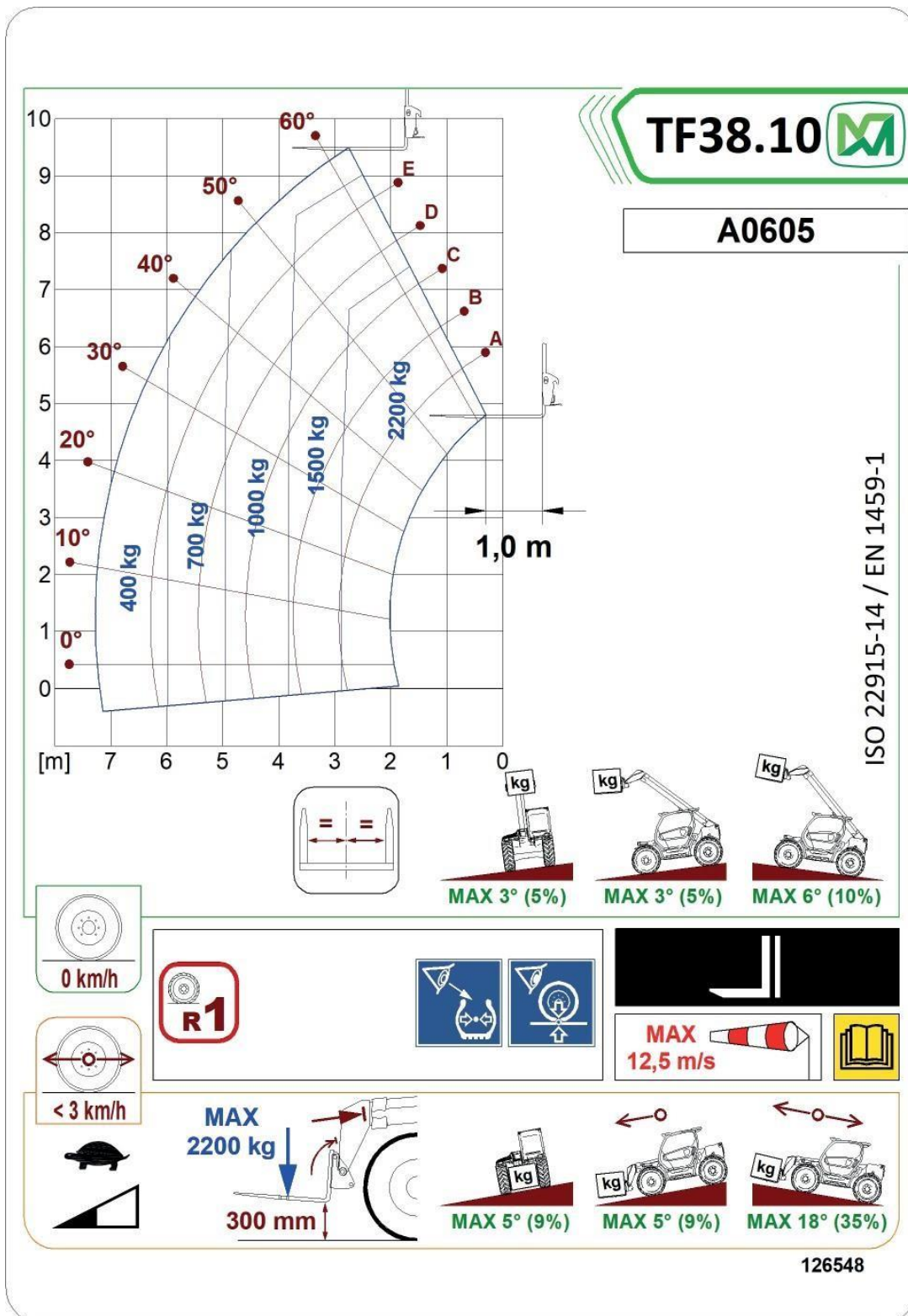

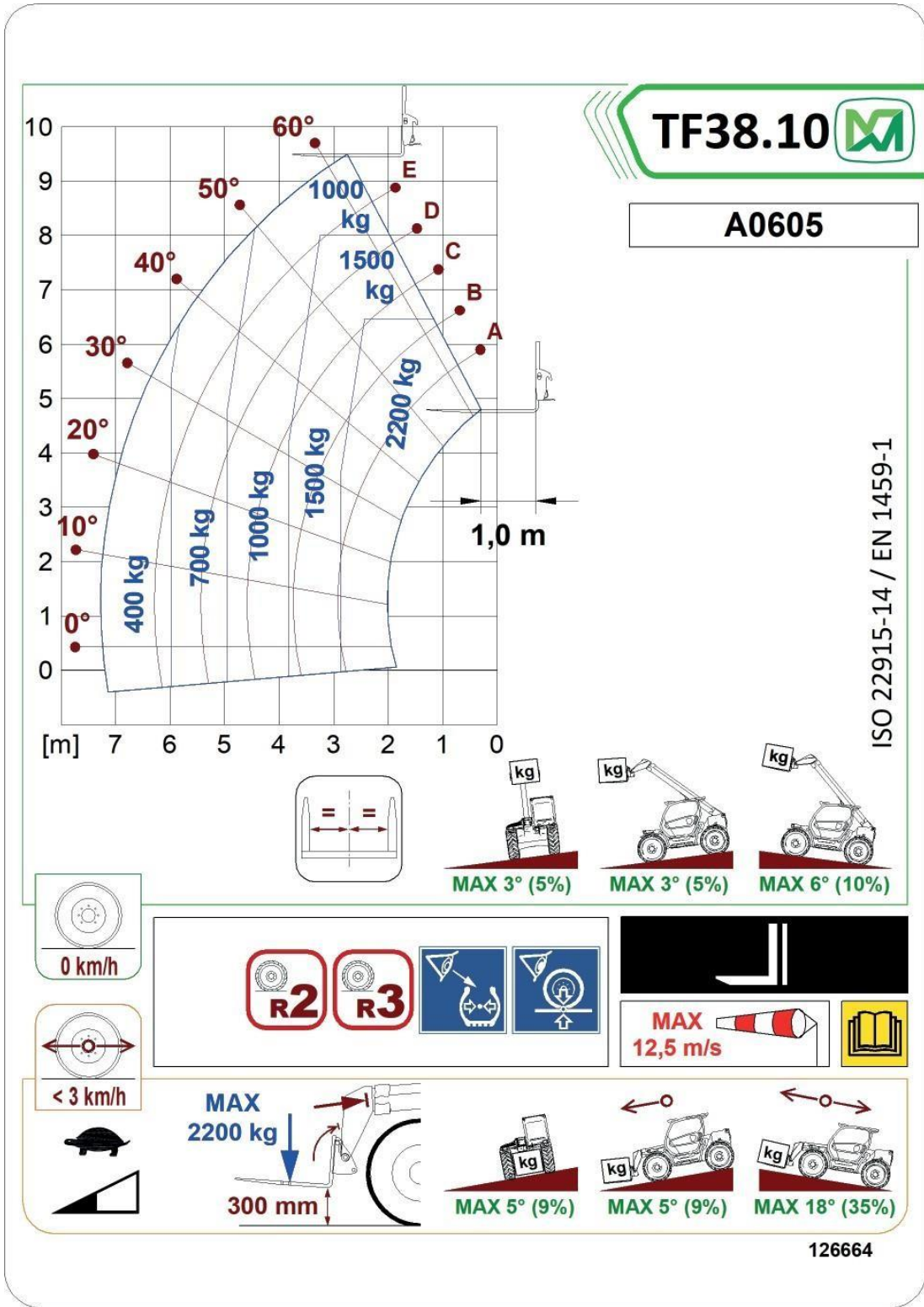

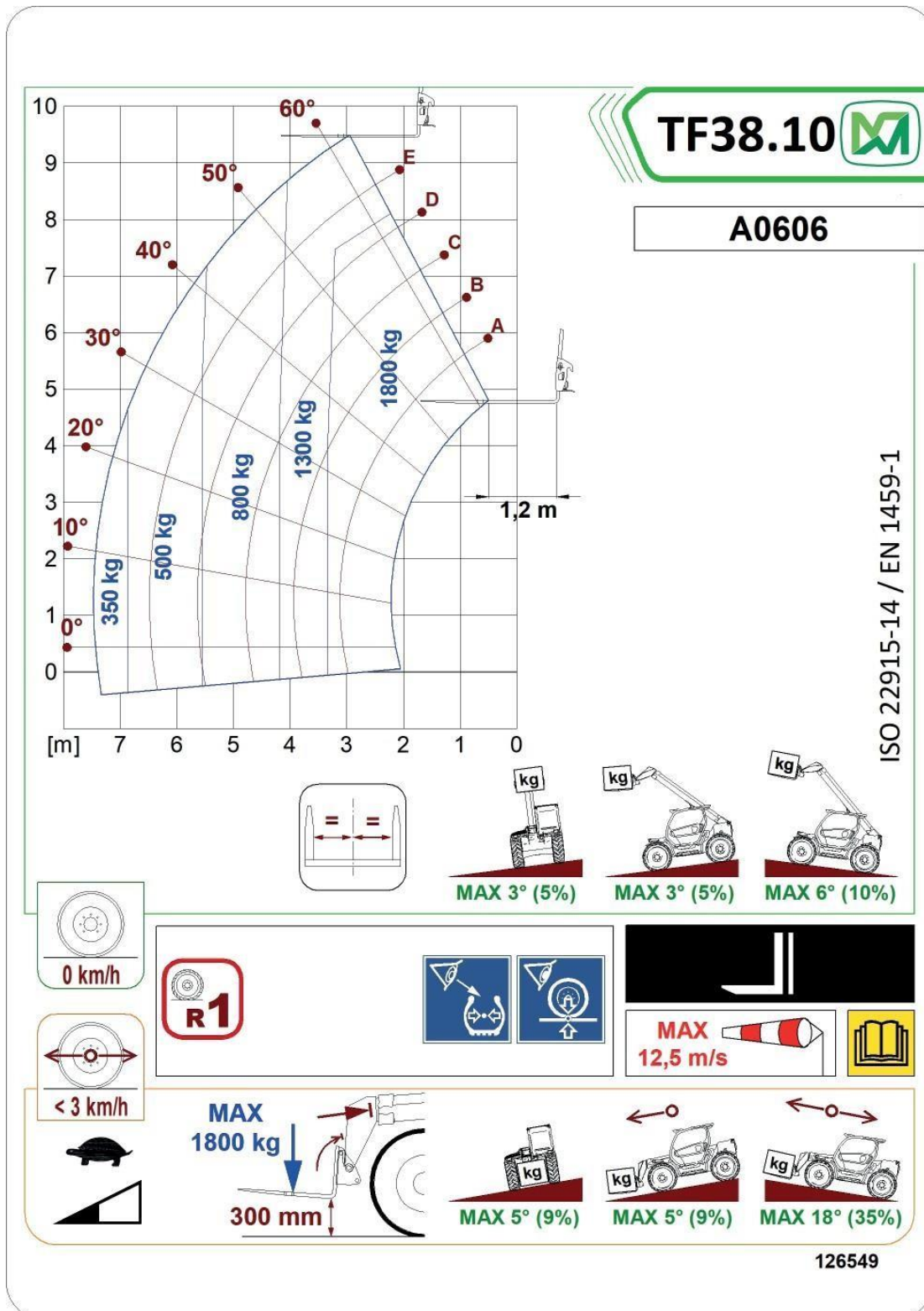

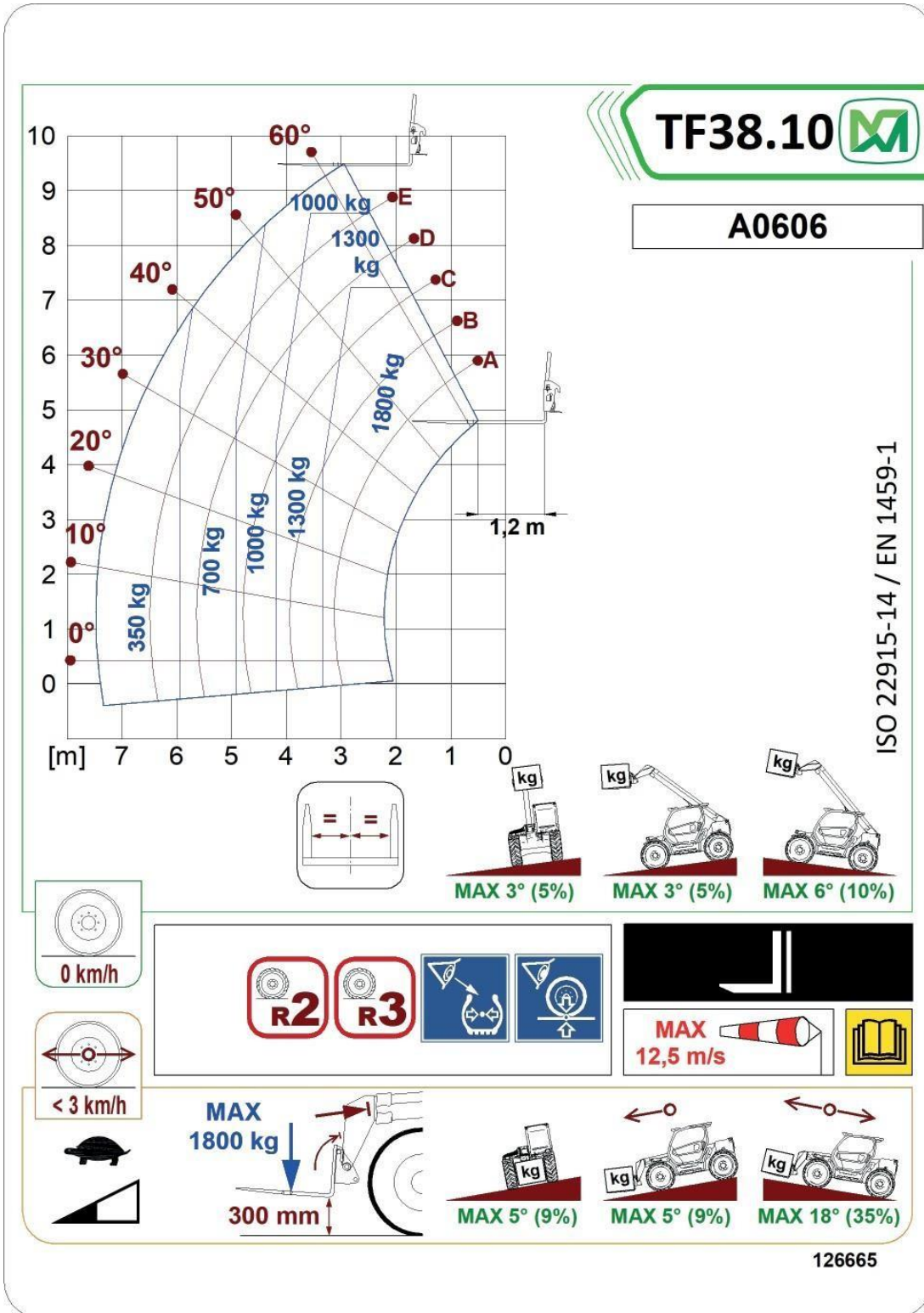

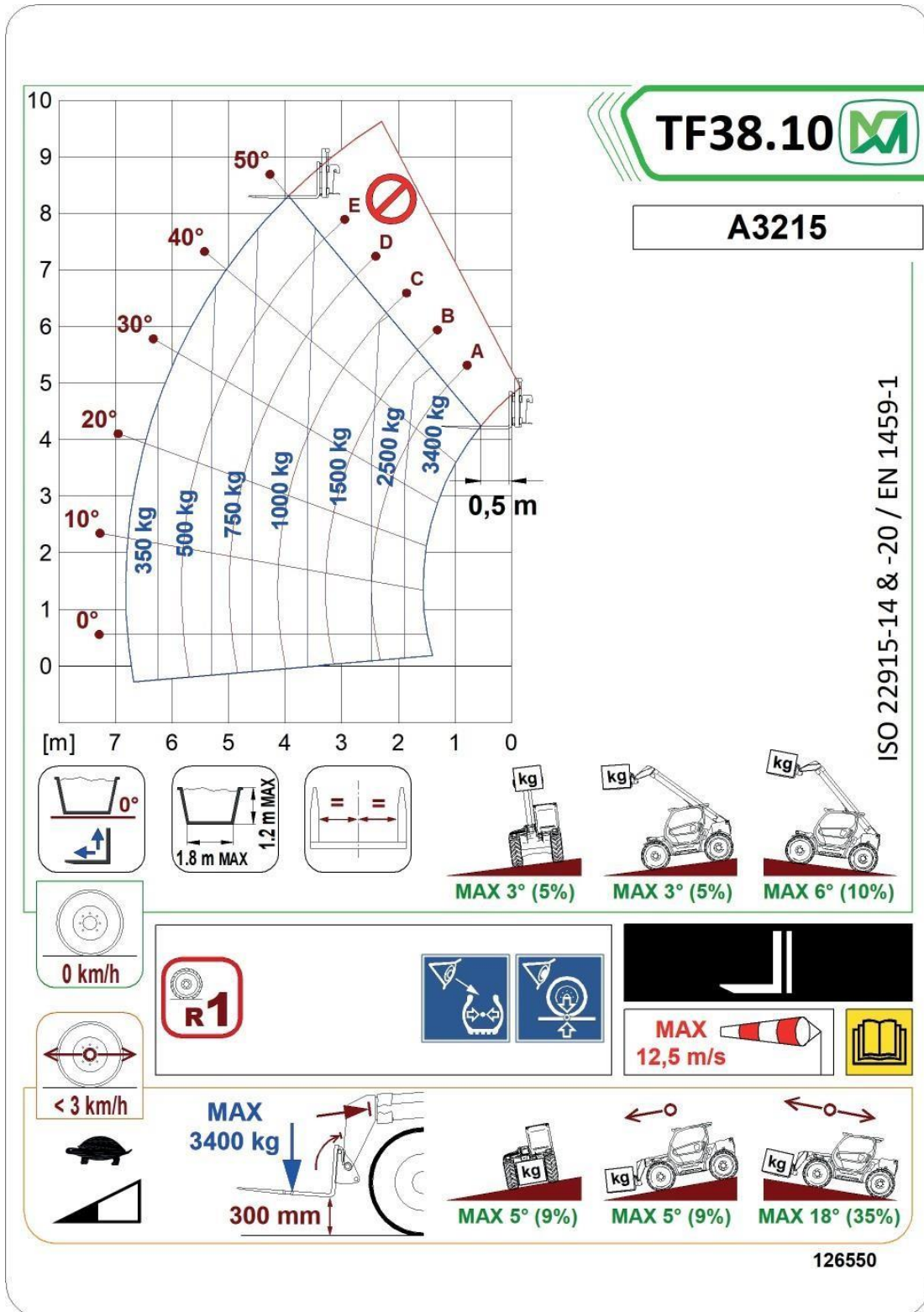

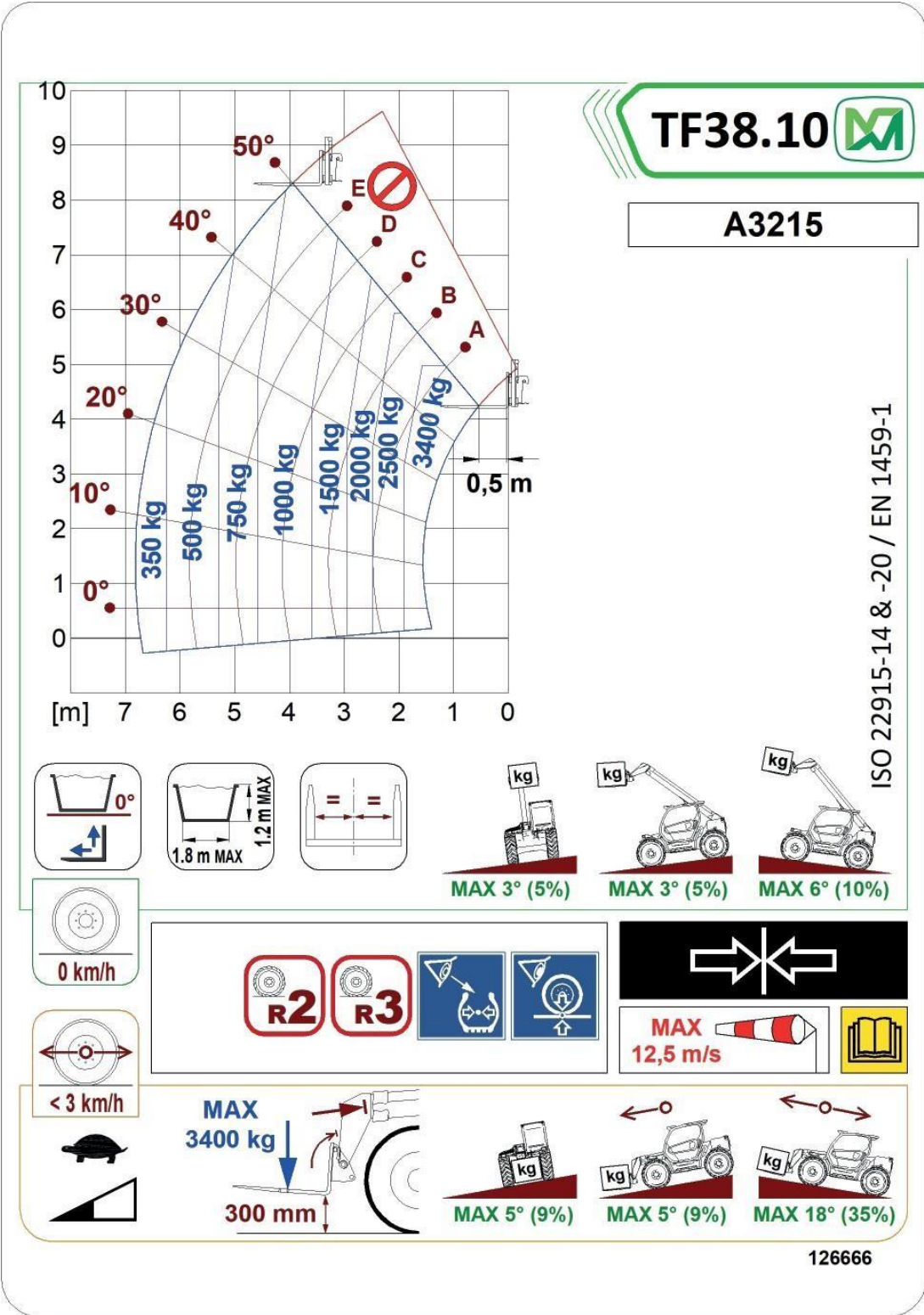

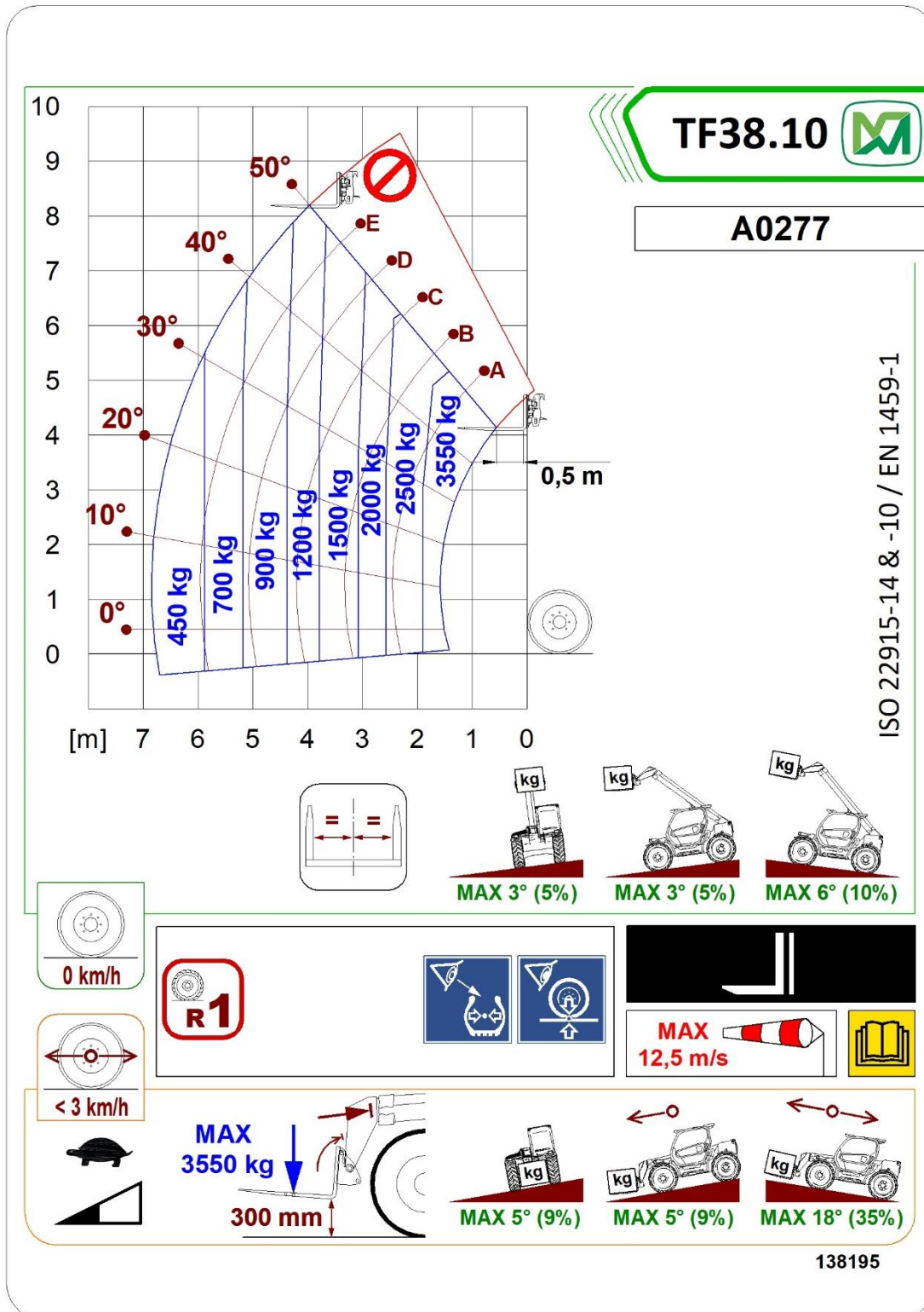

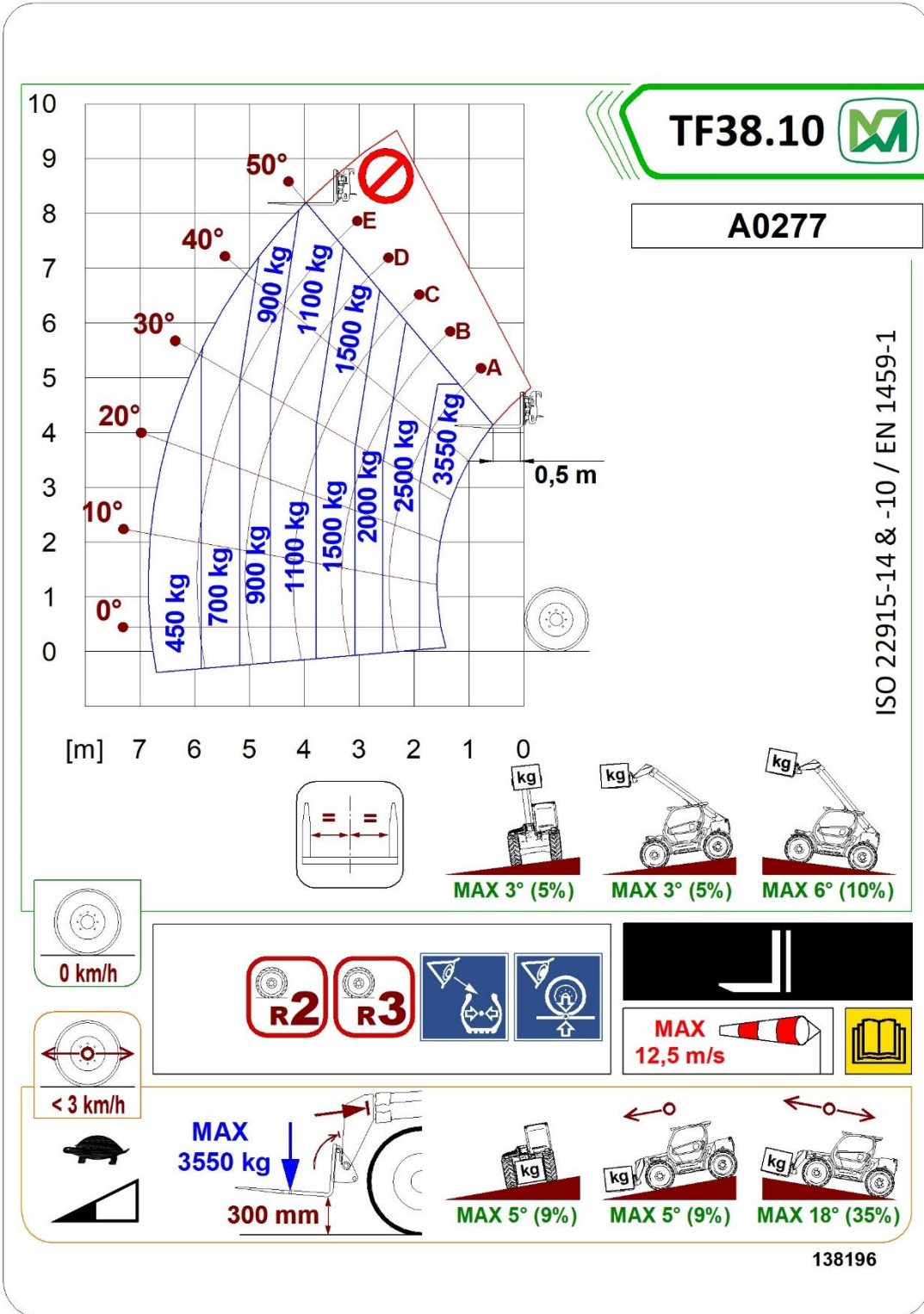

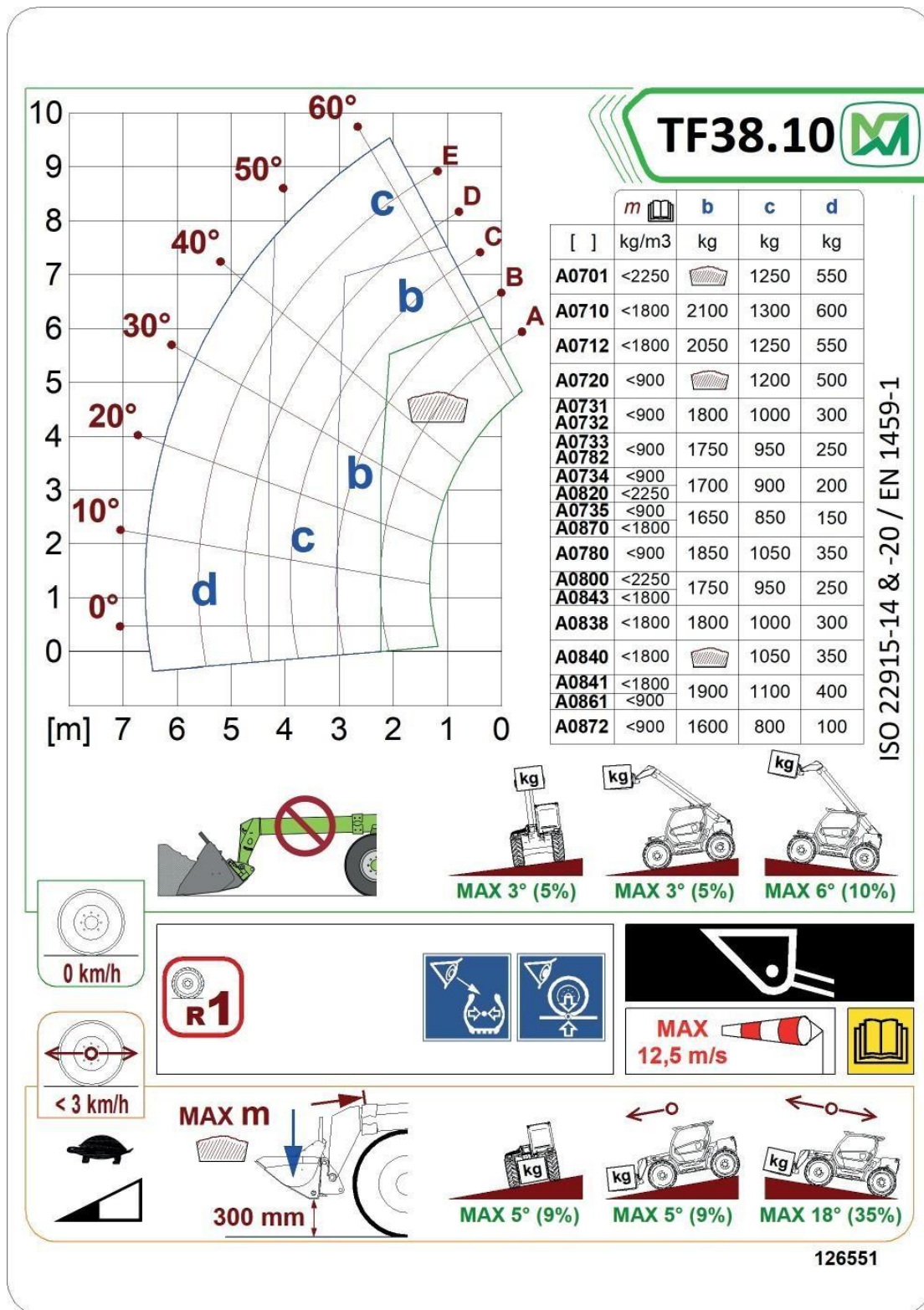

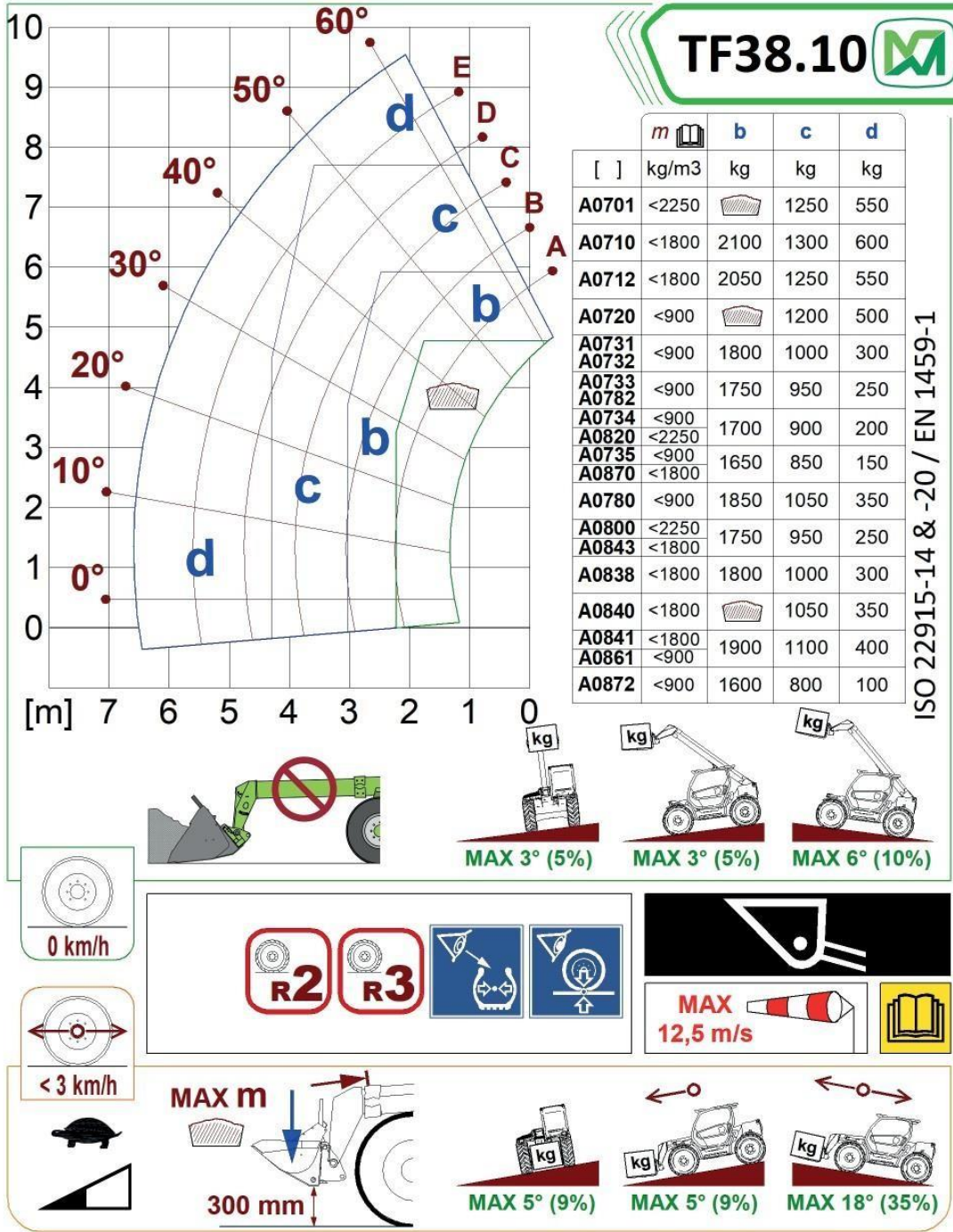

126667

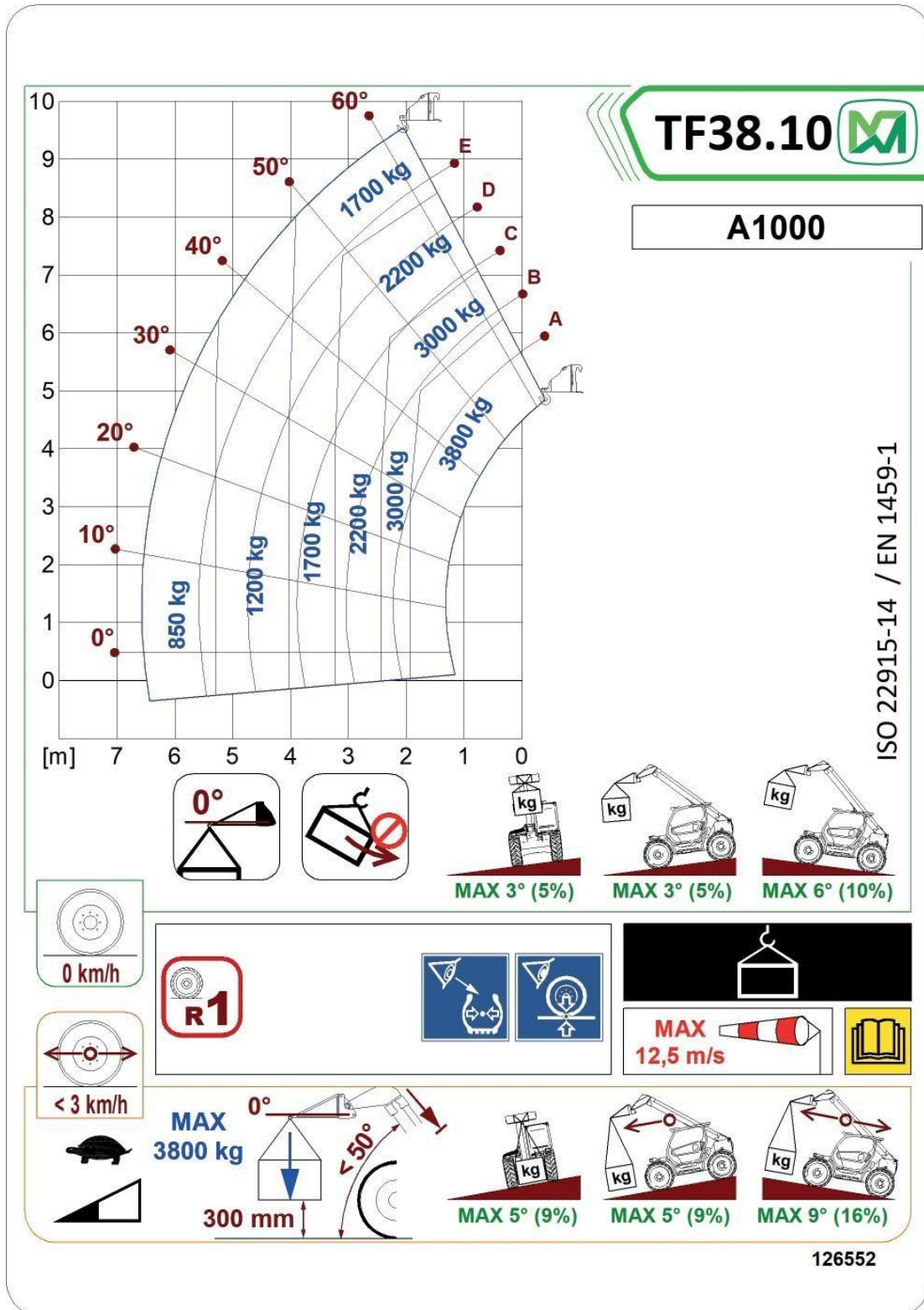

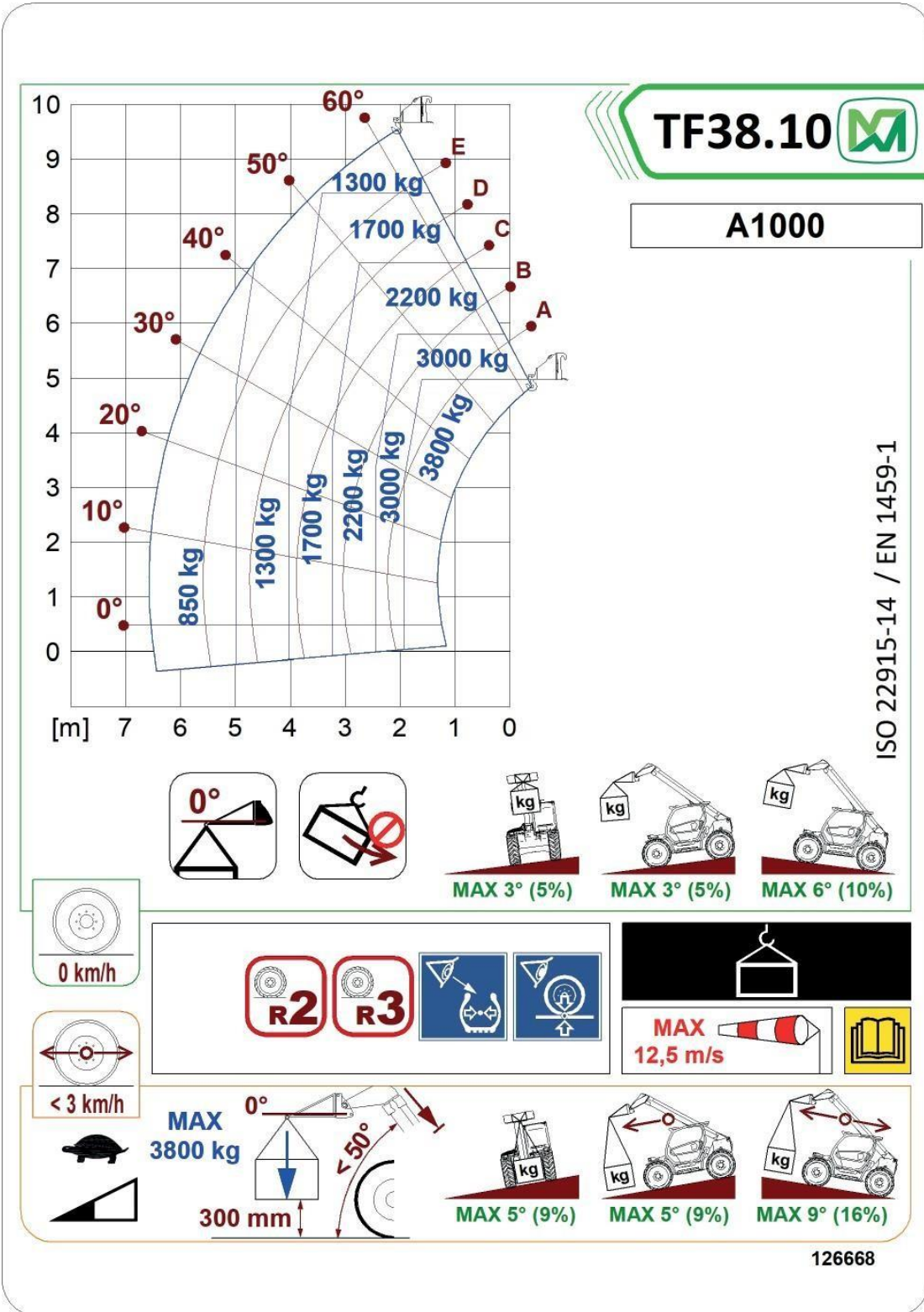

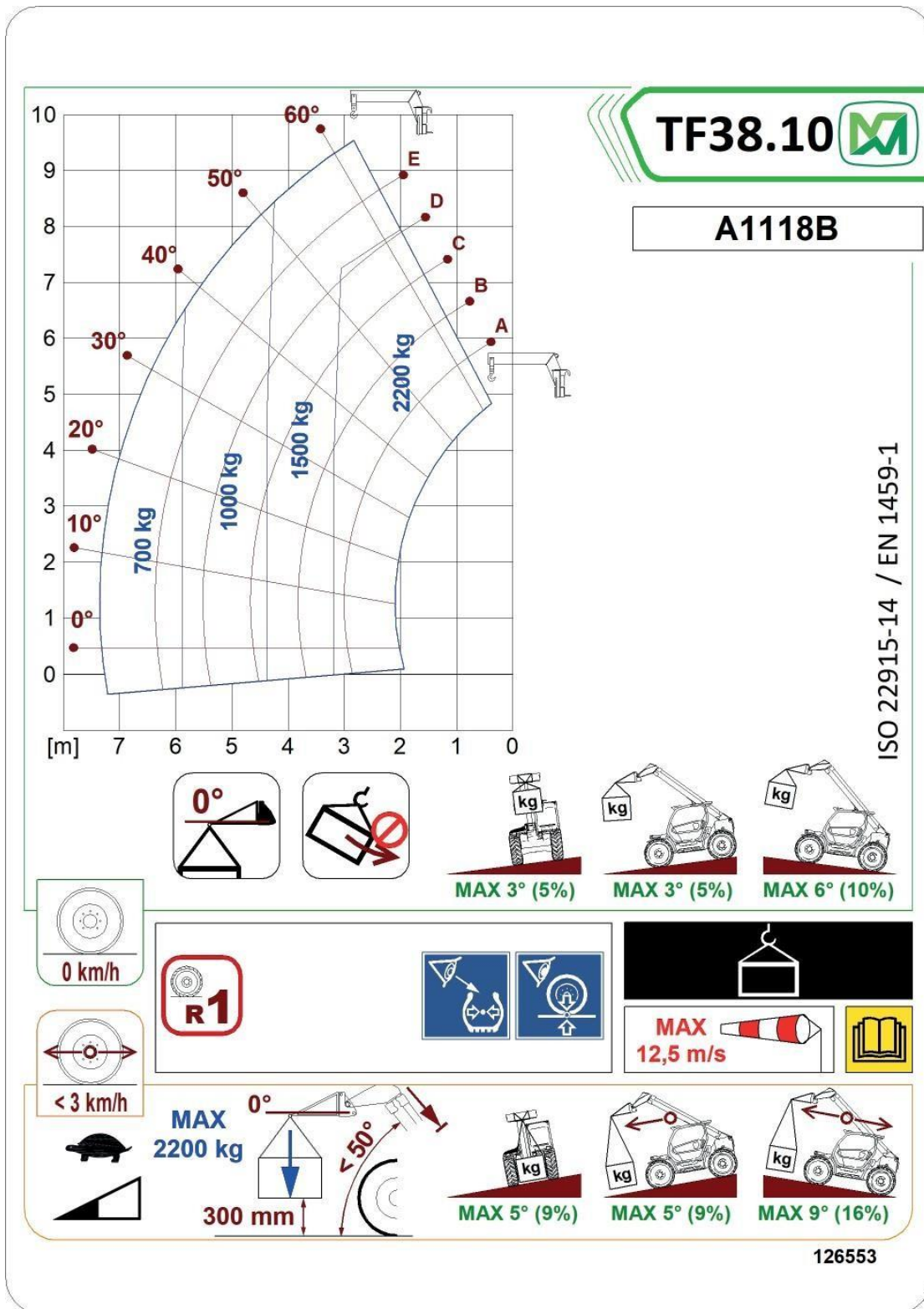

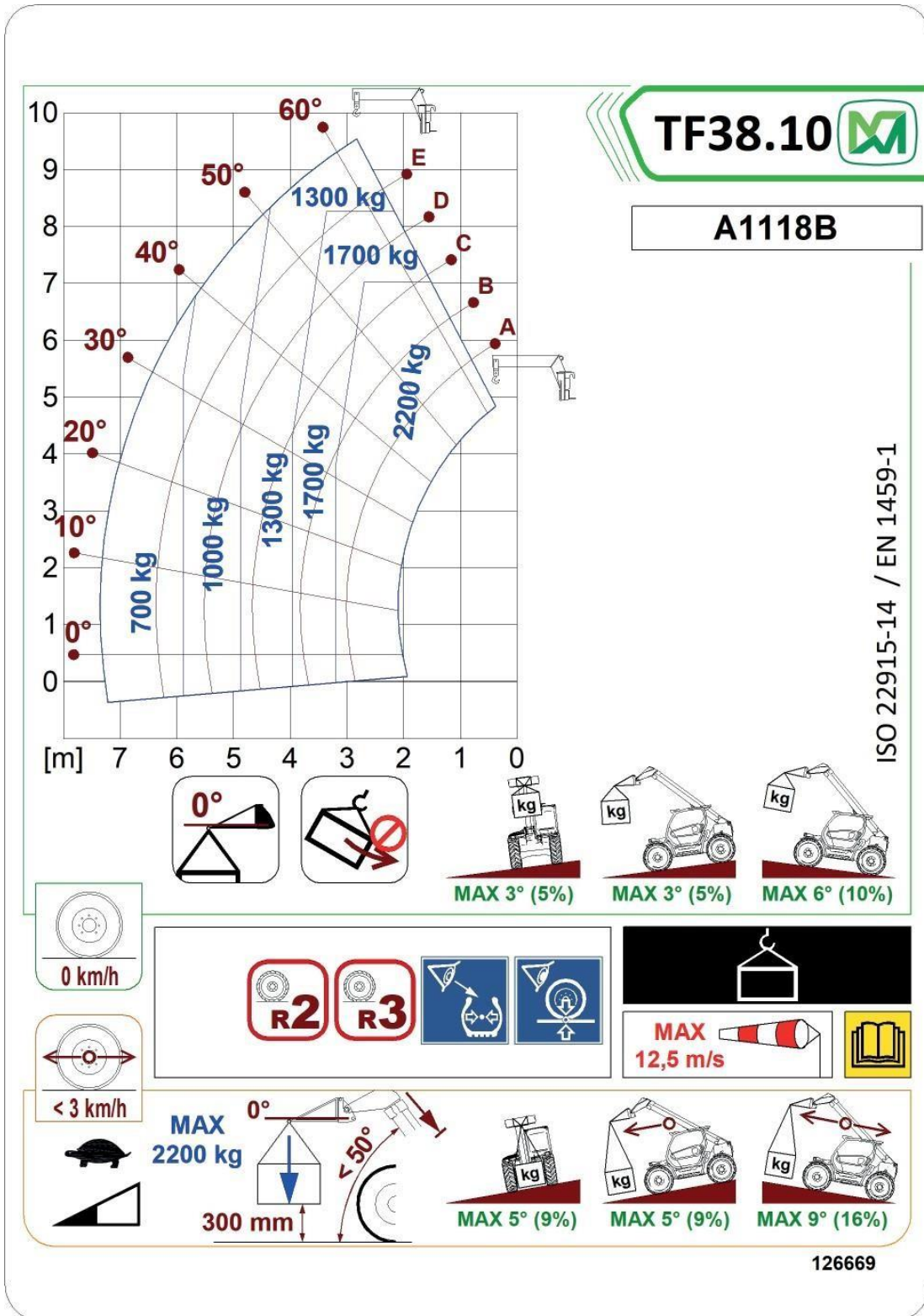

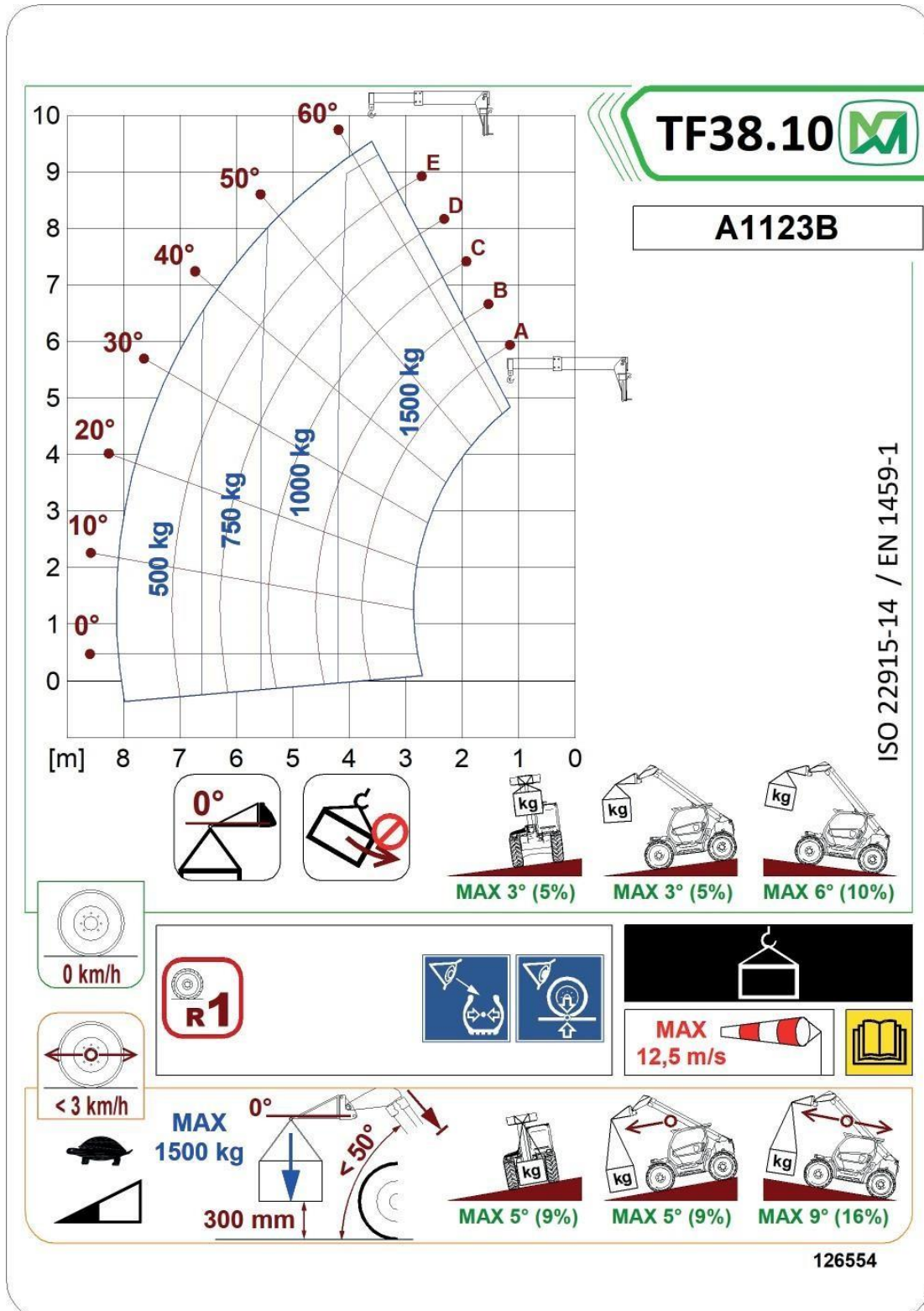

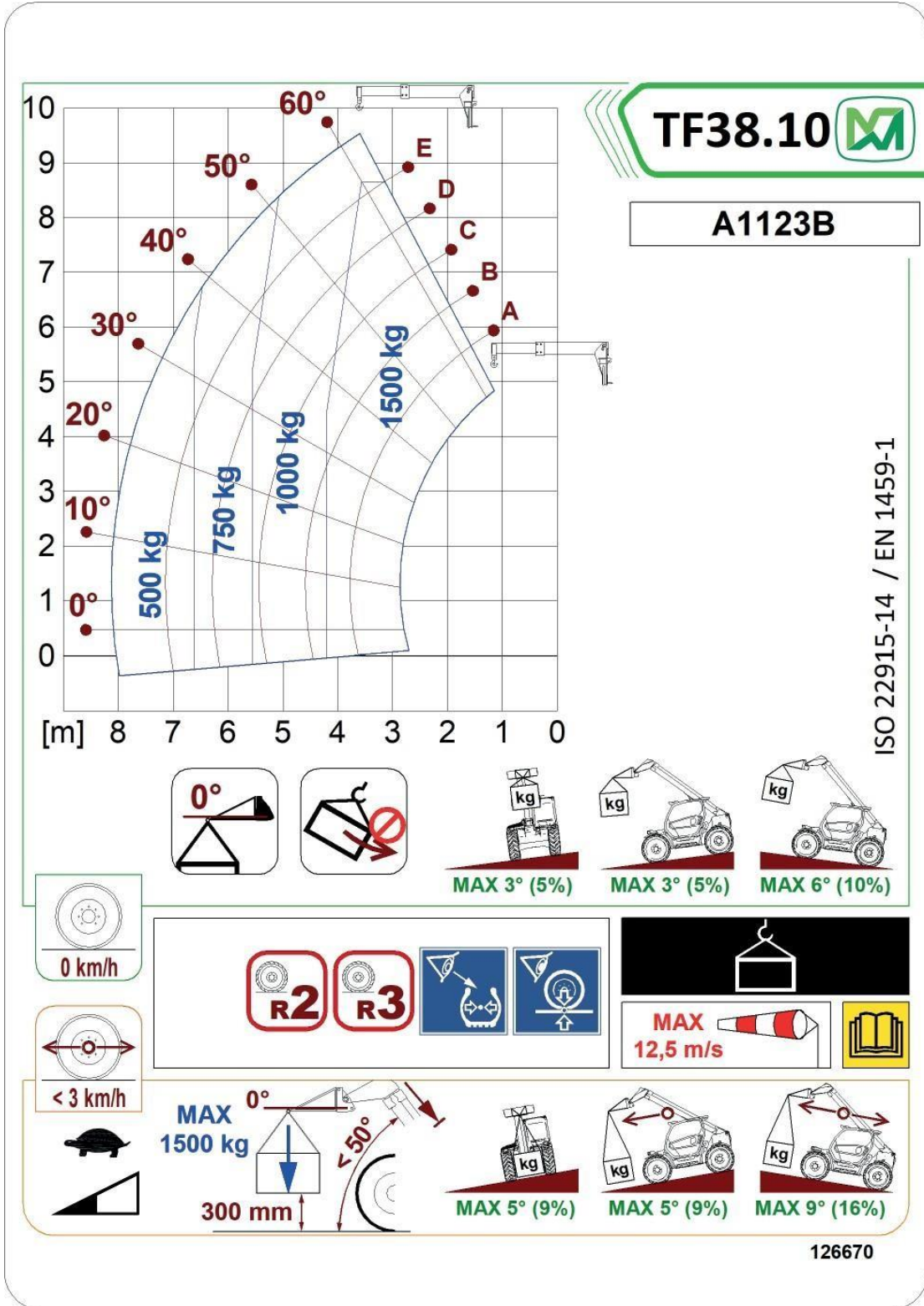

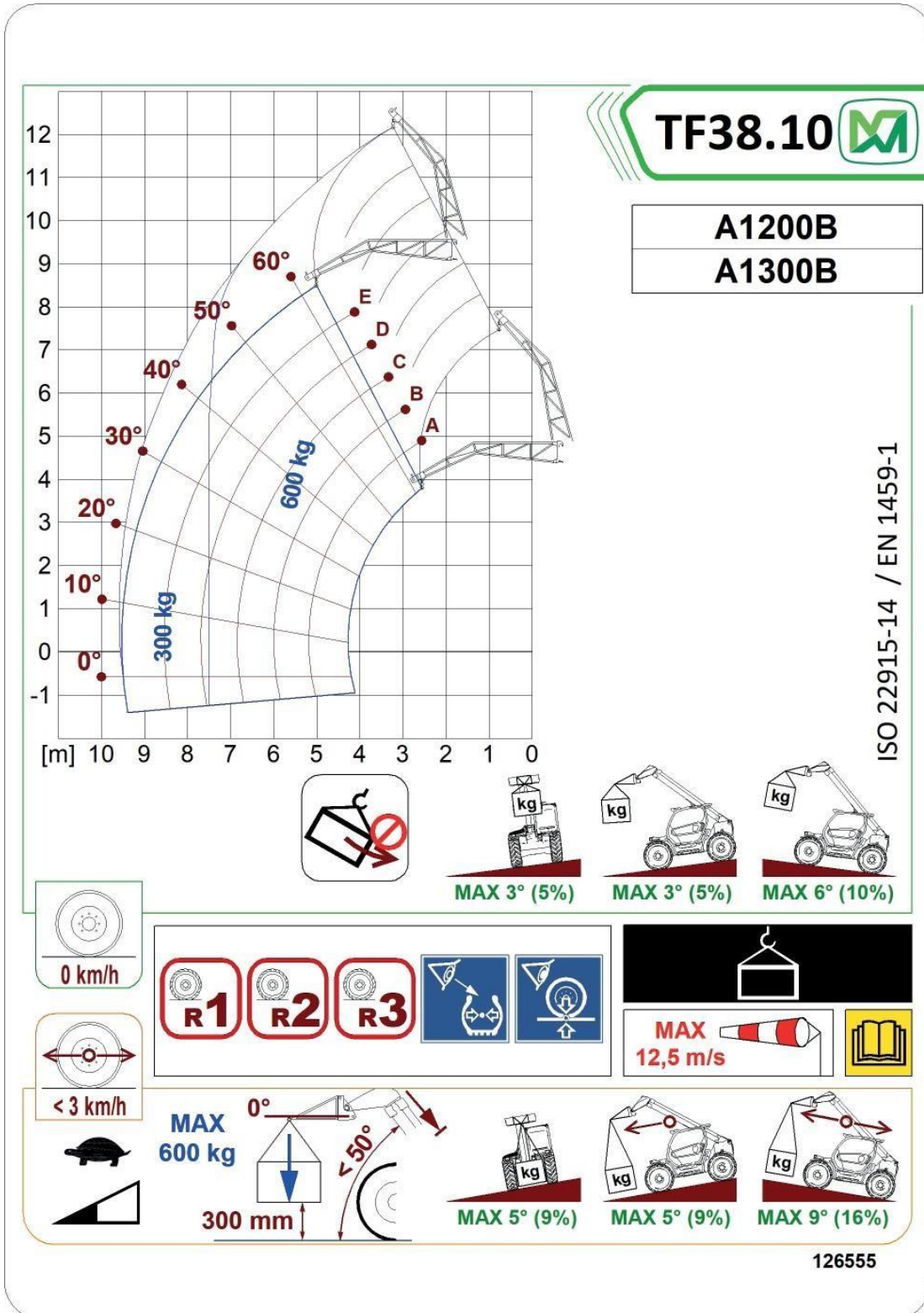

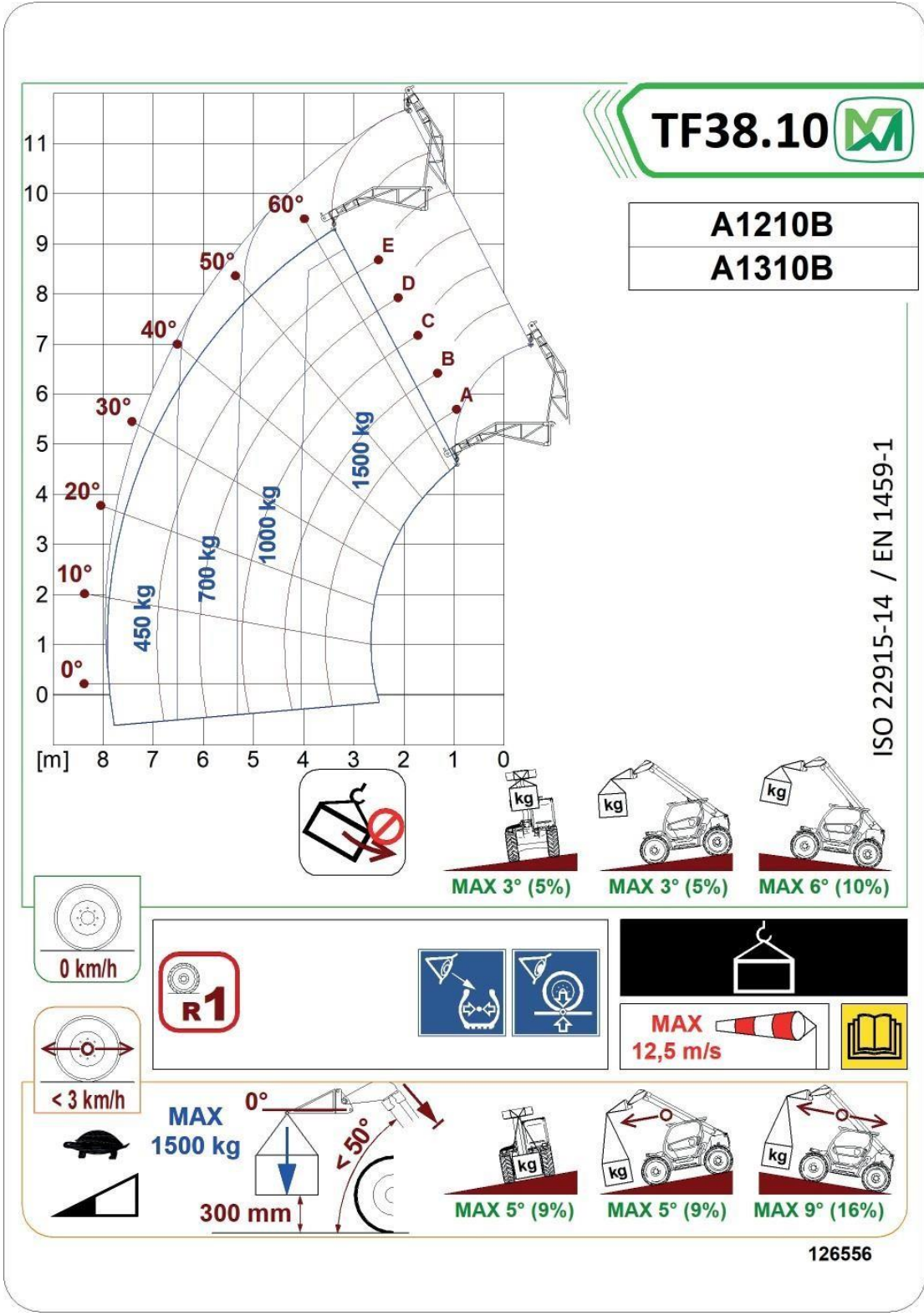

126556

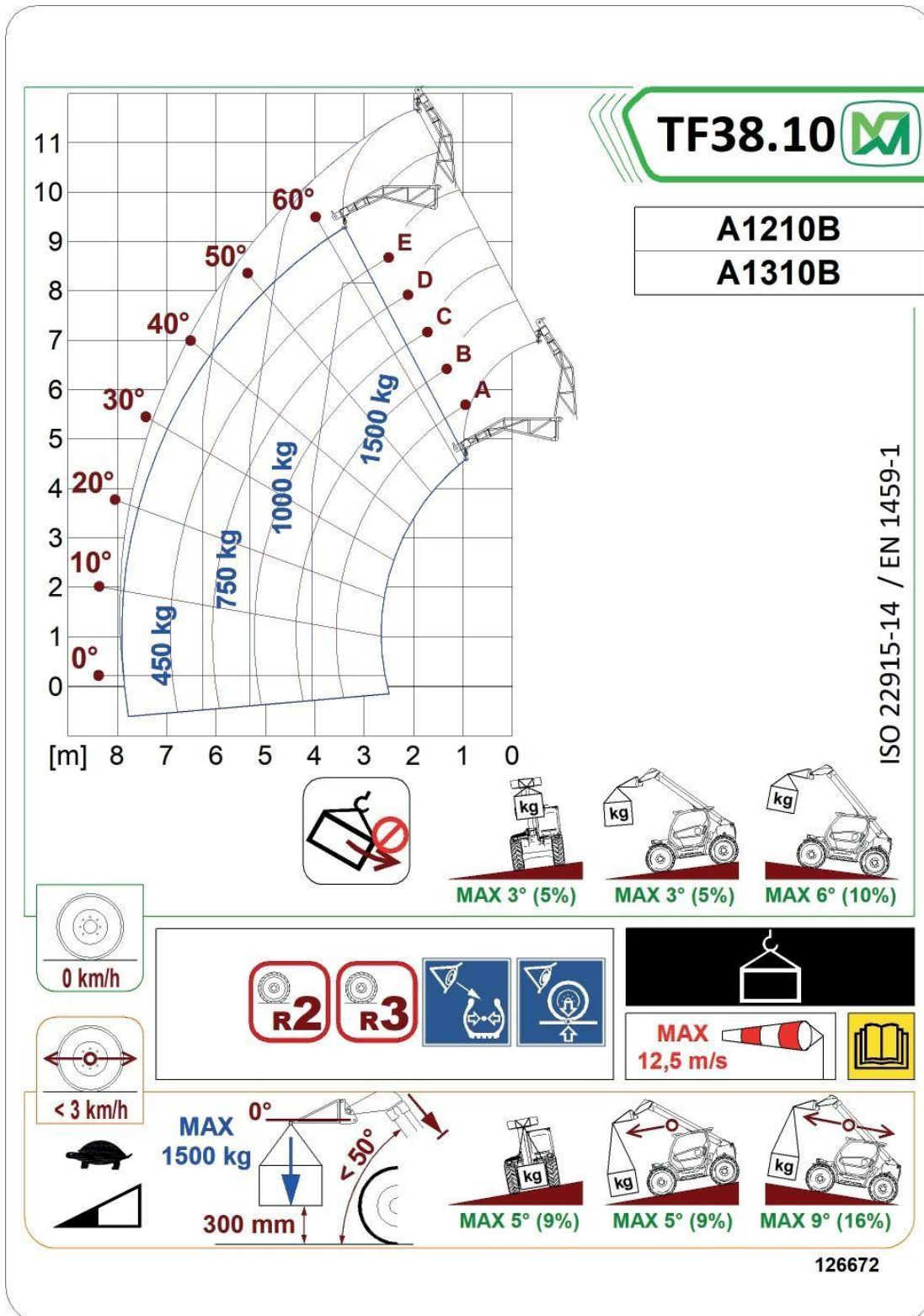

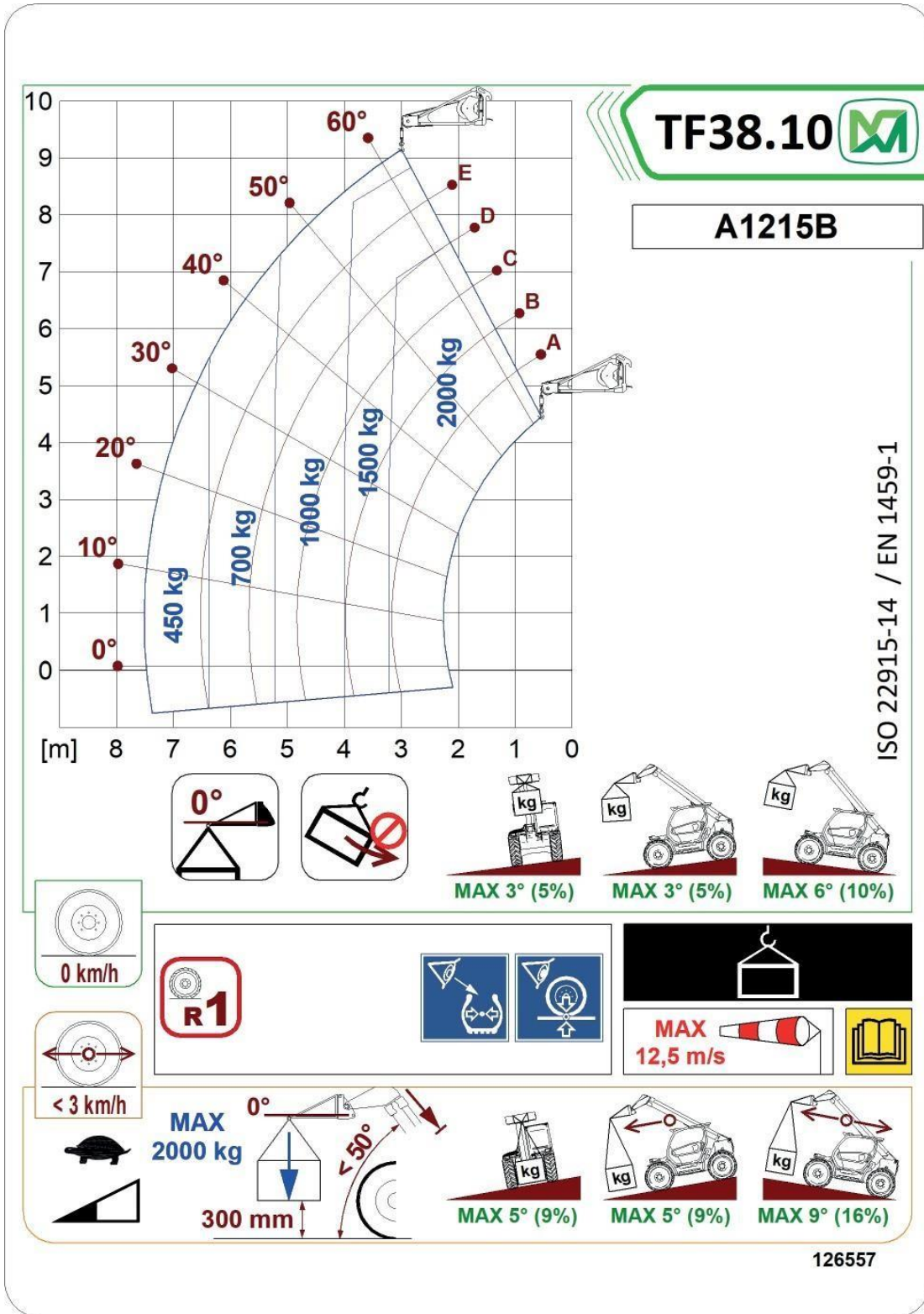

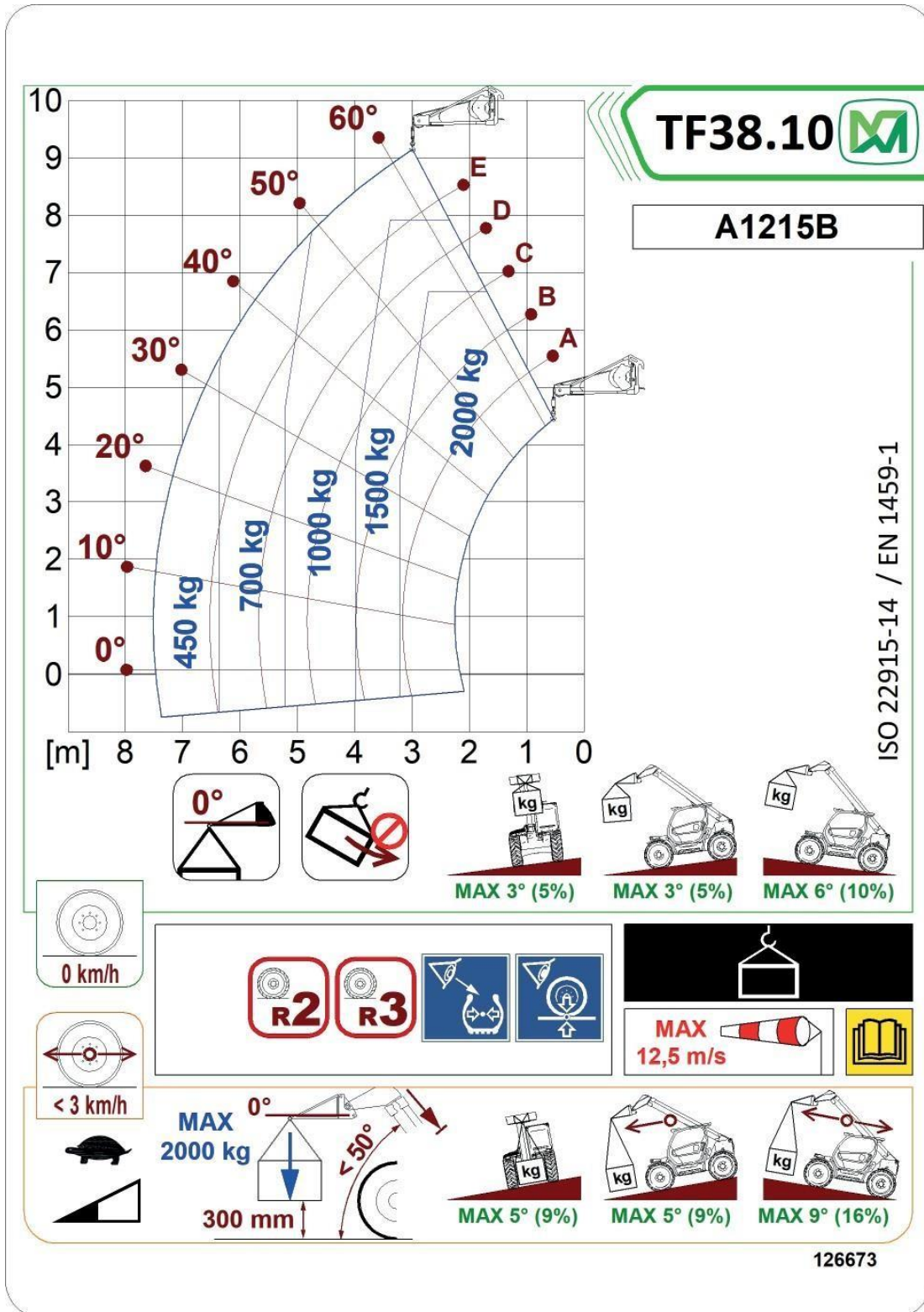

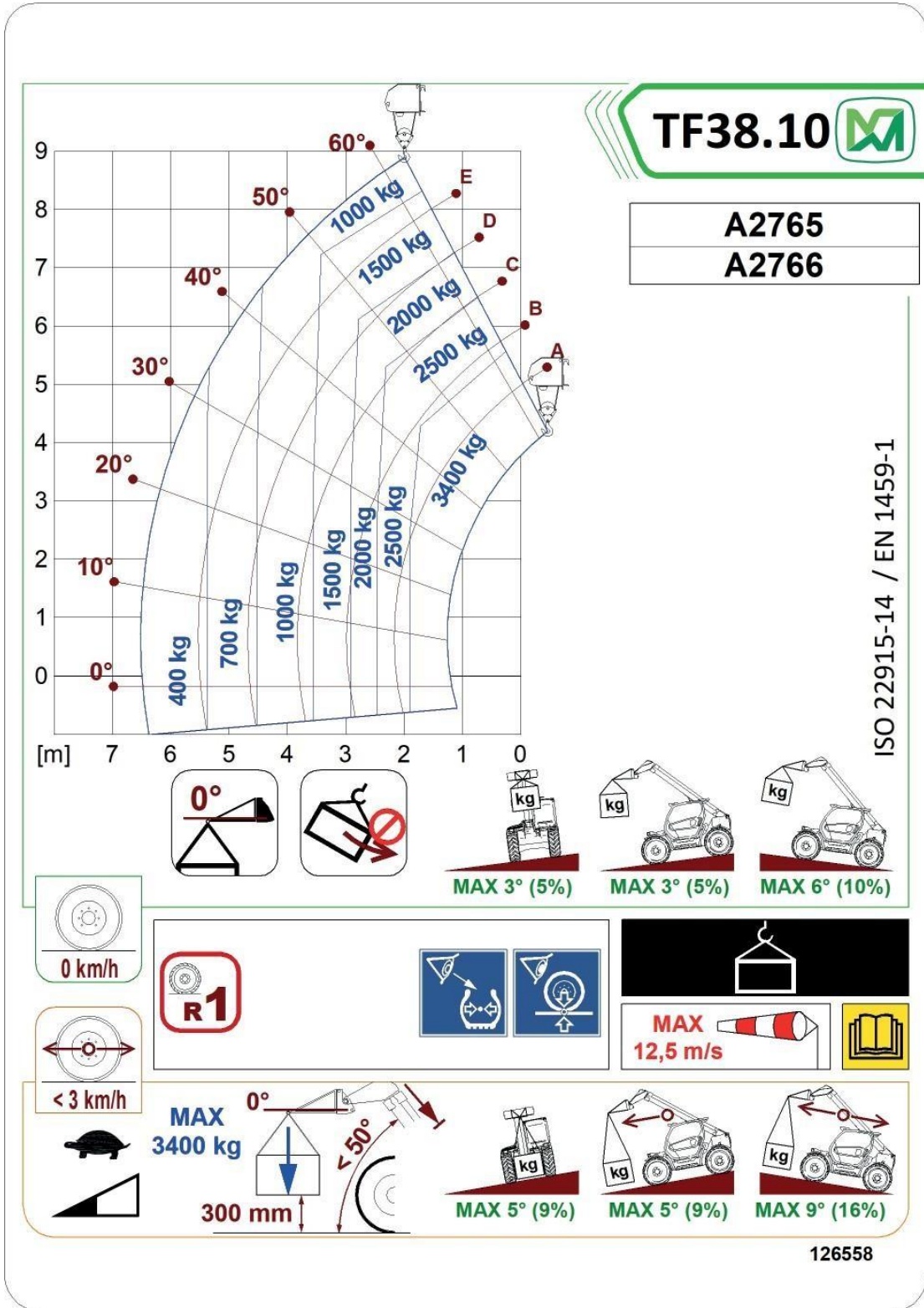

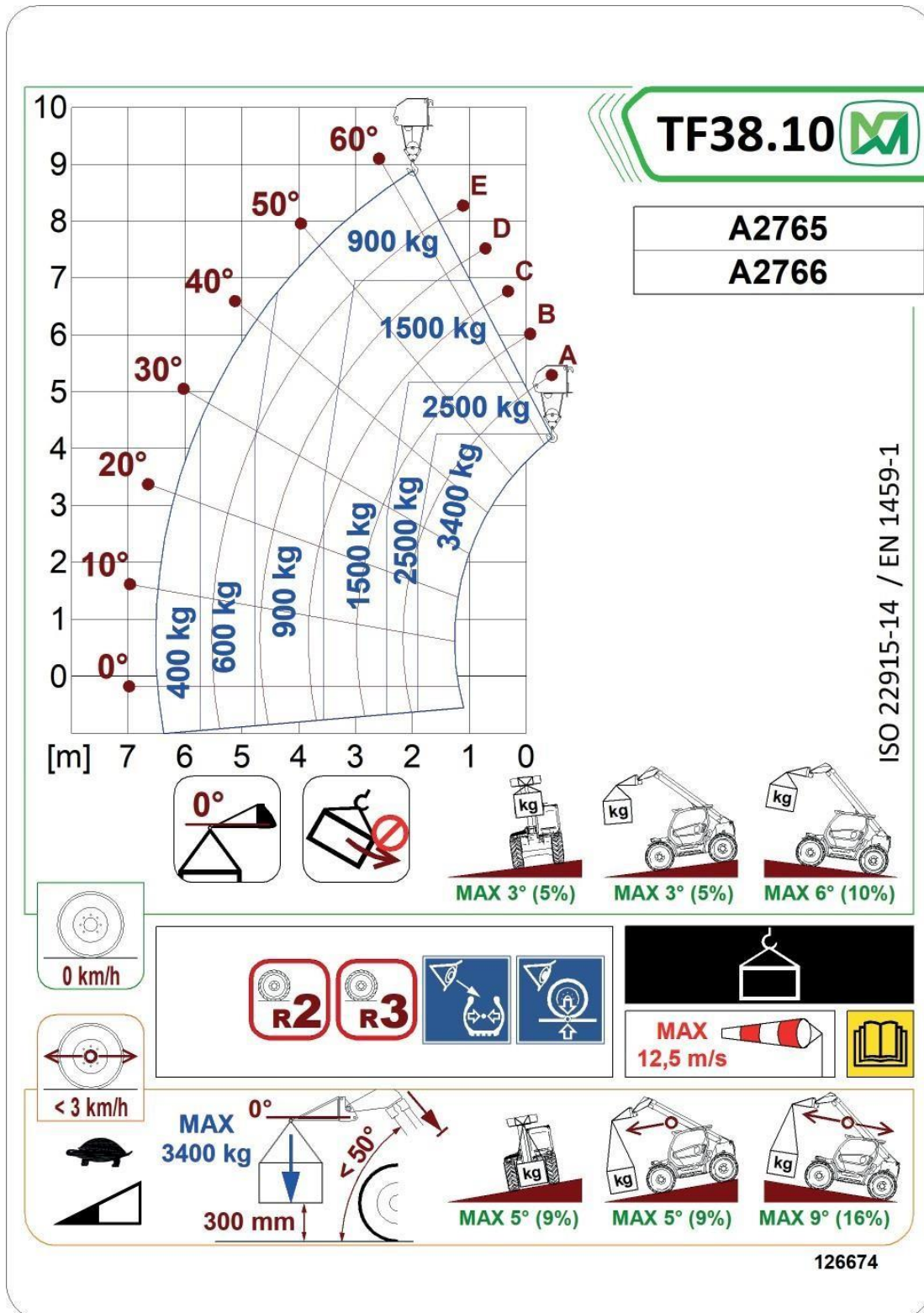



**TF38.10**

	b	c	d
	kg	kg	kg
A1565		700	300
A1570		600	200
A1580		500	100

*m* < 2500 kg/m<sup>3</sup>

ISO 22915-14 / EN 1459-1

MAX 3° (5%)

MAX 3° (5%)

MAX 6° (10%)

0 km/h

< 3 km/h

MAX 12,5 m/s

MAX 2500 kg/m<sup>3</sup>

300 mm

MAX 5° (9%)

MAX 5° (9%)

MAX 18° (35%)

126559

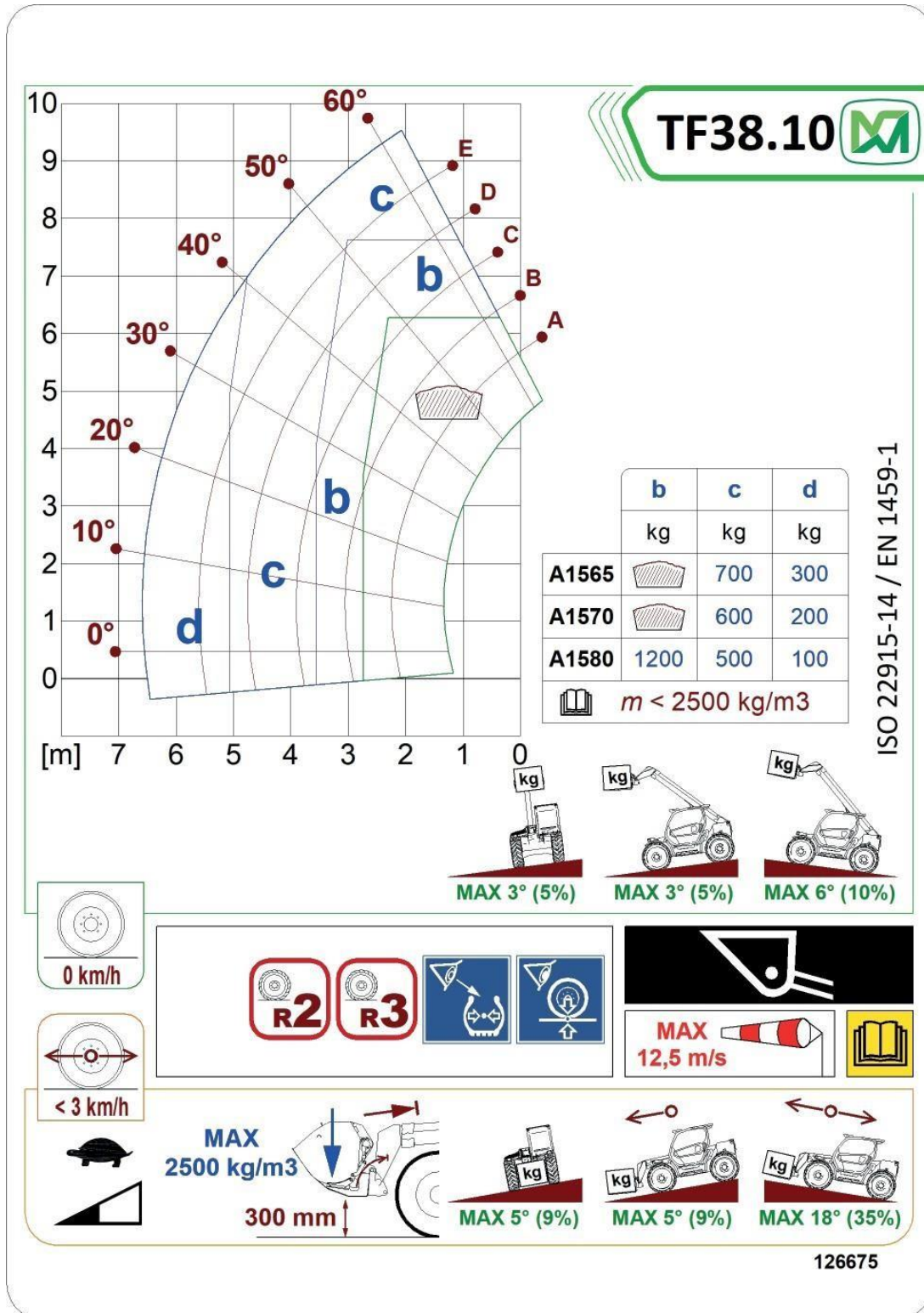

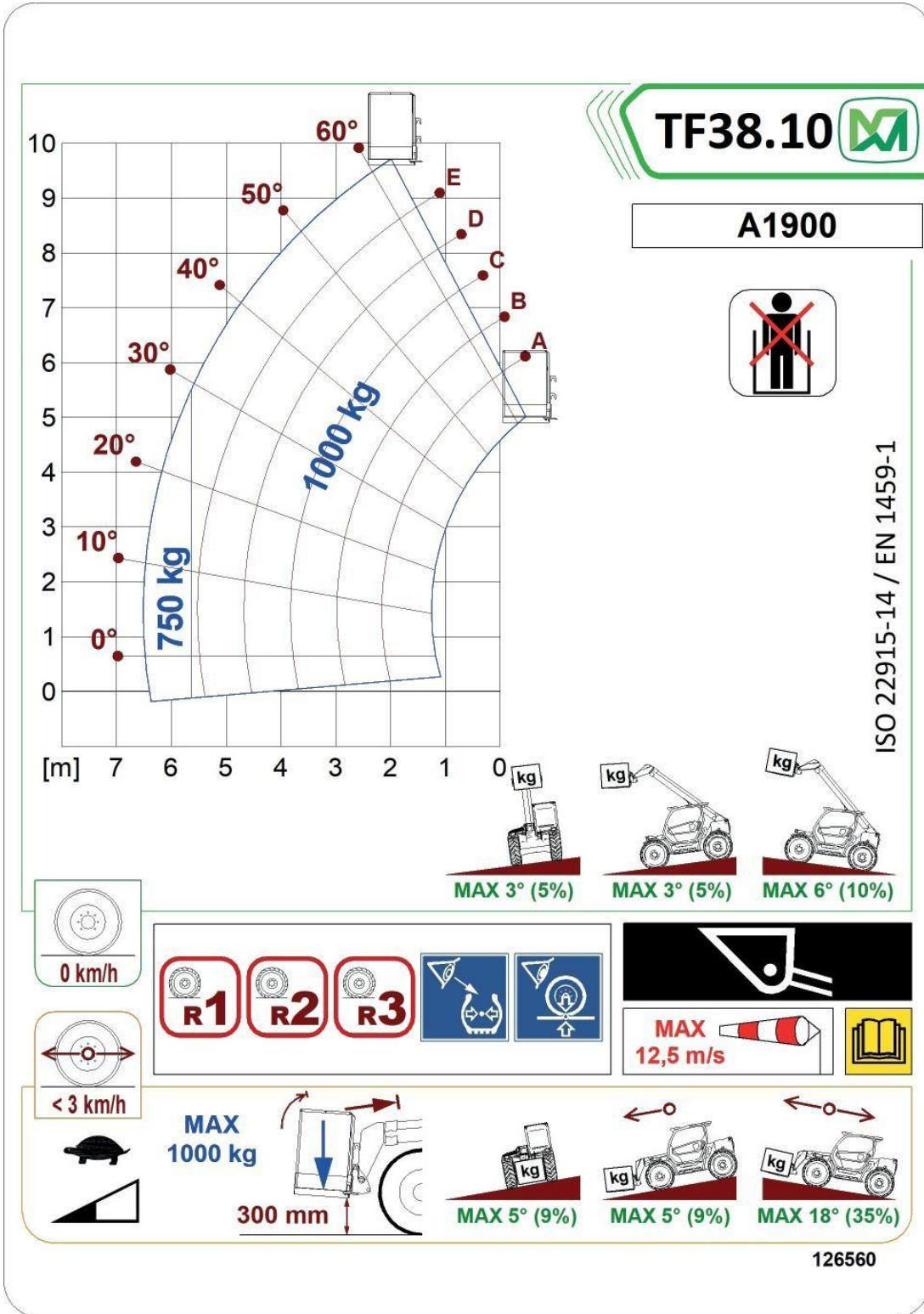

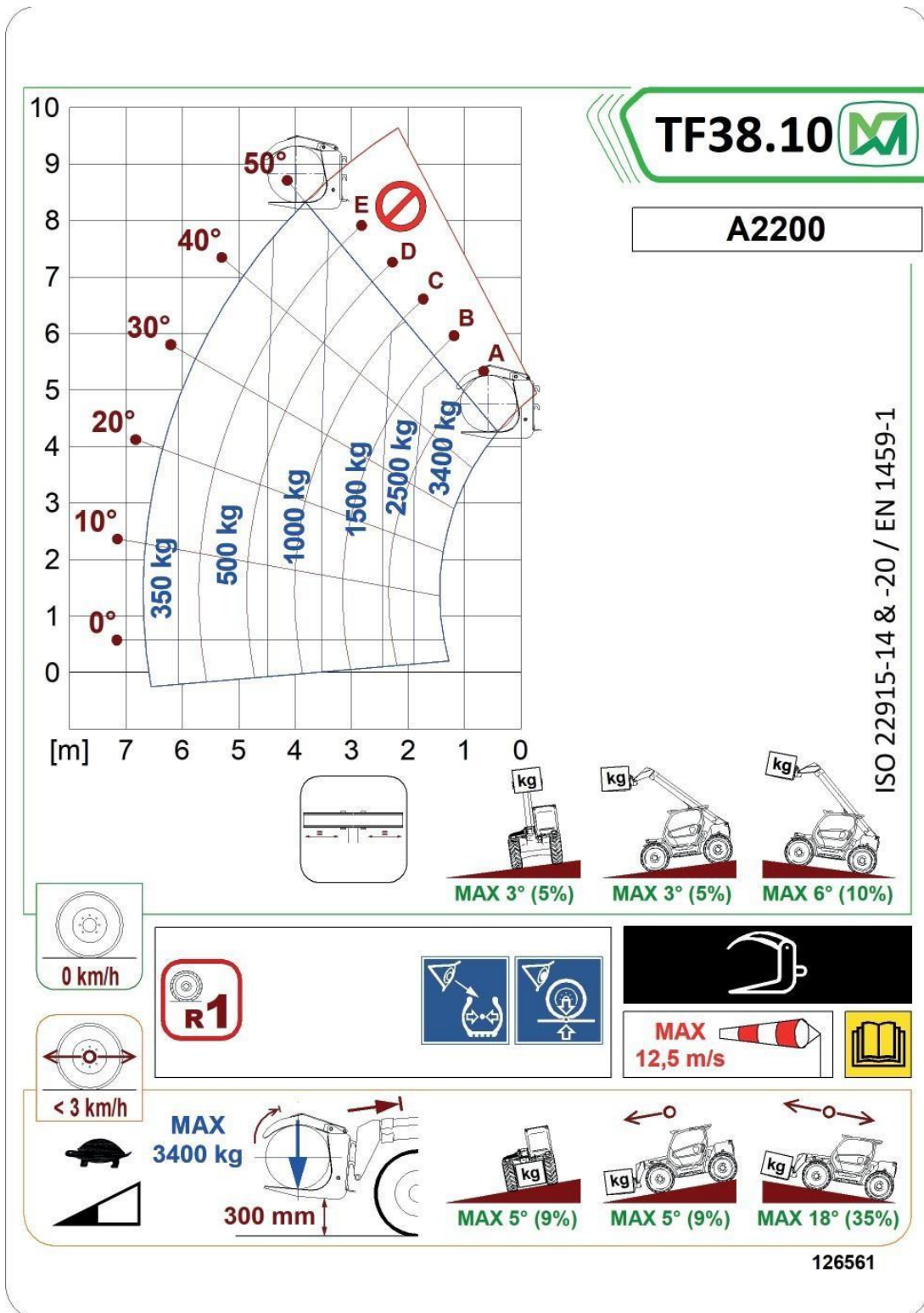

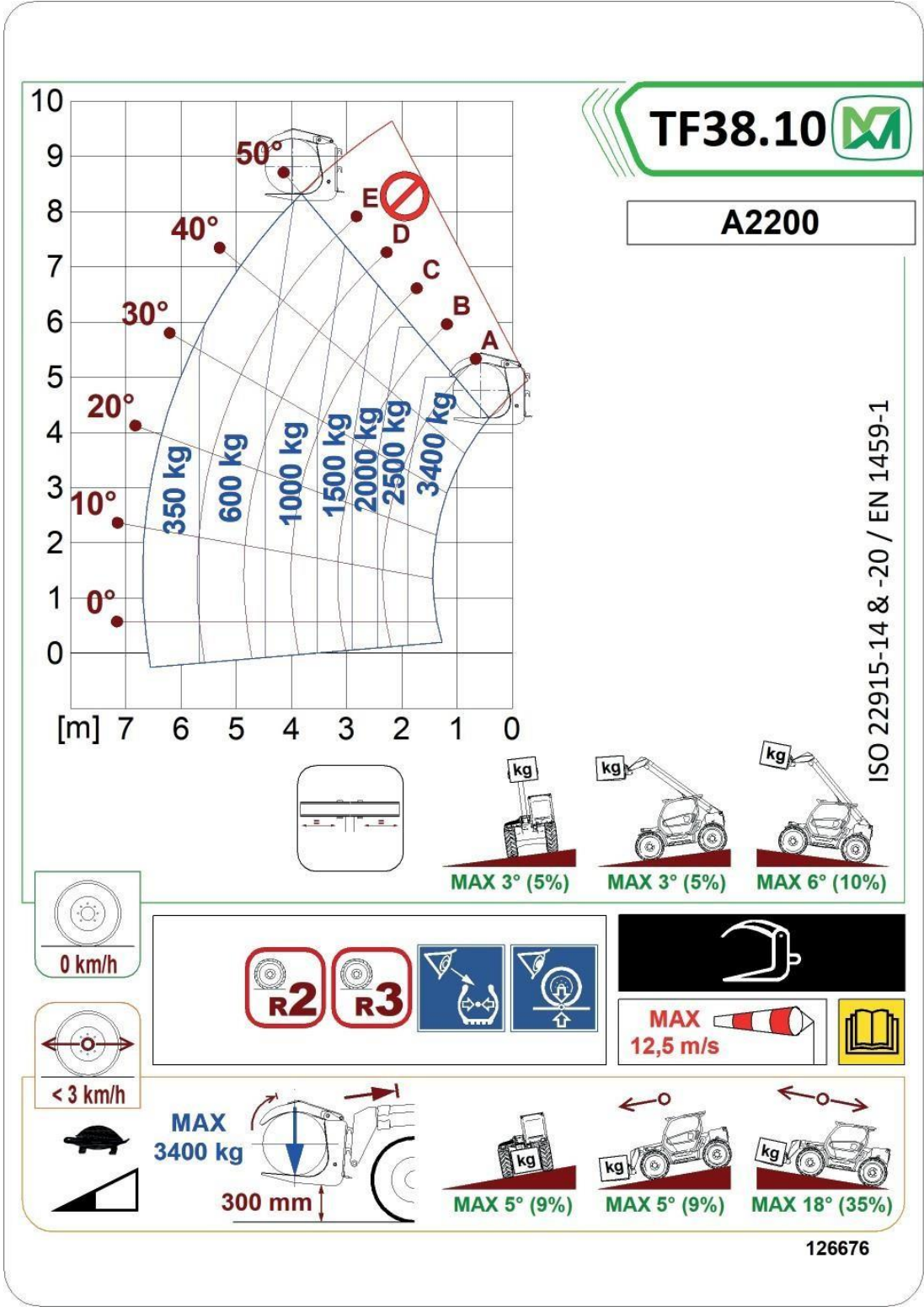

126676

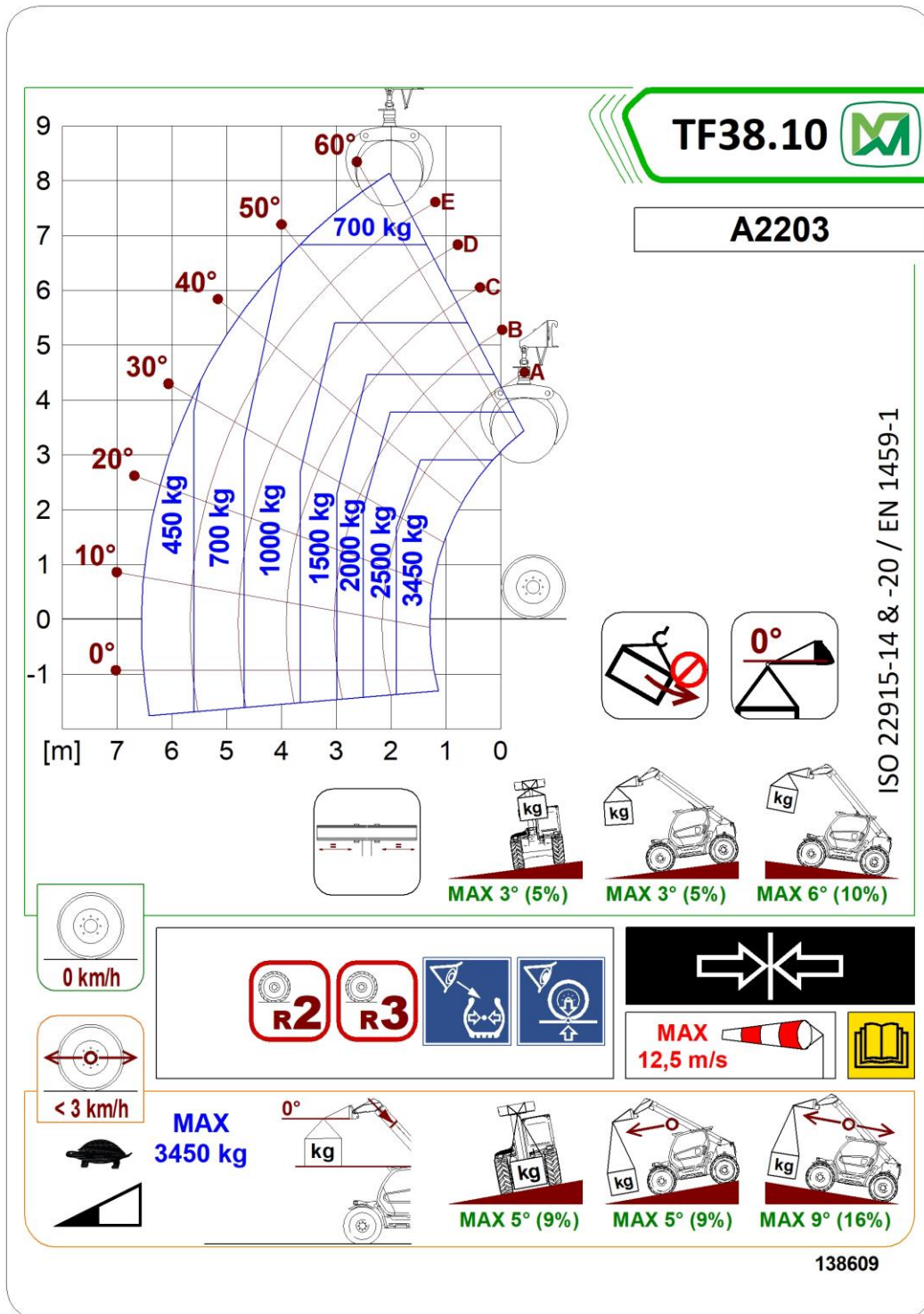

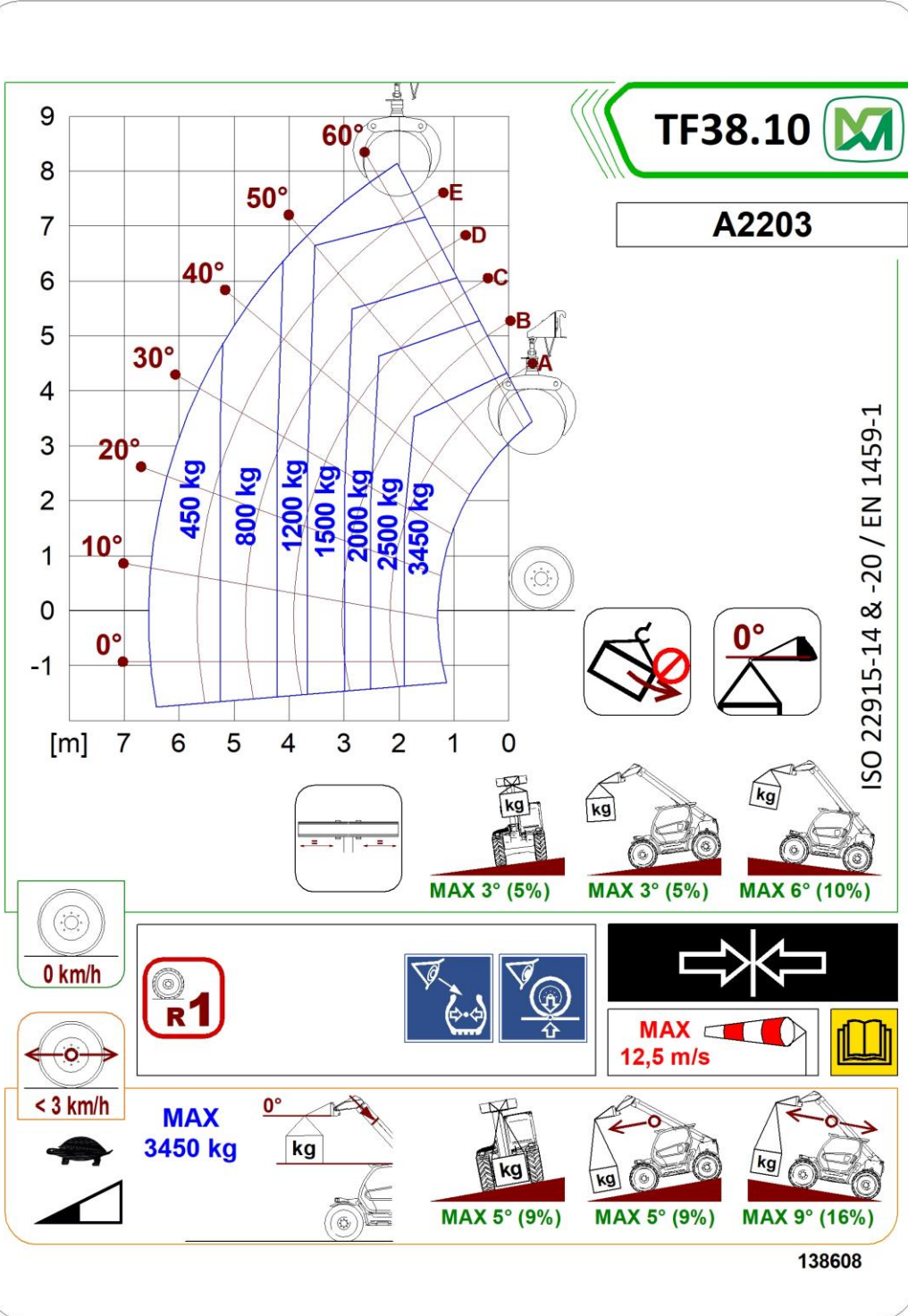

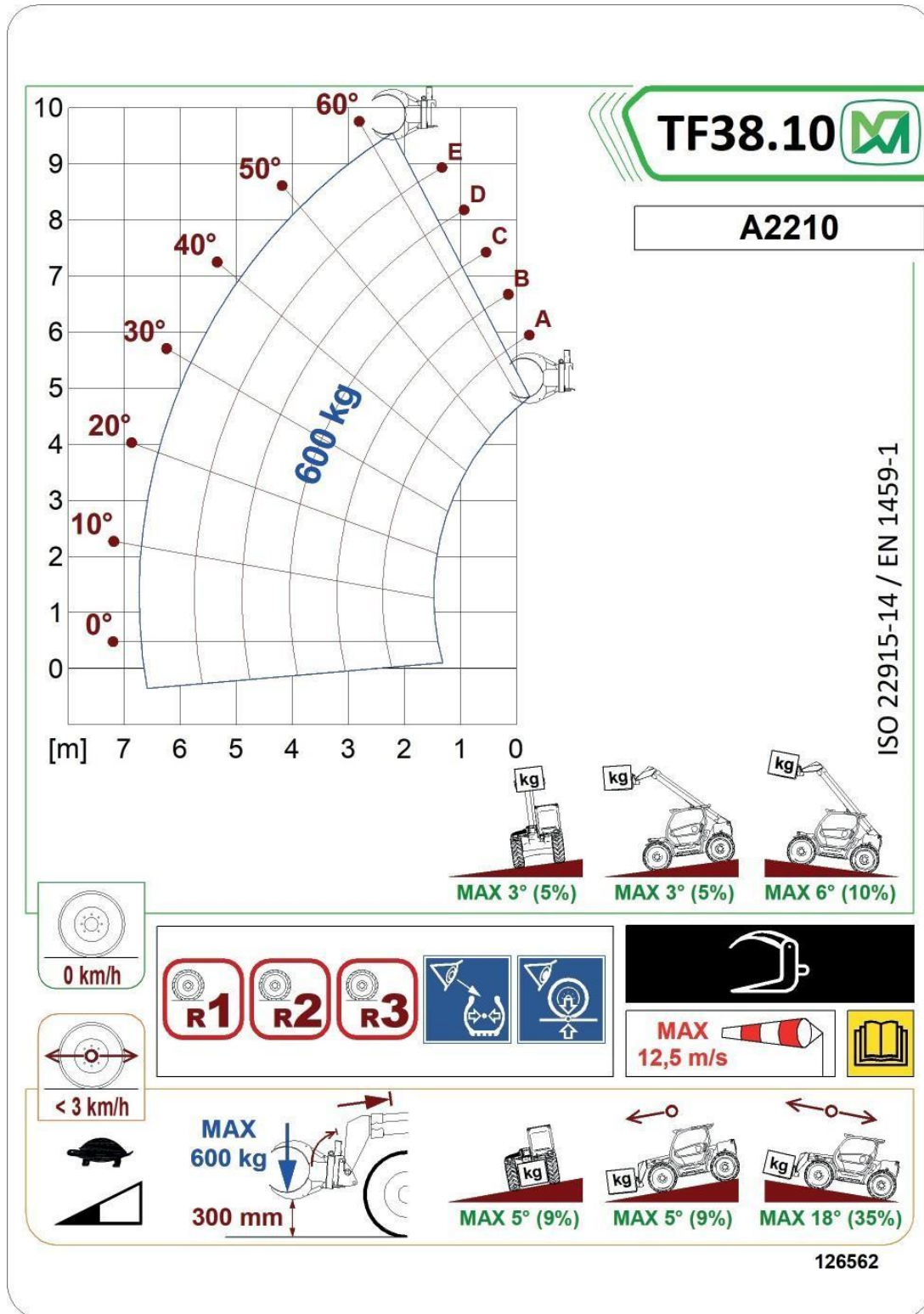

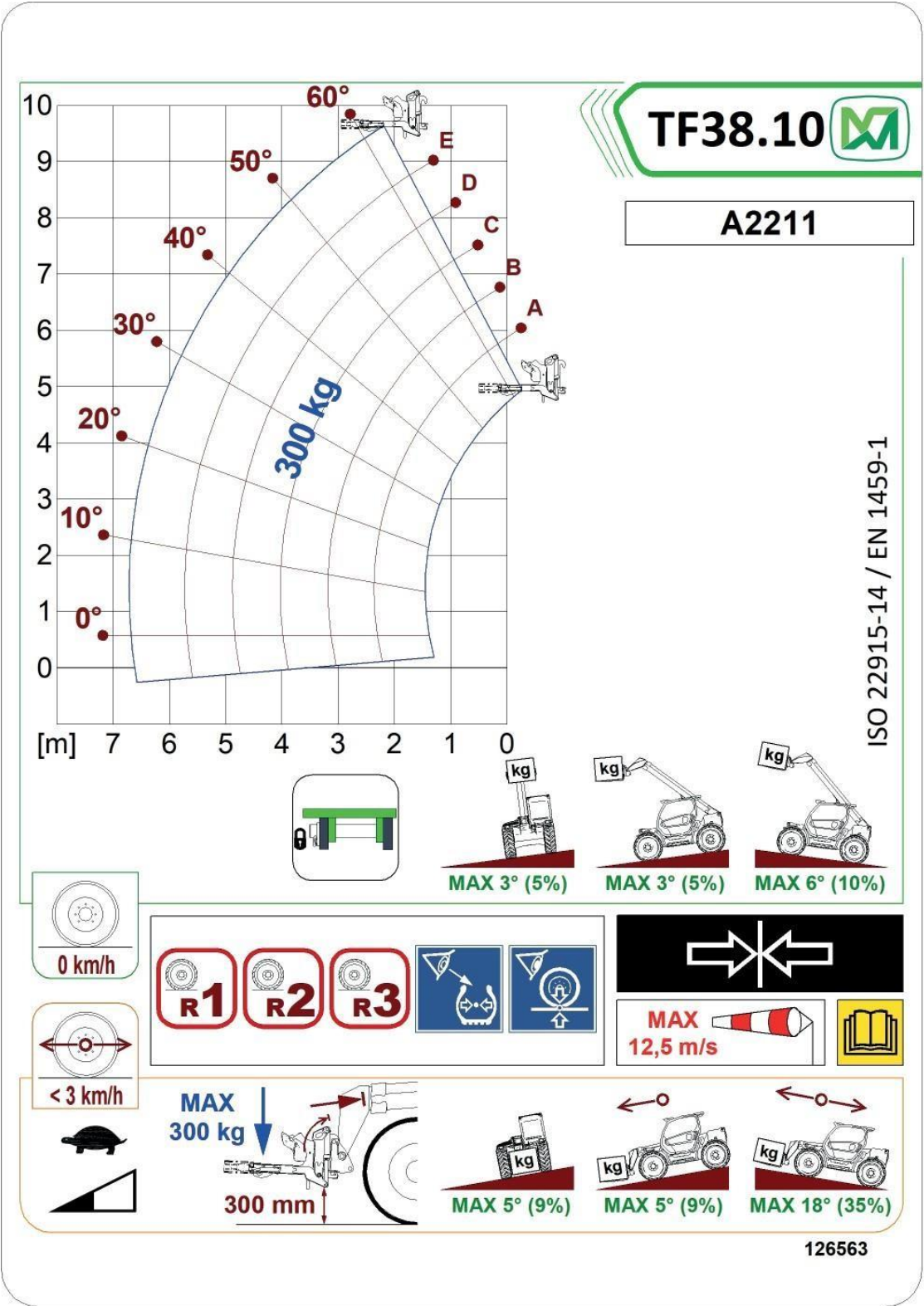

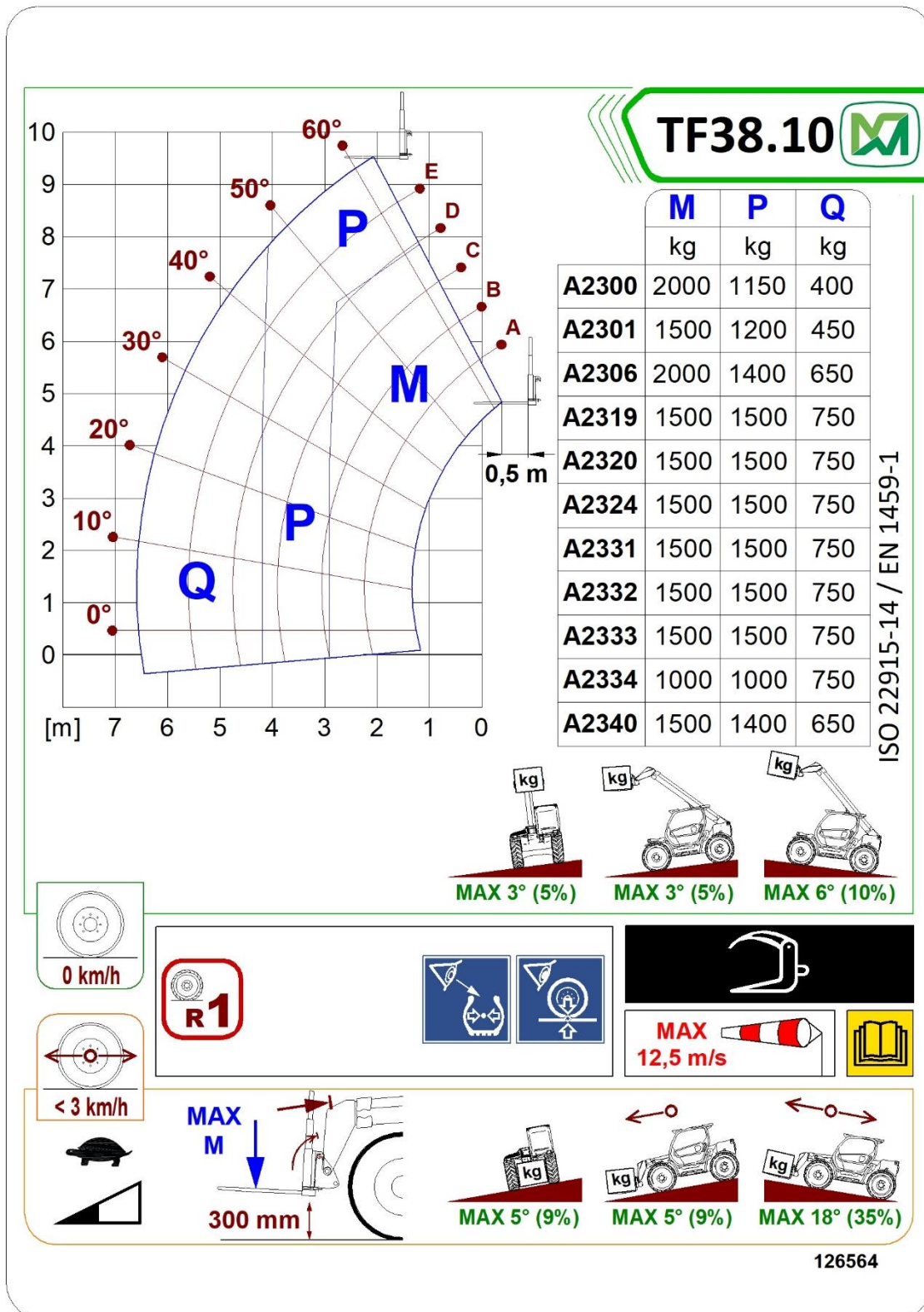



## TF38.10

	M	P	Q
	kg	kg	kg
A2300	2000	1200	400
A2301	1500	1300	450
A2306	2000	1500	650
A2319	1500	1500	750
A2320	1500	1500	750
A2324	1500	1500	750
A2331	1500	1500	750
A2332	1500	1500	750
A2333	1500	1500	750
A2334	1000	1000	750
A2340	1500	1500	650

ISO 22915-14 / EN 1459-1

MAX 3° (5%)

MAX 3° (5%)

MAX 6° (10%)

0 km/h

< 3 km/h

MAX 12,5 m/s

MAX M

300 mm

MAX 5° (9%)

MAX 5° (9%)

MAX 18° (35%)

126677

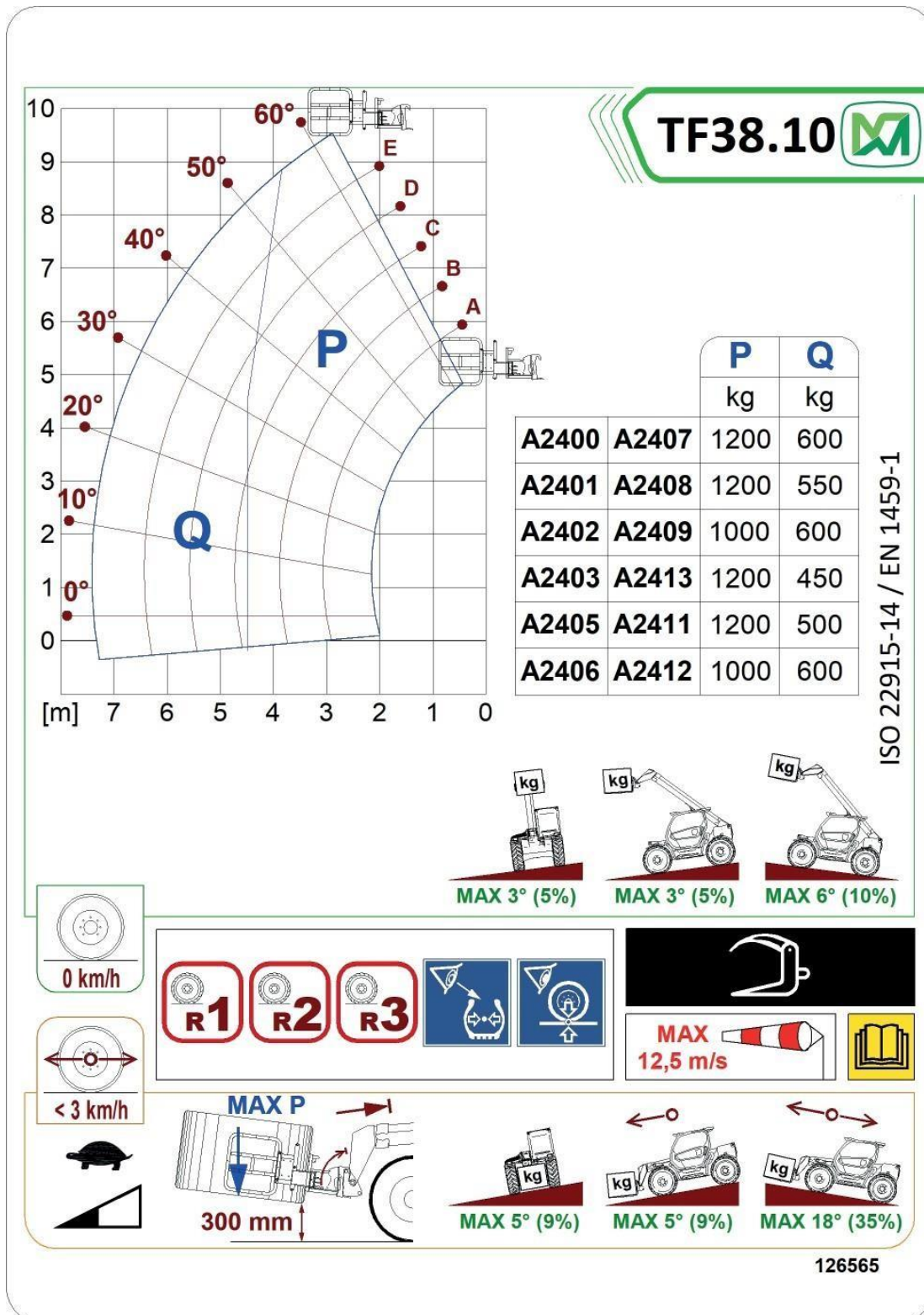



**0 km/h**

**< 5 km/h**

**A0905**

**MAX 12,5 m/s**

**MAX 5° (9%)**

**MAX 5° (9%)**

**MAX 18° (35%)**

116068





**MÓDULO 3**

---

**HORQUILLAS Y  
ACCESORIOS  
PARA EL BASTIDOR  
MERLO ZM2**

LUM00290-D



INTRODUCCIÓN .....	9
<b>HORQUILLAS.....</b>	<b>11</b>
HORQUILLAS APROBADAS .....	13
IDENTIFICACIÓN .....	13
SÍMBOLOS DATOS TÉCNICOS .....	13
INSTALACIÓN .....	15
DESINSTALACIÓN.....	17
[A0300   A0311   A0301   A0303   A0304   A0308   A0309   A0316   A0315   A0317   A0325   A0327]	
HORQUILLAS.....	18
<b>INSTALACIÓN DE ACCESORIOS .....</b>	<b>21</b>
ACCESORIOS APROBADOS .....	23
IDENTIFICACIÓN .....	23
CONTROLES PRELIMINARES .....	24
INSPECCIÓN DEL CABLE .....	24
MANTENIMIENTO .....	25
ELEVACIÓN .....	25
INSTALACIÓN .....	26
DESINSTALACIÓN.....	31
ALMACENAMIENTO DE LOS ACCESORIOS .....	32
ALMACENAMIENTO POR PERIODOS BREVES .....	32
ALMACENAMIENTO POR PERÍODOS PROLONGADOS.....	32
PUESTA EN SERVICIO DESPUÉS DE PERIODOS BREVES.....	32
PUESTA EN SERVICIO DESPUÉS DE PERIODOS LARGOS.....	32
MANDOS ACCESORIO.....	33



# INSTRUCCIONES OPERATIVAS SOBRE LOS ACCESORIOS.. 35

<b>INFORMACIONES GENERALES.....</b>	<b>37</b>
<b>BASTIDORES ADICIONALES CON HORQUILLAS.....</b>	<b>38</b>
A0100.....	40
A0200   A0201   A0210   A0211 .....	40
A0605   A0606 .....	40
A0291   A0292 .....	40
A0291A   A0292A.....	41
A0293   A0294 .....	42
A0281   A0282 .....	42
A0271.....	42
A3210   A3215 .....	43
A3212   A3213   A3217.....	43
A0500.....	43
<b>PALAS .....</b>	<b>44</b>
A0698   A0699   A0700   A0701   A0706   A0708   A0741 .....	47
A0710   A0712   A0715.....	47
A0713   A0714   A0716   A0718   A0720   A0720A   A0720B   A0780   A0782.....	47
A0730   A0731   A0732   A0733   A0734   A0735.....	47
A0861.....	48
A0872.....	48
A0800   A0810   A0820   A0860   A0870.....	48
A0836   A0838   A0840   A0841   A0843   A0846   A0852 .....	49
<b>HORQUILLAS CON PUNTAS .....</b>	<b>50</b>
A2300   A2301   A2307.....	52
A2306.....	52
A2331   A2332   A2333   A2334 .....	52
A2340.....	52
A2319   A2320   A2324.....	53



<b>PINZAS .....</b>	<b>54</b>
A2200.....	56
A2202   A2203 .....	56
A2210.....	56
A2400   A2401   A2402   A2405   A2406   A2407 A2408   A2409   A2411   A2412 .....	56
A2403   A2413   A2403A   A2413A.....	56
A2414.....	57
<b>CUCHARAS .....</b>	<b>59</b>
A1565   A1570   A1571   A1580   A1581.....	60
<b>OTROS ACCESORIOS .....</b>	<b>63</b>
A1900   A1901 .....	64
A0844.....	64
A0905.....	64
A2211.....	65
<b>ACCESORIOS PARA CARGAS SUSPENDIDAS.....</b>	<b>66</b>
A1000.....	67
A1118B   A1124B.....	67
A1123.....	67
A1200B   A1210B   A1225B   A1230B .....	67
A1300B   A1310B   A1330B   A1215B .....	68
A2765   A2766   A2773.....	71
<b>PLATAFORMAS.....</b>	<b>74</b>



# DATOS TÉCNICOS DE LOS ACCESORIOS ZM2..... 75

<b>[A0100]</b>	
BASTIDOR PORTAHORQUILLAS EXTRA-ANCHO CON HORQUILLAS ESTÁNDAR .....	77
<b>[A0200 - A0201 - A0210 - A0211]</b>	
BASTIDOR FEM III .....	78
<b>[A0500]</b>	
HORQUILLAS FEM III PARA BASTIDOR FEM III [A0200 - A0201 - A0210 - A0211] .....	79
<b>[A0605 - A0606]</b>	
BASTIDOR CON HORQUILLAS FLOTANTES EXTRALARGAS.....	80
<b>[A0291 - A0292]</b>	
BASTIDOR CON HORQUILLAS FLOTANTES ESTÁNDAR.....	81
<b>[A0291A - A0292A]</b>	
BASTIDOR CON HORQUILLAS FLOTANTES PARA MARCHA EN CARRETERA .....	82
<b>[A0293 - A0294]</b>	
BASTIDOR CON HORQUILLAS FLOTANTES DELGADAS.....	83
<b>[A0281 - A0282]</b>	
TRANSPORTADOR EN BASTIDOR ESTÁNDAR .....	84
<b>[A0271]</b>	
BASTIDOR CON HORQUILLAS FLOTANTES + POSICIONADOR HIDRÁULICO .....	85
<b>[A3210 - A3215]</b> BASTIDOR CON PLACA GIRATORIA	
<b>[A3212 - A3213 - A3217]</b> BASTIDOR GIRATORIO CON HORQUILLAS.....	86
<b>[A0699 - A0700 - A0701 - A0706 - A0698 - A0708 - A0741]</b>	
PALA DE EXCAVACIÓN .....	87
<b>[A0710 - A07012 - A0715]</b>	
PALA DE RECOGIDA .....	88
<b>[A0713 - A0714 - A0716 - A0718 - A0720 - A0720A - A0780 - A0782]</b>	
PALA PRODUCTOS A GRANEL .....	89
<b>[A0730 - A0731 - A0732 - A0733 - A0734 - A0735]</b>	
PALA PRODUCTOS A GRANEL REFORZADA .....	90
<b>[A0861]</b>	
PALA CON TRAMPILLA.....	91
<b>[A0800 - A0810 - A0820 - A0860 - A0870]</b>	
PALA 4X1 MULTIFUNCIÓN .....	92
<b>[A0836 - A0838 - A0840 - A0841 - A0843 - A0852]</b>	
PALA MULTIUSO CON GARFIO .....	93
<b>[A0872]</b>	
PALA DE DESECHOS CON GARFIO.....	94
<b>[A2300 - A02301 - A2307]</b>	
HORQUILLA ESTIÉRCOL CON GARFIO.....	95
<b>[A2306]</b>	
HORQUILLA ESTIÉRCOL.....	96

<b>[A2331 - A2332 - A2333 - A2334]</b>	
HORQUILLA PARA BALAS DE 2/3 PUNTAS ABATIBLES CON PROTECCIÓN DESLIZANTE .....	97
<b>[A2340]</b>	
HORQUILLA PARA BALAS DE 4 PUNTAS ABATIBLES CON PROTECCIÓN DESLIZANTE HIDRÁULICA .....	98
<b>[A2319 - A2320 - A2324]</b>	
HORQUILLA PARA BALAS DE 3 PUNTAS ABATIBLES CON GARFIO .....	99
<b>[A2200]</b>	
PINZA DOBLE PARA TRONCOS .....	100
<b>[A2202 - A2203]</b>	
PINZA PARA TRONCOS .....	101
<b>[A2400 - A2401 - A2402 - A2405 - A2406 -A2407 - A2408 - A2409 - A2411 - A2412]</b>	
PINZA PARA BALAS REDONDAS SIMPLES .....	102
<b>[A2403 - A2413 - A2403A - A2413A]</b>	
PINZA PARA BALAS REDONDAS DOBLES .....	103
<b>[A2210]</b>	
PINZA PARA BARRILES .....	104
<b>[A2414]</b>	
PINZA BRAZO PORTA CIMBRA .....	105
<b>[A1565 - A1570 - A1571 - A1580 - A1581]</b>	
CUCHARA MEZCLADORA .....	106
<b>[A1900 - A1901]</b>	
CESTA PARA TRANSPORTAR MATERIALES .....	107
<b>[A0844]</b>	
CONTENEDOR PARA MATERIALES .....	108
<b>[A0905]</b>	
HOJA DE EMPUJE PARA CEREALES.....	109
<b>[A2211]</b>	
ELEVADOR DE CUBOS DE DESECHOS .....	110
<b>[A1000]</b>	
GANCHO EN BASTIDOR.....	111
<b>[A1118B - A1124B]</b>	
BRAZO GRÚA .....	112
<b>[A1123B]</b>	
BRAZO TELESCÓPICO DE LA GRÚA .....	113
<b>[A1200B - A1210B - A1225B - A1230B]</b>	
PLUMÍN.....	114
<b>[A1300B - A1310B - A1330B - A1215B]</b>	
PLUMÍN CON CABRESTANTE.....	115
<b>[A2765 - A2766 - A2773]</b>	
CABRESTANTE EN BASTIDOR LIFT SW .....	116



## INTRODUCCIÓN

Las horquillas y los accesorios aprobados para esta máquina son aquellos para los que MERLO ha facilitado el esquema de carga para la combinación máquina/accesorio en el CONTENEDOR DE LOS DIAGRAMAS en la cabina y en el MÓDULO 2.

Todos los datos presentados en este módulo se expresan utilizando el SISTEMA MÉTRICO INTERNACIONAL y el U.S.CUSTOMARY SYSTEM



### ATENCIÓN



NO utilizar accesorios no aprobados por MERLO para esta máquina.

NO MODIFICAR los accesorios.

NO USAR los accesorios para fines diferentes de los previstos en las instrucciones de uso.

### ADVERTENCIA

INSTRUCCIONES PARA LA PLATAFORMA.

Este manual no incluye el uso con plataforma de trabajo aéreo TREEMME: para este accesorio, consultar el correspondiente Manual del Operador.



**SECCIÓN**

**HORQUILLAS**



## HORQUILLAS APROBADAS

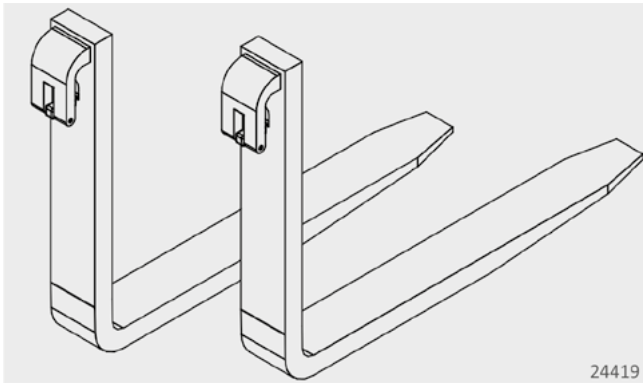

**⚠ ATENCIÓN ⚠**

UTILIZAR únicamente horquillas aprobadas por Merlo para esta máquina.

NO MODIFICAR las horquillas.

NO USAR las horquillas para fines diferentes de los previstos en las instrucciones de uso.

Las horquillas aprobadas para esta máquina son aquellas para las que MERLO ha facilitado el esquema de carga para la combinación máquina/accesorio en el CONTENEDOR DE LOS DIAGRAMAS en la cabina y en el MÓDULO 2.

## IDENTIFICACIÓN

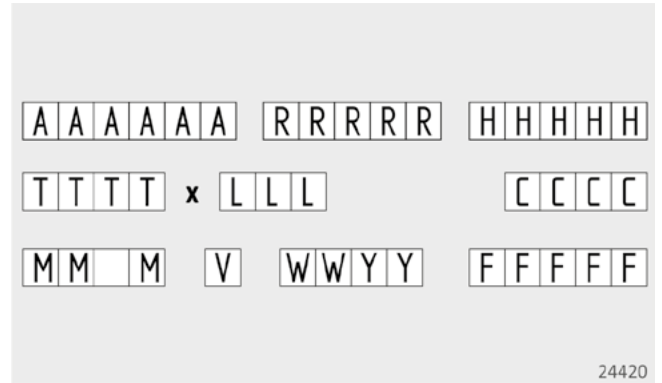

El marcado está punzonado en cada horquilla. Los datos que contiene son:

- A MATRÍCULA
- C CÓDIGO MATERIAL
- F NÚMERO PEDIDO DE PRODUCCIÓN
- H CÓDIGO MERLO
- L BARICENTRO DE LA CARGA (mm)
- M MATERIAL
- R CÓDIGO COMERCIAL
- T CAPACIDAD (kg)
- V LOGO DEL FABRICANTE
- W SEMANA DE FABRICACIÓN
- Y AÑO DE FABRICACIÓN

## SÍMBOLOS DATOS TÉCNICOS



PESO DEL ACCESORIO.



DIMENSIÓN DEL ACCESORIO.



CAPACIDAD DEL ACCESORIO.

## INSTALACIÓN



### ATENCIÓN



NO INSTALAR en el bastidor horquillas adicionales u otros accesorios simultáneamente con las horquillas.

NO SOLICITAR la intervención de otro operador para instalar las horquillas. Esta operación debe ser realizada por un solo operador.

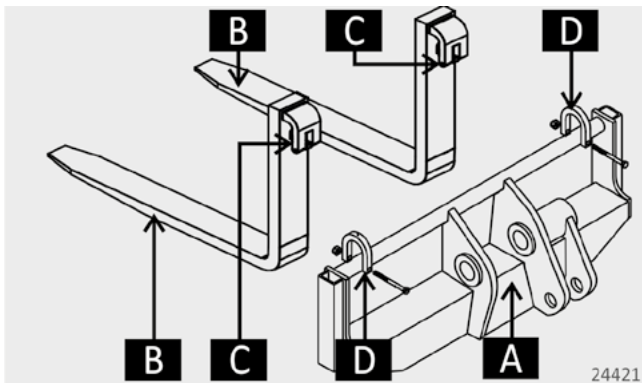

- A. BASTIDOR DE LA MÁQUINA
- B. HORQUILLAS
- C. PARADA DE SEGURIDAD
- D. DISPOSITIVOS DE BLOQUEO LATERAL

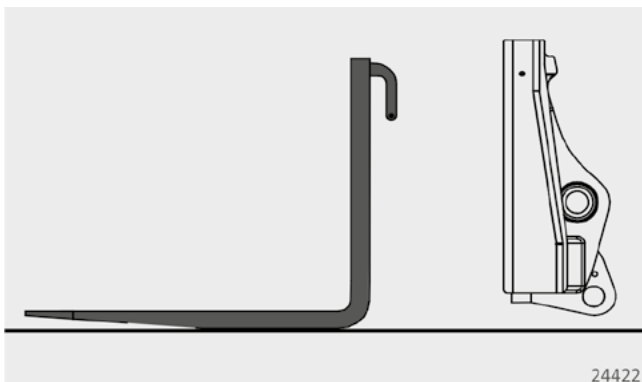

Colocar las horquillas [B] de forma paralelas en el suelo y guiar la máquina hasta situarse cerca del punto de anclaje.

Accionar el freno de estacionamiento y seleccionar el modo neutro [N] del cambio 2V y del sentido de marcha.

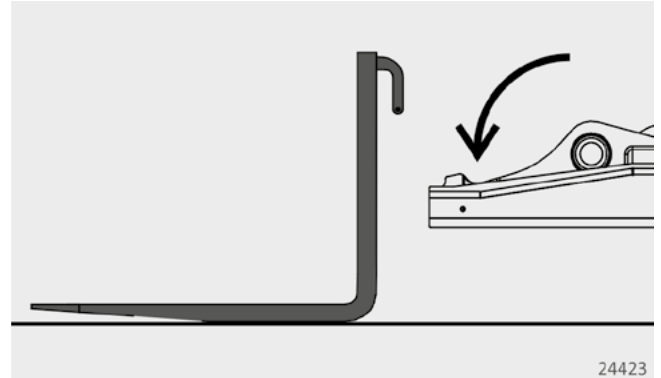

Inclinar el bastidor [A] hacia abajo.

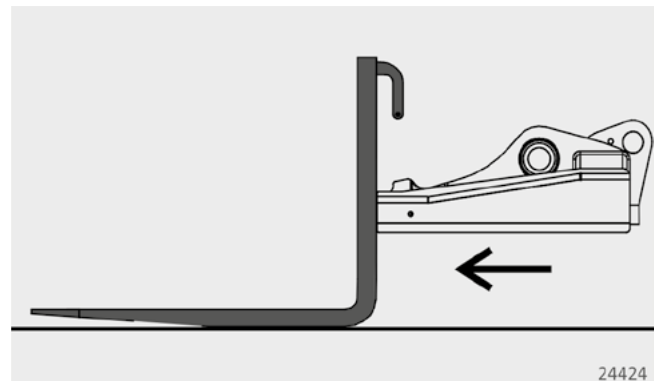

Extender el brazo hasta que quede cerca de los enganches de las horquillas.

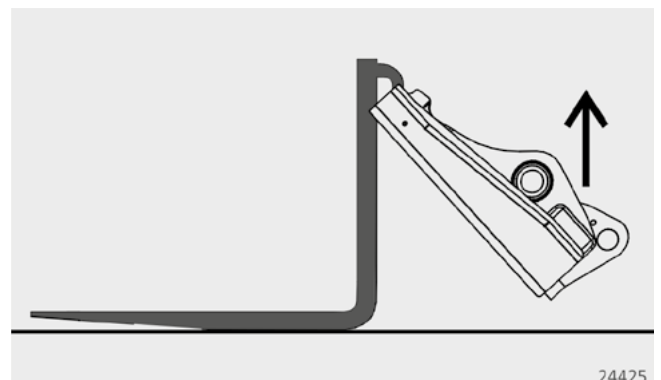

Levantar el brazo y al mismo tiempo inclinar el bastidor hacia arriba hasta enganchar las horquillas.

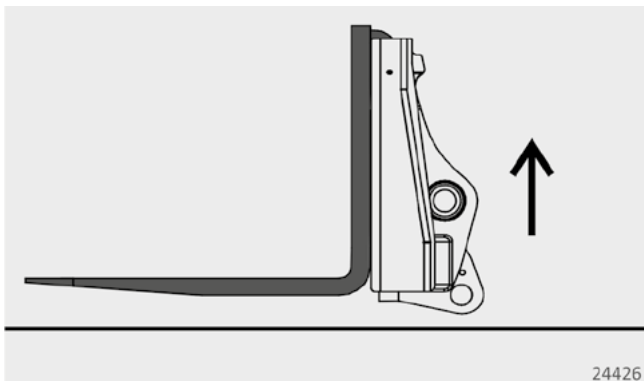

Levantarse las horquillas algunos centímetros del suelo.

Apagar el motor según el procedimiento (véase MÓDULO 1 - SECCIÓN 3). Descender de la cabina y cerrar la puerta.

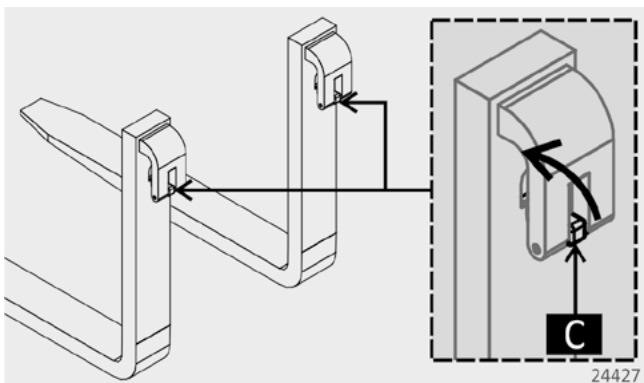

Controlar que los retenes de seguridad [C] de las horquillas estén correctamente bajados para evitar un posible desenganche accidental; de lo contrario, llevarlos manualmente a la posición de bloqueo.

### IMPORTANTE

NO UTILIZAR las horquillas si no se han bajado correctamente ambos retenes de seguridad [C]; si es necesario, bajar el brazo y repetir el procedimiento de instalación.

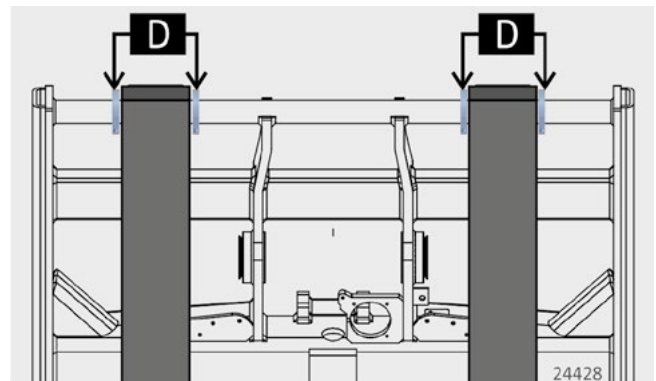

Colocar los dispositivos de bloqueo lateral [D] suministrados (2 en cada horquilla) para evitar el deslizamiento lateral de las horquillas y bloquearlos con los tornillos.

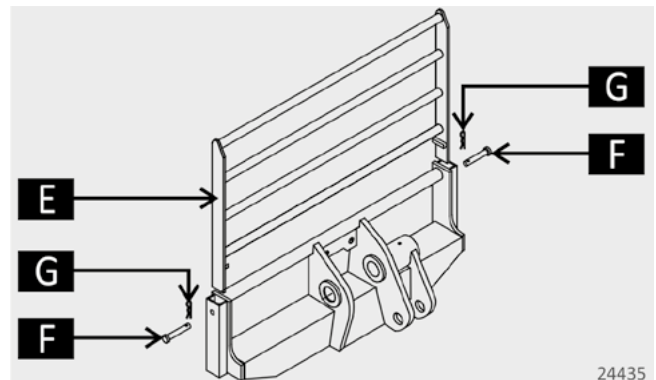

Insertar la extensión extraíble [E] dentro de las referencias colocadas a los lados del bastidor para evitar cualquier caída de la carga levantada hacia la cabina.

Bloquear la extensión desmontable [E] en su posición introduciendo los pernos [F] y los pasadores [G].

### IMPORTANTE

NO DESPLAZAR cargas con las horquillas sin haber instalado la extensión desmontable [E].

NO UTILIZAR la extensión desmontable [E] para finalidades diferentes de las indicadas.

## DESINSTALACIÓN

NO SOLICITAR la intervención de otro operador para instalar las horquillas. Esta operación debe ser realizada por un solo operador.

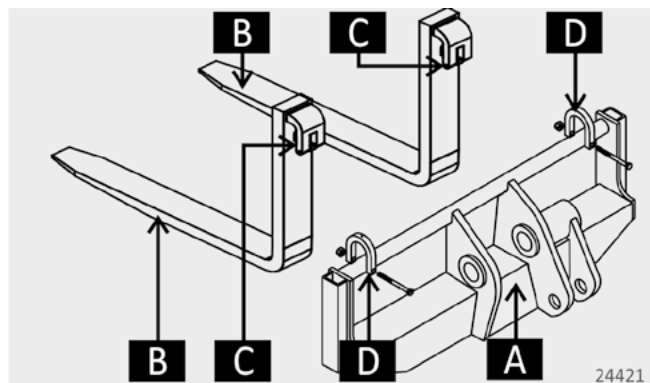

- A. BASTIDOR DE LA MÁQUINA
- B. HORQUILLAS
- C. PARADA DE SEGURIDAD
- D. DISPOSITIVOS DE BLOQUEO LATERAL

Recoger y bajar el brazo de la máquina, luego colocar el bastidor [A] en posición vertical.

Conducir la máquina hasta situarse cerca del punto de desenganche de las horquillas y asegurarse de que sea apto para soportar su peso (véase capítulo LISTA HORQUILLAS).

Accionar el freno de estacionamiento y seleccionar el modo neutro [N] del cambio 2V y del sentido de marcha.

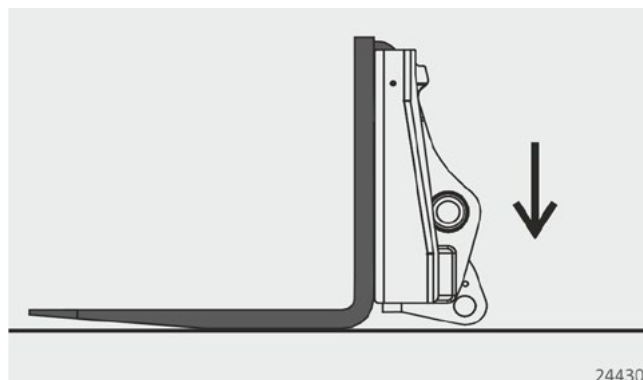

Bajar las horquillas al suelo.

Apagar el motor según el procedimiento (véase MÓDULO 1 - SECCIÓN 3). Descender de la cabina y cerrar la puerta.

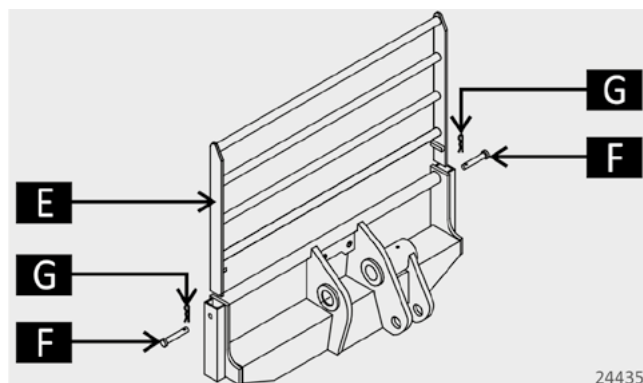

Retirar la extensión desmontable [E] desbloqueando los pasadores [G] y los pernos [F].

### IMPORTANTE

Desinstalar siempre la extensión desmontable [E] antes de utilizar la máquina con otros accesorios.

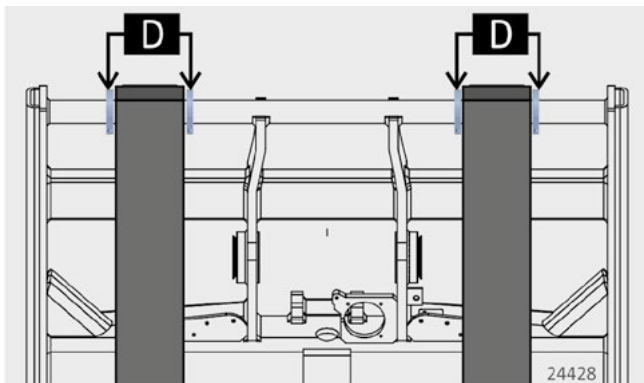

Retirar los dispositivos de bloqueo lateral [D] y colocarlos en el compartimento portaobjetos en la cabina.

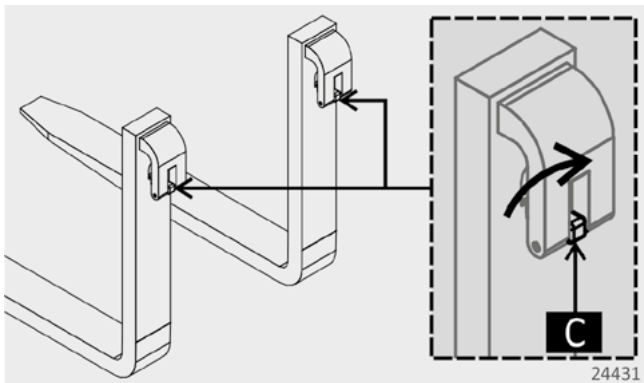

Levantarse los retenes de seguridad [C] de ambas horquillas a la posición vertical. Subir a la cabina, abrocharse el cinturón de seguridad y poner en marcha el motor.

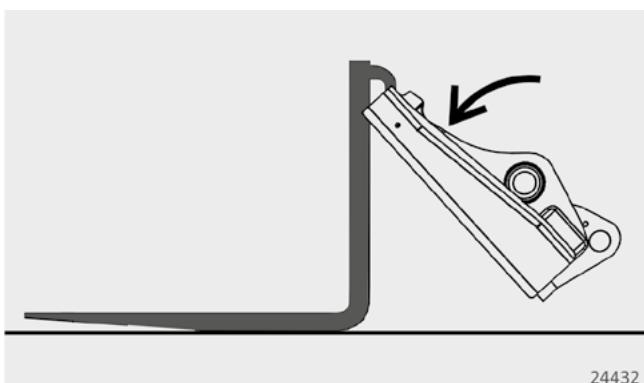

Bajar el brazo y al mismo tiempo inclinar el bastidor hacia abajo hasta desenganchar las horquillas.

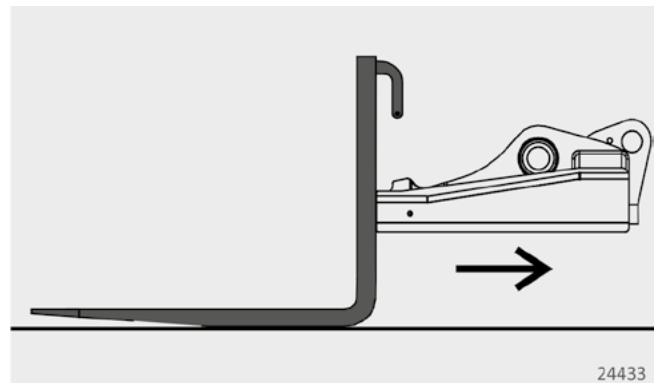

Recoger el brazo o hacer retroceder la máquina para liberar la zona operativa de las horquillas.

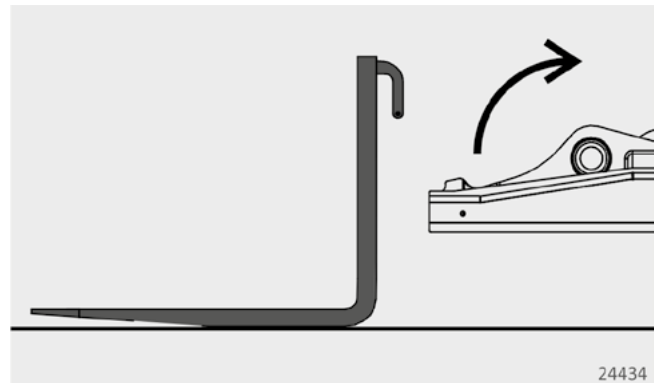

Inclinar el bastidor [B] hacia arriba.

[A0300 | A0311 | A0301 | A0303 | A0304 | A0308 | A0309 | A0316 | A0315 | A0317 | A0325 | A0327]  
HORQUILLAS

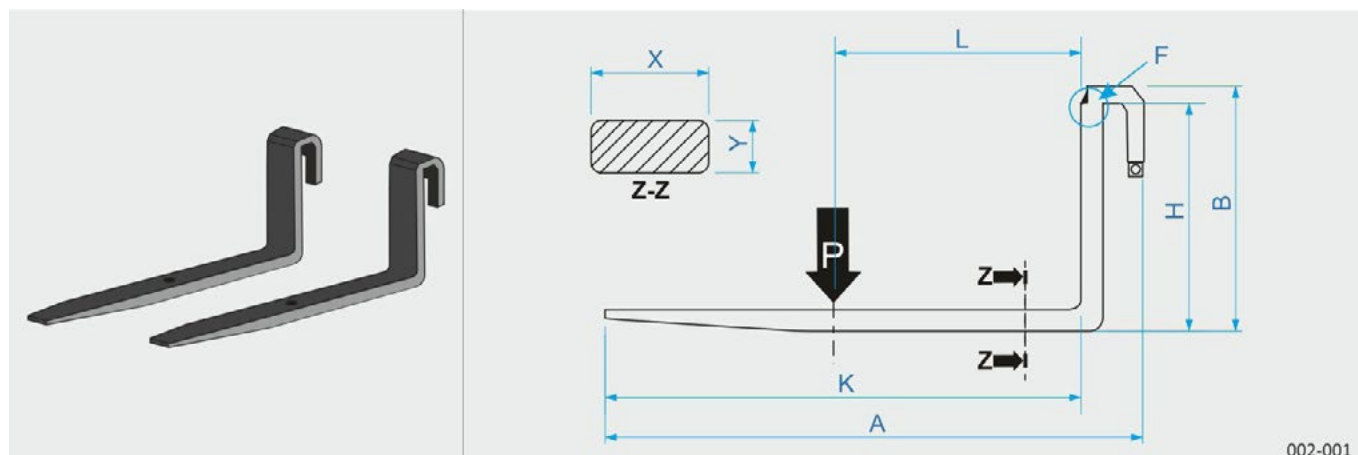

002-001

		A0300	A0311	A0301	A0303	A0304	A0327
			050939	082894	050941	050940	050942
F	kg x mm	<b>1750 x 500</b> <b>1450 x 600</b>	<b>2500 x 500</b> <b>2250 x 600</b>	<b>2250 x 500</b>	<b>1750 x 500</b>	<b>2250 x 500</b>	<b>2500 x 500</b> <b>2250 x 600</b>
	lb x in	3800 x 20 3200 X 24	5500 x 20 5000 x 24	-	-	-	5500 x 20 5000 x 24
	kg	<b>77</b>	<b>87</b>	<b>85</b>	<b>81</b>	<b>87</b>	<b>89</b>
	lb	170	190	187	178	190	200
	kg	<b>1750 / 1450</b>	<b>2500 / 2250</b>	<b>2250</b>	<b>1750</b>	<b>2250</b>	<b>2500/2250</b>
	lb	3800 / 3200	5500 / 5000	-	-	-	5500 / 5000
L	mm	<b>500 / 600</b>	<b>500 / 600</b>	<b>500</b>	<b>500</b>	<b>500</b>	<b>500 / 600</b>
	in	20 / 24	20 / 24	20	20	20	20 / 24
K	mm	<b>1200</b>	<b>1200</b>	<b>1200</b>	<b>1200</b>	<b>1200</b>	<b>1200</b>
	in	47	47	47	47	47	47
A	mm	<b>1327</b>	<b>1332</b>	<b>1331</b>	<b>1327</b>	<b>1331</b>	<b>1331</b>
	in	52	52	52	52	52	52
B	mm	<b>615</b>	<b>670</b>	<b>620</b>	<b>915</b>	<b>670</b>	<b>720</b>
	in	24	26	24	28	26	29
X	mm	<b>125</b>	<b>125</b>	<b>125</b>	<b>125</b>	<b>125</b>	<b>125</b>
	in	5	5	5	5	5	5
Y	mm	<b>45</b>	<b>50</b>	<b>50</b>	<b>45</b>	<b>50</b>	<b>50</b>
	in	2	2	2	2	2	2
H	mm	<b>555</b>	<b>610</b>	<b>560</b>	<b>655</b>	<b>610</b>	<b>660</b>
	in	22	24	22	26	24	26

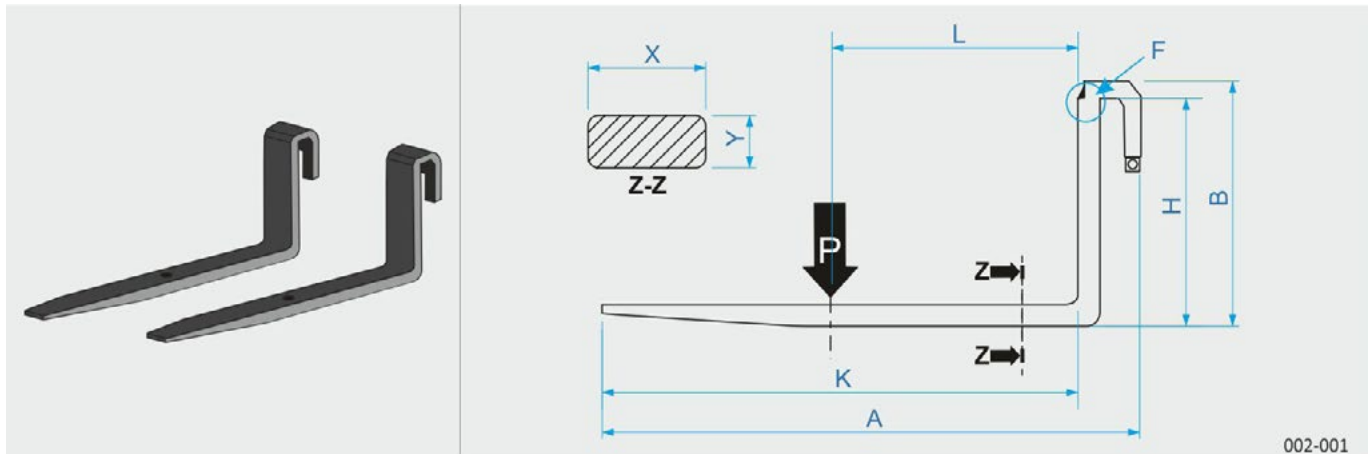

		A0308	A0309	A0316	A0315	A0317	A0325
			081743	081745	098095	098093	098097
F	kg x mm	-	-	-	-	-	-
	lb x in	5000x24	3800x24	5000x24	3800x24	5000x24	5500x24
	kg	85	77	100	90	102	102
	lb	187	170	220	200	230	230
	kg	-	-	-	-	-	-
	lb	5000	3800	5000	3800	5000	5500
L	mm	500	500	500	500	500	500
	in	20	20	20	20	20	20
K	mm	1200	1200	1500	1500	1500	1200
	in	47	48	60	60	60	48
A	mm	1332	1327	1632	1627	1632	1632
	in	52	53	65	65	65	65
B	mm	620	615	620	615	670	670
	in	25	25	25	24	26	26
X	mm	125	125	125	125	125	125
	in	5	5	5	5	5	5
Y	mm	50	45	50	45	50	60
	in	2	2	2	2	2	3
H	mm	560	555	560	555	610	610
	in	23	22	22	22	24	24



# SECCIÓN

## INSTALACIÓN DE ACCESORIOS



## ACCESORIOS APROBADOS

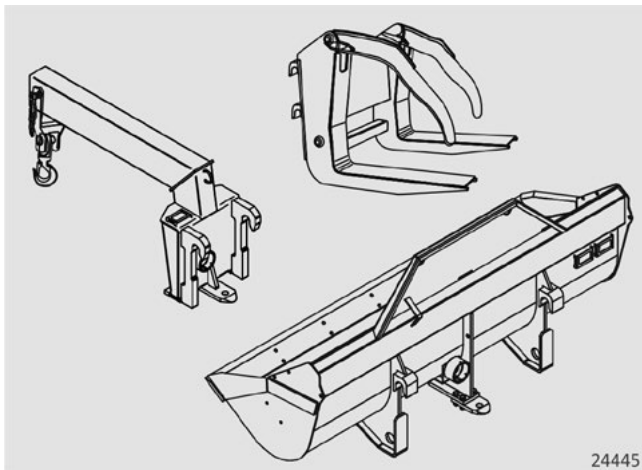

⚠
ATENCIÓN
⚠

UTILIZAR únicamente accesorios aprobados por Merlo para esta máquina.

NO MODIFICAR los accesorios.

NO USAR los accesorios para fines diferentes de los previstos en las instrucciones de uso.

Durante la instalación o desinstalación de un accesorio asegurarse de que no haya personas en el radio de acción de la máquina.

Los accesorios aprobados para esta máquina son aquellos para los que MERLO ha facilitado el esquema de carga para la combinación máquina/accesorio en el CONTENEDOR DE LOS DIAGRAMAS en la cabina y en el MÓDULO 2.

Todos los datos presentados en este módulo se expresan utilizando el sistema métrico internacional y el sistema métrico imperial.

## IDENTIFICACIÓN

<b>1</b>	<b>TREEMME</b> San Defendente di Cervasca (CN) - ITALY		
<b>2</b>	SERIAL No / YEAR		
<b>3</b>	SAV No		
<b>4</b>	MERLO REF - INTERFACE		
<b>5</b>	MASS [kg]		[lb]
<b>6</b>	RATED CAPACITY [kg]	@ [mm]	
<b>7</b>		[lb]	@ [in]
		[dm3]	[gal]
<b>8</b>	PERSONS INCLUDED		
<b>9</b>	MAX PRESSURE [bar]		[psi]
24446		108917	

El marcado del accesorio TREEMME contiene los siguientes datos:

- 1 NÚMERO DE FÁBRICA  
Ejemplo: 12345678 1234/20  
12345678: modelo de accesorio.  
1234: progresivo de producción.  
20: año de fabricación.
- 2 NÚMERO DE SAV  
Este código se utiliza para identificar el accesorio en el manual de repuestos (Sav System).
- 3 CÓDIGO COMERCIAL  
El manual de instrucciones y los diagramas de carga hacen referencia a este número.
- 4 PESO TOTAL
- 5 CAPACIDAD MÁXIMA  
@baricentro de la carga elevada.
- 6 NÚMERO DE PERSONAS
- 7 PRESIÓN MÁXIMA

### IMPORTANTE

El marcado de conformidad figura en una placa adicional (véase el MÓDULO M1C).



## CONTROLES PRELIMINARES

Antes de cada uso:

- limpiar el accesorio.
- Verificar que no haya partes dañadas o faltantes.
- Para los accesorios dotados de gancho, verificar especialmente la integridad del gancho y del correspondiente dispositivo de cierre.
- Para los accesorios provistos de cable:
  - controlar visualmente el estado del cable; no debe presentar defectos evidentes (cordones, dobleces, deformaciones).
  - controlar que el cable se enrolle correctamente en el tambor. Si el cable no está bien enrollado, tenso o se superpone, no utilizar el accesorio e inspeccionar el cable. (consultar el apartado INSPECCIÓN DEL CABLE). Si el problema persiste, NO UTILIZAR el accesorio y comunicarse con el Distribuidor de la zona o con el Concesionario para recibir asistencia técnica.



### ATENCIÓN



#### PRE-CALENTAMIENTO CIRCUITO AUXILIAR

Si la temperatura ambiente es inferior a 10 °C (50 °F), es necesario realizar las operaciones de extensión y recogida cable, sin carga, durante al menos 5 ciclos consecutivos, si la temperatura es inferior a 0 °C (32F), durante al menos 10 ciclos.

- Verificar la correcta fijación de los pernos y de los retenes correspondientes.
- Instalar el accesorio y, ordenando a la vez un movimiento con el motor al ralentí, verificar que no haya pérdidas de aceite.
- Comprobar el funcionamiento correcto de los mandos.
- Controlar si se encuentra instalado el sensor de reconocimiento de accesorios.

En caso contrario, NO UTILIZAR el accesorio y contactar con el Distribuidor de la zona o con el Concesionario.

## INSPECCIÓN DEL CABLE

Para realizar correctamente y en forma segura la inspección del cable se necesitan dos operadores, los cuales asumirán los siguientes roles:

- operador para la inspección [1]
- operador en la cabina [2]

Para realizar la operación de inspección del cable se deben seguir estas indicaciones:

- el operador [2] coloca el accesorio instalado en el manipulador telescópico a aprox. 1,1 m del suelo; después coloca el selector de sentido de marcha en la posición neutra y aplica el freno de estacionamiento.
- el operador [1] sujeta el cable y lo mantiene tenso durante toda la operación de desenrollado.
- el operador [2] acciona el mando para desenrollar el cable con el motor a velocidad de rotación mínima hasta que intervenga el dispositivo del fin de carrera.
- el operador [1], al desenrollar el cable, lo inspecciona visualmente en toda su longitud, evaluando sus condiciones de desgaste con respecto a las indicadas en el capítulo SUSTITUCIÓN DEL CABLE, por las cuales, se hace necesaria la sustitución.
- cuando interviene el fin de carrera, el operador [2] acciona el mando para enrollar el cable con el motor a velocidad de rotación mínima.

**ATENCIÓN**

Durante la operación de inspección del cable es obligatorio usar guantes resistentes a la abrasión, al corte y al desgarre causados por la posible rotura de los cordones.

Durante la inspección, desenrollar el cable a una velocidad de rotación mínima del tambor.

**IMPORTANTE**

Evitar que el cable se apoye sobre superficies que puedan causar acumulación de material en la superficie.

Para evitar que el cable se enrolle en el tambor incorrectamente, no insistir con un movimiento de bajada del cable o de bajada del brazo del manipulador telescópico donde está instalado el accesorio, cuando la carga se encuentre apoyada en el suelo y se haya aflojado el cable.

El operador [1] debe mantener el cable tensado también durante la fase de enrollado para prevenir que el cable se enrolle incorrectamente en el tambor.

## MANTENIMIENTO

Si no se especifica de otro modo, realizar el mantenimiento de los accesorios CADA 50 HORAS de funcionamiento:

- apoyar el accesorio en el suelo.
- desinstalar el accesorio del bastidor.
- apagar la máquina.
- engrasar todos los pernos que posean grasa.

## ELEVACIÓN

**ATENCIÓN**

Antes de elevar un accesorio, verificar que los accesorios de elevación utilizados estén íntegros y que su capacidad sea apropiada para el peso del accesorio indicado en la placa de marcado (véase capítulo IDENTIFICACIÓN).

**ATENCIÓN**

**NO UTILIZAR** los puntos de elevación del accesorio para elevar una carga.

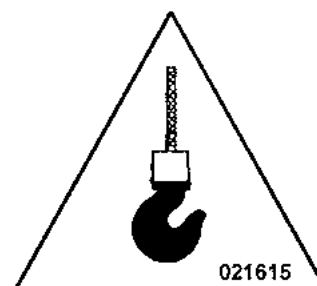

Elevar el accesorio solo si está descargado.

Los puntos de elevación del accesorio se identifican con el adhesivo que poseen.

## INSTALACIÓN

### IMPORTANTE

Las imágenes presentadas a continuación se facilitan como ejemplo para ilustrar las operaciones de instalación de un accesorio genérico TREEMME de acople rápido.

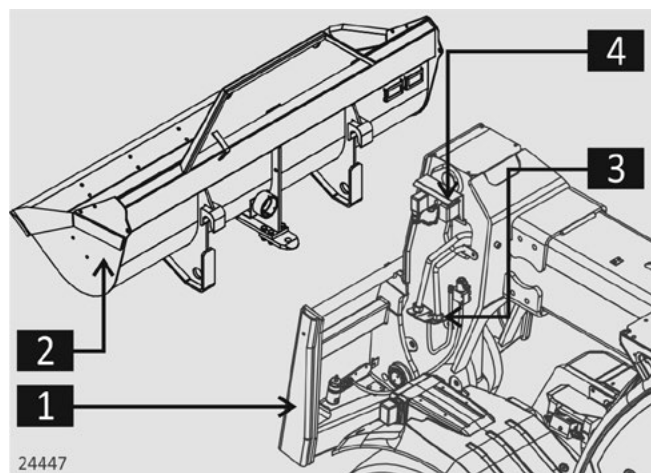

1. BASTIDOR DE LA MÁQUINA
2. ACCESORIO
3. TOMAS HIDRÁULICAS
4. TOMAS ELÉCTRICAS

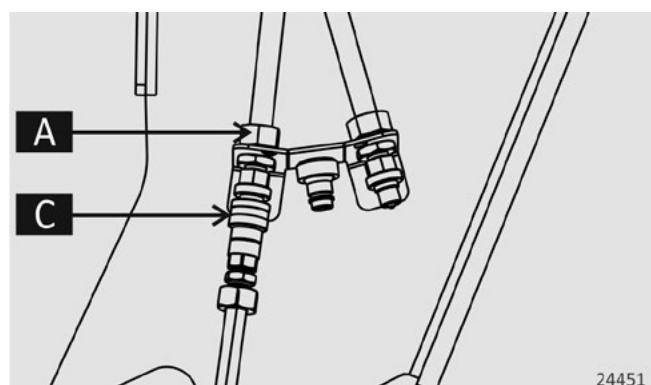

introducir el conducto [C] de la máquina para accionar el pistón de conexión rápida [P] a la toma hidráulica [3] distinguida con la letra [A].

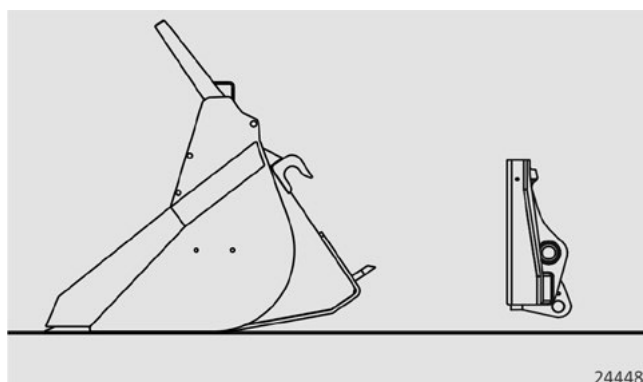

Guiar la máquina hasta situarse cerca del punto de anclaje.

Accionar el freno de estacionamiento y seleccionar el modo neutro [N] del cambio 2V y del sentido de marcha.

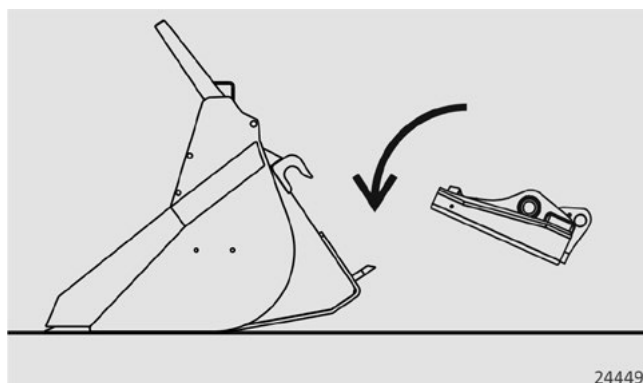

Inclinar el bastidor [1] hacia abajo.

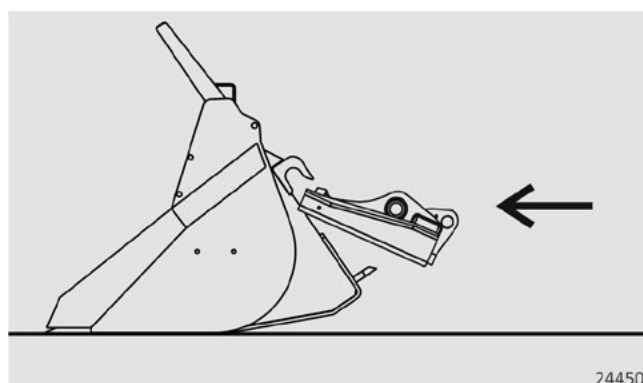

Extender el brazo hasta que quede cerca de los enganches del accesorio.

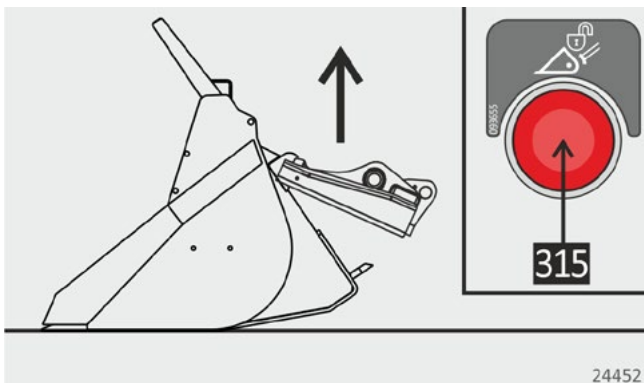

Si está instalado, mantener presionado el pulsador [315] (véase MÓDULO 1 - SECCIÓN 3 - PANEL FRONTAL DE MANDOS).

Levantar el brazo hasta introducir el bastidor en los ganchos del accesorio y al mismo tiempo accionar el mando del joystick para enviar el aceite a la toma hidráulica [A] del brazo y retraer los pistones de conexión rápida [P] (véase MÓDULO 1 - SECCIÓN 3 - CONTROL DE LA CARGA - JOYSTICK).

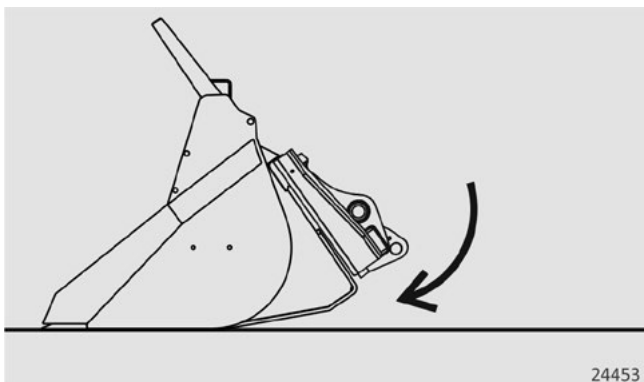

Girar el bastidor hacia arriba hasta apoyar el accesorio sobre el bastidor.

Soltar el pulsador [315] y el mando del joystick para enviar aceite a la toma hidráulica [A] de forma que salga el pistón de acople rápido y completar el enganche del accesorio.

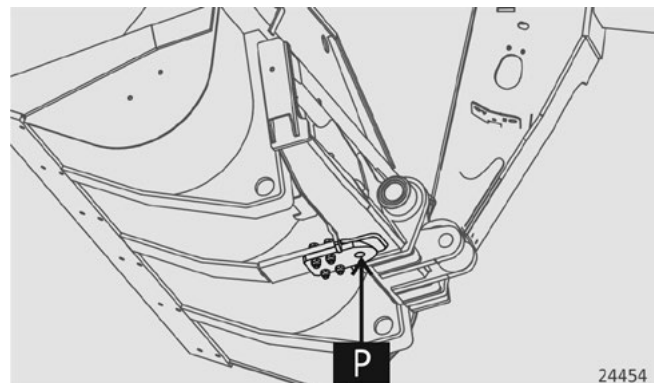

Elevar el brazo y comprobar desde la cabina la correcta introducción del pistón de acople rápido [P] en el orificio correspondiente en el accesorio.



### ATENCIÓN



NO POSICIONARSE bajo el accesorio para comprobar la correcta introducción del pistón de acople rápido [P] en el orificio en el accesorio.

NO UTILIZAR el accesorio si el pistón de acople rápido [P] no está introducido correctamente en el orificio del accesorio: en este caso, bajar el brazo y repetir el procedimiento de instalación.



### TRIPLE TACK LOCK

Si el BASTIDOR DE LA MÁQUINA está preparado TRIPLE TACK LOCK, elevar el brazo y comprobar desde la cabina:

- La introducción del pistón de acople rápido [P] en el orificio del accesorio
- La introducción de los pistones auxiliares de acople rápido [P1] en los orificios de las placas auxiliares del accesorio.

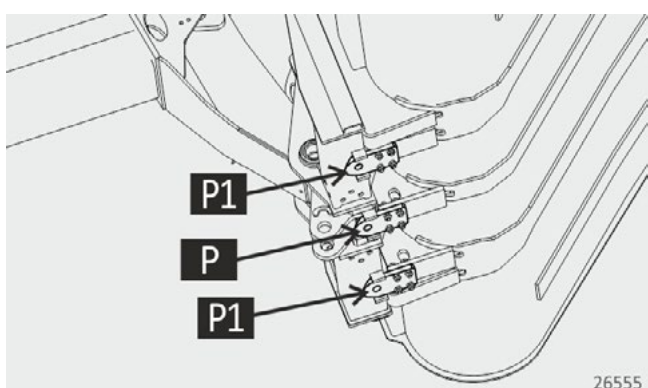

### ATENCIÓN



NO UTILIZAR el accesorio si el pistón de acople rápido [P] no está introducido correctamente en el orificio del accesorio.



### ATENCIÓN



NO UTILIZAR el accesorio si los pistones de acople rápido (P) no están introducidos correctamente en el orificio del accesorio: En ese caso, se deberán regular las placas de enganche.

### IMPORTANTE

Para los accesorios dotados de tack lock, las placas de enganche se pueden regular, si provocan interferencia con el BASTIDOR DE LA MÁQUINA puede extraerse momentáneamente.

### IMPORTANTE

Algunos equipos fabricados con anterioridad a la introducción del accesorio TRIPLE TACK LOCK pueden no ser instalables mecánicamente.

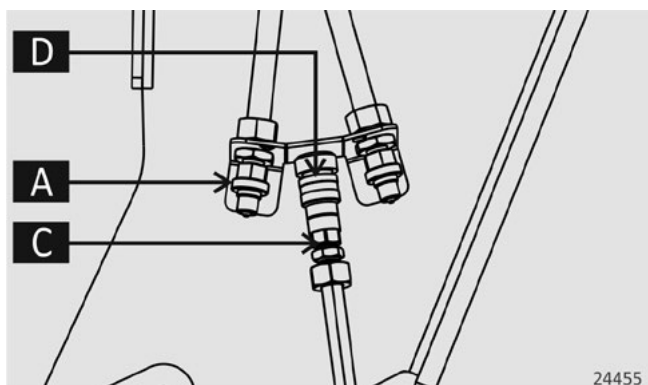

Desconectar el conducto [C] de mando del pistón de conexión rápida [P] de la toma hidráulica [A] y conectarla a la toma de reposo [D].

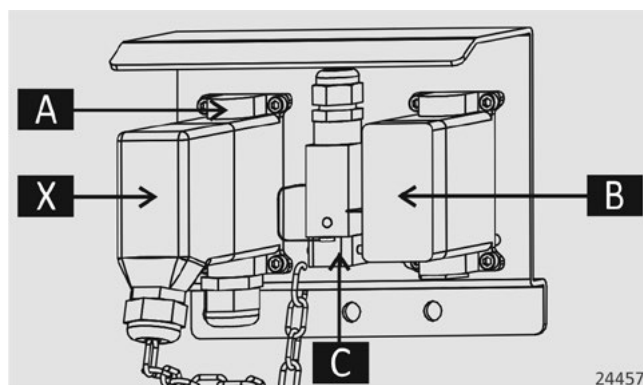

Si el accesorio posee conexiones eléctricas, se deberán conectar las clavijas en las tomas eléctricas de la máquina [4] del siguiente modo:

- retirar la tapa de la toma de apoyo [B].
- desconectar la clavija [X] de la toma [A] y conectarla a la toma de apoyo [B].
- conectar la clavija eléctrica procedente del accesorio a la toma [A] en el brazo.
- si está instalada, conectar la clavija de habilitación de alimentación continua (para accesorios preparados) a la toma eléctrica [C] del brazo.

## ATENCIÓN

NO UTILIZAR el accesorio si el conducto [C] no ha sido conectado a la toma hidráulica de reposo [D]; con esta operación se evita el desenganche accidental del accesorio.

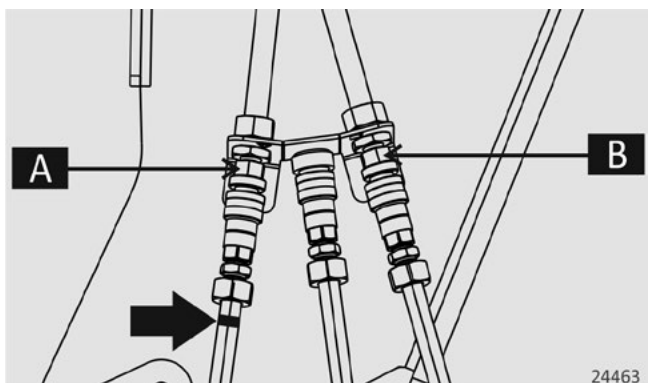

Si el accesorio posee movimientos hidráulicos, se deberán conectar los conductos a las tomas hidráulicas de la máquina [3] del siguiente modo:

- conectar el conducto hidráulico procedente del accesorio e identificado con una abrazadera a la toma hidráulica [A] del brazo.
- Conectar el segundo conducto procedente del accesorio a la toma hidráulica [B] del brazo.



## IMPORTANTE

Las imágenes presentadas a continuación se facilitan como ejemplo para ilustrar las operaciones de desinstalación de un accesorio genérico TREEM-ME de acople rápido.

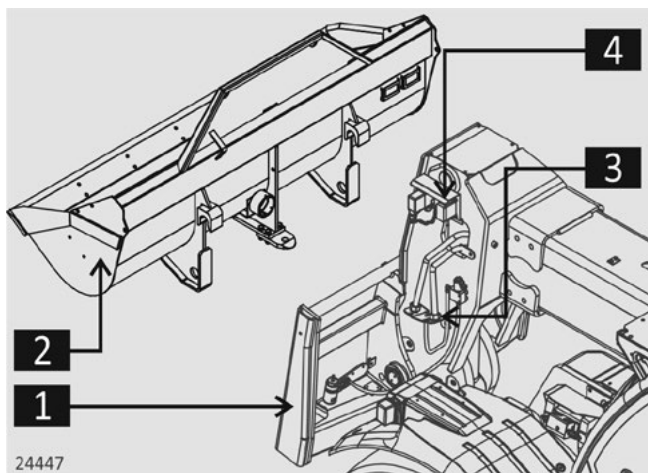

1. BASTIDOR DE LA MÁQUINA
2. ACCESORIO
3. TOMAS HIDRÁULICAS
4. TOMAS ELÉCTRICAS

Recoger y bajar el brazo de la máquina.

Conducir la máquina hasta situarse cerca del punto de desenganche del accesorio y asegurarse de que sea apto para soportar su peso (véase ficha del accesorio).

Accionar el freno de estacionamiento y seleccionar el modo neutro [N] del cambio 2V y del sentido de marcha.



## ATENCIÓN



NO INTENTAR retirar el accesorio tirando de él hacia el suelo.

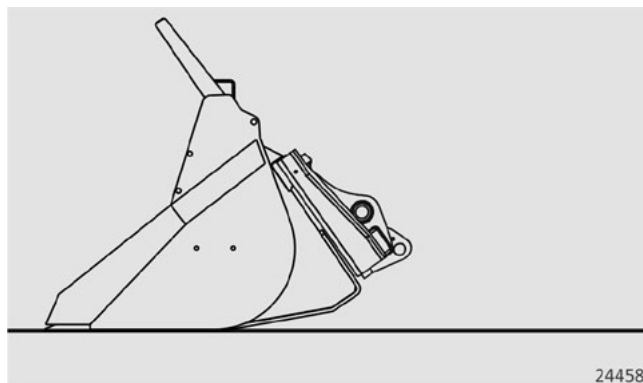

Bajar el accesorio al suelo.

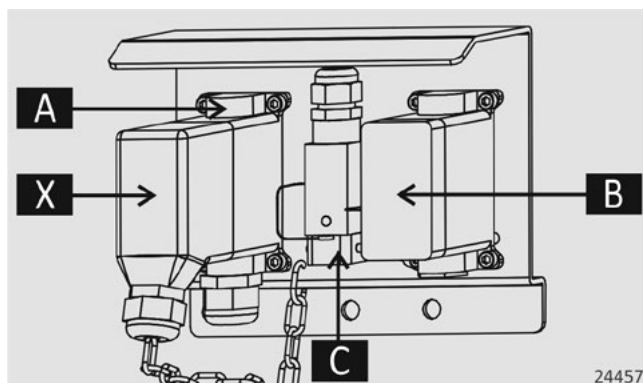

Si el accesorio posee conexiones eléctricas, se deberán desconectar las clavijas de las tomas eléctricas de la máquina [4] del siguiente modo:

- si está instalada, desconectar la clavija de habilitación de alimentación continua (para accesorios preparados) de la toma eléctrica [C] del brazo y colocarla en su posición de reposo en el accesorio.
- desconectar de la toma [A] en el brazo la clavija eléctrica procedente del accesorio y colocarla en su posición de reposo en el accesorio.
- desconectar la clavija [X] de la toma de apoyo [B] y conectarla a la toma [A].
- Colocar la tapa de la toma de apoyo [B].

## DESINSTALACIÓN

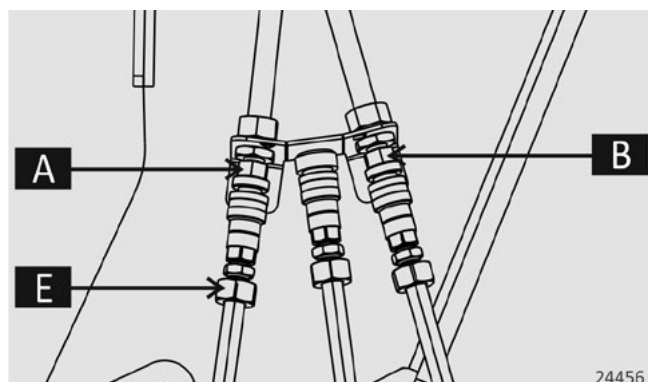

Si el accesorio posee movimientos hidráulicos, se deberán desconectar los conductos procedentes del accesorio, de las tomas hidráulicas de la máquina [3] del siguiente modo:

- desconectar el conducto hidráulico [D] (identificado con la abrazadera) de la toma hidráulica [A] en el brazo.
- conectar el segundo conducto de la toma hidráulica [B] en el brazo.

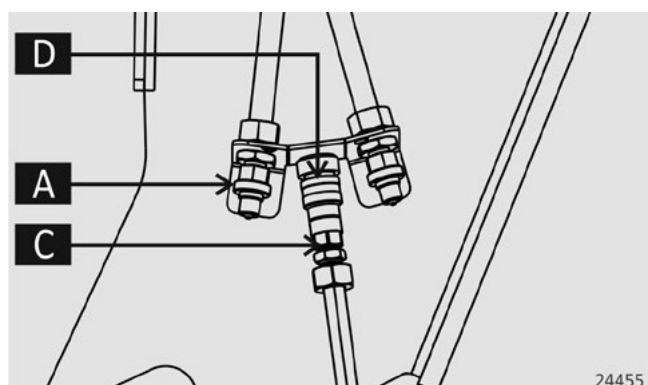

Desconectar el conducto [C] de mando del pistón de conexión rápida [P] de la toma de reposo [A] y conectarla a la toma [A].

Esta operación permite retraer el pistón de conexión rápida [P] para desenganchar el accesorio.

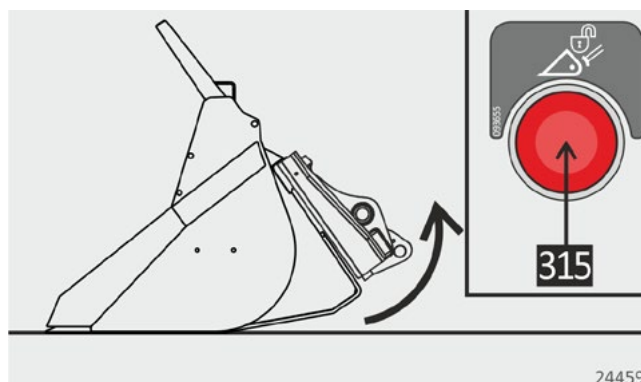

Si está instalado, mantener presionado el pulsador [315] (véase MÓDULO 1 - SECCIÓN 3 - PANEL FRONTAL DE MANDOS).

Accionar el mando del joystick para enviar el aceite a la toma hidráulica [A] del brazo y retraer el pistón de conexión rápida [P] (véase MÓDULO 1 - SECCIÓN 3 - CONTROL DE LA CARGA - JOYSTICK), y al mismo tiempo inclinar el bastidor hacia abajo para desengancharla de los ganchos del accesorio.

Liberar el mando del joystick y el pulsador [315].

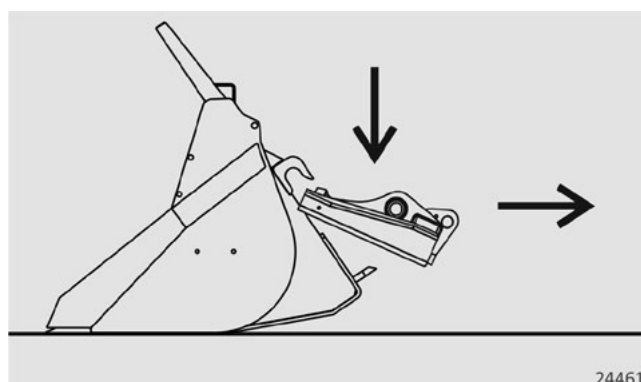

Si es necesario, bajar levemente el brazo para liberar el accesorio.

Recoger el brazo o, si es necesario, hacer retroceder la máquina prestando atención a que no haya personas en la zona operativa.



## ALMACENAMIENTO DE LOS ACCESORIOS

### ALMACENAMIENTO POR PERIODOS BREVES

En los periodos de inutilización, desinstalar el accesorio de la máquina:

- cerrado, no girado, con el cable enrollado y el polipasto en la posición de reposo
- almacenado en un lugar cubierto si es posible
- sobre una superficie plana y resistente
- protegido contra el acceso de personas no autorizadas
- protegerla para evitar daños
- colocar la clavija de conexión eléctrica en la posición de reposo.
- colocar los conductos hidráulicos en la posición de reposo.
- asegurarse de que la temperatura del lugar de depósito esté comprendida entre -10°C y 40°C.

### ALMACENAMIENTO POR PERÍODOS PROLONGADOS

Antes de un almacenamiento para un largo periodo, además a las instrucciones anteriores, seguir las siguientes indicaciones:

- limpiar cuidadosamente todo el accesorio.
- Realizar un control visual general del estado del accesorio para identificar eventuales daños estructurales y/o abrasiones profundas en la estructura.
- Realizar un control visual general de la presencia y del buen estado de conservación de todas las etiquetas y placas presentes en el accesorio. Sustituir las placas y/o las etiquetas deterioradas o ilegibles, solicitando otras nuevas al Servicio Asistencia Técnica Merlo.
- lubricar y engrasar todos los órganos mecánicos y los pernos expuestos

### PUESTA EN SERVICIO DESPUÉS DE PERIODOS BREVES

Realizar los controles preliminares descritos en este manual.

### PUESTA EN SERVICIO DESPUÉS DE PERIODOS LARGOS

Después de un periodo de almacenamiento superior a los 2 meses, o ante imposibilidad de determinar la duración del periodo de almacenamiento, antes de utilizar el accesorio, efectuar los controles diarios y el mantenimiento periódico y los controles periódicos de seguridad de los 3 meses.

## MANDOS ACCESORIO

Los accesorios se mueven mediante los mandos AUX y AUX 1 (si están instalados) en el joystick (consultar el MÓDULO 1 - SECCIÓN 3).

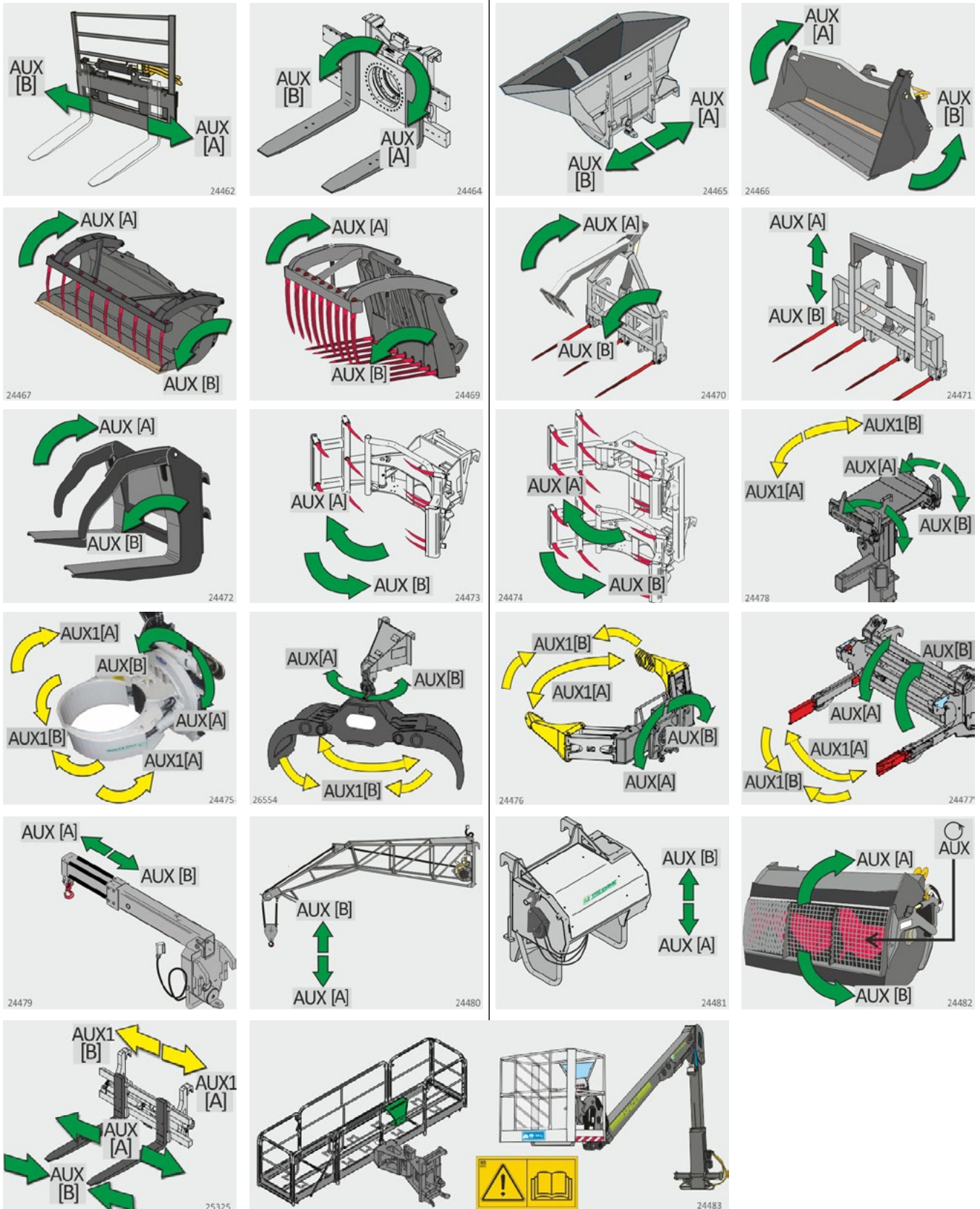



# SECCIÓN

## INSTRUCCIONES OPERATIVAS SOBRE LOS ACCESORIOS



## INFORMACIONES GENERALES

### **ATENCIÓN**

Antes de utilizar el accesorio, consultar el diagrama de carga para determinar la capacidad máxima del accesorio en combinación con la máquina: CONTROLAR los valores de capacidad y distancia de carga.

### **ATENCIÓN**

NO desplazar cargas suspendidas con accesorios para cargas fijas.

### **ATENCIÓN**

NO elevar personas dentro del accesorio.  
NO UTILIZAR los accesorios para levantar personas.

### **ATENCIÓN**

NO UTILIZAR los accesorios para usos no previstos

### **ATENCIÓN**

NO balancear las cargas suspendidas; por tanto, regular los movimientos de la máquina.

### **ATENCIÓN**

No golpear el accesorio porque pueden provocar serios daños a la estructura del mismo, al sistema de acople rápido y al brazo.

### **ATENCIÓN**

Colocar la carga uniformemente en el interior del accesorio.

### **ATENCIÓN**

CONECTAR siempre el limitador de carga (para los accesorios equipados con el mismo).  
NO UTILIZAR el accesorio si el limitador de carga no está conectado.

Para la circulación en carretera con el accesorio instalado, atenerse a las reglas del país en el que se utiliza la máquina y, si está previsto, consultar los documentos de homologación.

A continuación se presentan las instrucciones y precauciones generales para las categorías de accesorios disponibles; remitirse al CÓDIGO COMERCIAL para consultar el capítulo de los DATOS TÉCNICOS



## BASTIDORES ADICIONALES CON HORQUILLAS

MERLO REF	DESCRIPCIÓN
A0100	BASTIDOR PORTAHORQUILLAS EXTRA-ANCHO CON HORQUILLAS ESTÁNDAR
A0200 A0201 A0210 A0211	BASTIDOR FEM CON HORQUILLAS FEM III
A0605 A0606	BASTIDOR CON HORQUILLAS EXTRALARGAS
A0291 A0292	BASTIDOR CON HORQUILLAS FLOTANTES ESTÁNDAR
A0291A A0292A	BASTIDOR CON HORQUILLAS FLOTANTES PARA MARCHA EN CARRETERA
A0293 A0294	BASTIDOR CON HORQUILLAS FLOTANTES DELGADAS
A0281 A0282	TRANSPORTADOR EN BASTIDOR ESTÁNDAR
A0271	BASTIDOR CON HORQUILLAS FLOTANTES + POSICIONADOR HIDRÁULICO
A3210 A3215	BASTIDOR CON PLACA GIRATORIA
A3212 A3213 A3217	BASTIDOR GIRATORIO Y HORQUILLAS
A0500	HORQUILLA FEM III

## INSTRUCCIONES GENERALES

**ATENCIÓN**

NO instalar en el bastidor horquillas adicionales, o bien, otros accesorios que sustituyan las horquillas estándar.

El procedimiento de instalación de las horquillas adicionales en los bastidores es el mismo que se detalla en la SECCIÓN HORQUILLAS.

**ATENCIÓN**

NO levantar una carga si las horquillas NO están en posición simétrica respecto del eje del vehículo.

**ATENCIÓN**

NO levantar una carga utilizando solo una horquilla.

**A0100**

BASTIDOR PORTAHORQUILLAS EXTRA-ANCHO  
CON HORQUILLAS ESTÁNDAR

Estructura para aplicar al bastidor estándar de la máquina, de la cual mantiene las mismas medidas de enganche. Utilizar únicamente con las horquillas; cuando se requiere mayor distancia entre las mismas.

**ATENCIÓN**

NO instalar en el bastidor portahorquillas extra-ancho horquillas adicionales o bien otros accesorios que sustituyan las horquillas estándar.

**A0200 | A0201 | A0210 | A0211**

BASTIDOR FEM CON HORQUILLAS FEM III

Estructura para aplicar en el bastidor estándar de la máquina, para enganchar horquillas FEM.

**IMPORTANTE**

Para instalar las horquillas FEM, consultar el apartado específico

**A0605 | A0606**

BASTIDOR CON HORQUILLAS EXTRALARGAS

Estructura para aplicar al bastidor estándar de la máquina, de la cual mantiene las mismas medidas de enganche, su construcción permite un ángulo superior a 5° y cuando se requiere una mayor longitud de las horquillas.

**ATENCIÓN**

La capacidad del accesorio es inferior a la capacidad nominal del vehículo: antes de utilizar el accesorio, verificar los valores de capacidad (kg) y distancia de carga (mm) indicados en la placa de identificación

**A0291 | A0292**

BASTIDOR CON HORQUILLAS FLOTANTES ESTÁNDAR

Estructura para aplicar al bastidor estándar de la máquina, de la cual mantiene las mismas medidas de enganche, su construcción permite un ángulo superior a 5°.

**A0291A | A0292A**

**BASTIDOR CON HORQUILLAS FLOTANTES PARA MARCHA EN CARRETERA**

Estructura para aplicar en el bastidor estándar de la máquina, de la que mantiene las mismas medidas de enganche, la forma constructiva permite un ángulo 5° mayor con el bastidor cerrado, homologada para marcha en carretera

**IMPORTANTE**

Todas las operaciones que se describen en el siguiente apartado deben ser realizadas por un solo operador.



Desplazar la horquilla hasta hacer tope contra la parte externa del bastidor.

Retirar la protección frontal [5] para la circulación en carretera.

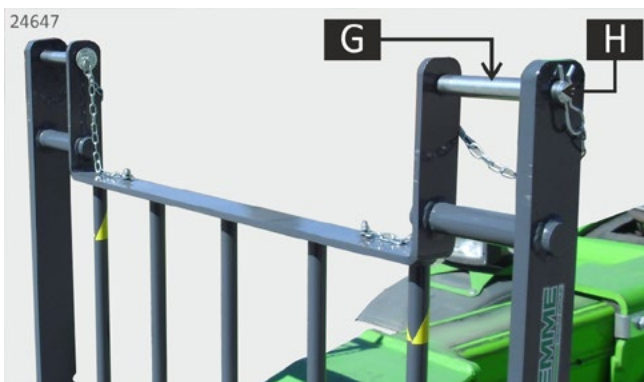

Extraer la clavija [H] y el perno [3] de la posición en reposo en la rejilla de protección de las horquillas. Efectuar esta operación en ambas horquillas.



Girar el bastidor hacia adelante hasta que la rejilla de protección se apoye en las horquillas.

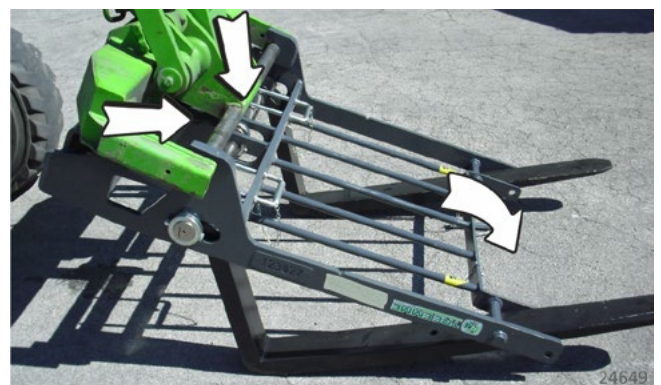

Bajar el bastidor, extrayendo levemente el brazo telescópico para posicionar la rejilla y las horquillas como se indica.

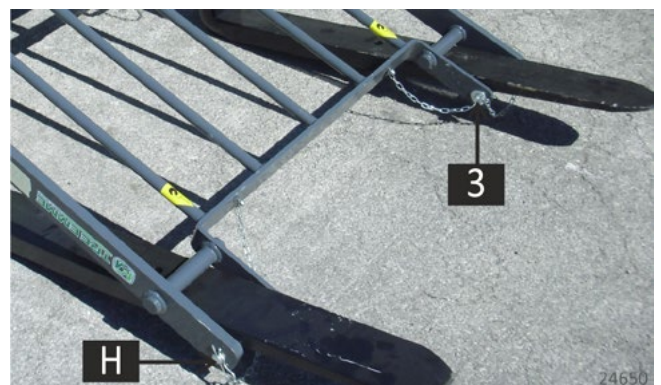

Bloquear en esta posición ambas horquillas con el perno (3) y la clavija [H].

Volver a colocar el bastidor de la máquina en posición vertical.

**A0293 | A0294****BASTIDOR CON HORQUILLAS FLOTANTES DELGADAS**

Estructura para aplicar al bastidor estándar de la máquina, de la cual mantiene las mismas medidas de enganche, su construcción permite un ángulo superior a 5°.

**A0281 | A0282****TRANSPORTADOR EN BASTIDOR ESTÁNDAR**

Accesorio compuesto por una parte fija enganchada en el bastidor estándar y una parte móvil con enganches aptos para las horquillas FEM.

La parte móvil, que se mueve con respecto a la parte fija, desplaza la carga transversalmente con respecto al brazo de la máquina.

**IMPORTANTE**

Para instalar las horquillas FEM, consultar el apartado específico

**A0271****BASTIDOR CON HORQUILLAS FLOTANTES + POSICIONADOR HIDRÁULICO**

Estructura para aplicar al bastidor estándar de la máquina, de la cual mantiene las mismas medidas de enganche.

El ancho entre las horquillas se regula mediante el mando hidráulico.

**A3210 | A3215**

BASTIDOR CON PLACA GIRATORIA

**A3212 | A3213 | A3217**

BASTIDOR GIRATORIO Y HORQUILLAS

Accesorio compuesto por una parte fija enganchada en el bastidor estándar y una parte giratoria con enganches aptos para las horquillas FEM. Bastidor giratorio de 360°

ATENCIÓN

RESPETAR LAS DIMENSIONES MÁXIMAS de la caja.

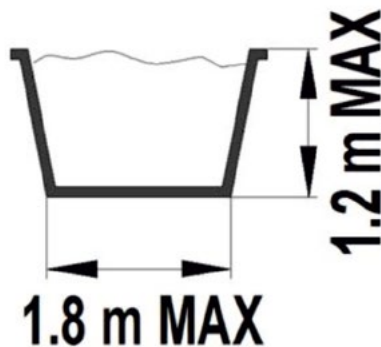

25272

ATENCIÓN

Levantar la carga (subida y extensión) solo con la caja en posición horizontal

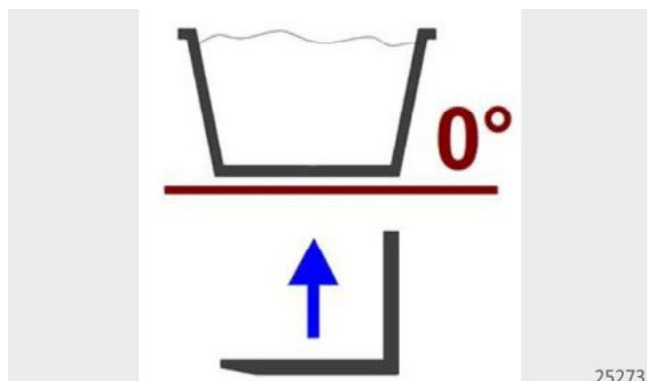

**A0500**

HORQUILLA FEM III

Horquilla con enganche según normativa FEM.

Para instalar las horquillas FEM III:

- Elevar el perno de seguridad (A) de las horquillas.
- Introducir manualmente las horquillas en la posición deseada en el bastidor.
- Introducir el perno de seguridad (A) en una de las ranuras previstas para bloquear la posición de la horquilla.

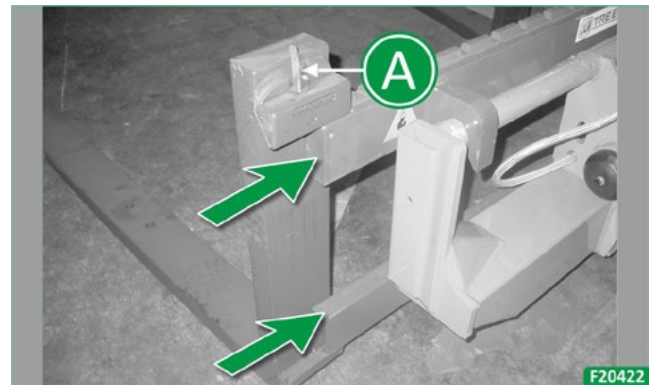



## PALAS

MERLO REF	DESCRIPCIÓN
A0698 A0699 A0700 A0701 A0706 A0708 A0741	PALAS PARA EXCAVACIÓN
A0710 A0712 A0715	PALAS DE RECOGIDA
A0713 A0714 A0716 A0718 A0720 A0720A A0720B A0780 A0782	PALAS PARA PRODUCTOS A GRANEL
A0730 A0731 A0732 A0733 A0734 A0735	PALAS REFORZADAS PARA PRODUCTOS A GRANEL
A0861	PALAS CON TRAMPILLA
A0800 A0810 A0820	PALAS MULTIFUNCIÓN (EXCAVACIÓN)
A0870	PALAS MULTIFUNCIÓN (RECOGIDA)
A0860	PALA MULTIFUNCIÓN (PRODUCTOS A GRANEL)
A0836 A0838 A0840 A0841 A0843 A0852	PALA MULTIUSO CON GARFIO (*) <p style="margin-left: 20px;">NOTA * Estas PALAS MULTIUSO CON GARFIO existen en diferentes versiones en base al tipo de garfio. Los códigos comerciales de referencia presentan un sufijo específico (por ejemplo B, C, etc) que no aparece en el diagrama.</p>
A0872	PALA PARA DESECHOS CON GARFIO

## INSTRUCCIONES GENERALES

Las operaciones de excavación o carga deben ser efectuadas con el brazo telescópico recogido y la marcha adelante.

**ATENCIÓN**

NO GOLPEAR el neumático con la pala para evitar posibles pinchazos o daños.

**ATENCIÓN**

No LLEVAR A CABO las operaciones de excavación o carga con el brazo telescópico extendido o utilizando el movimiento de extensión.

**ATENCIÓN**

NO utilizar la marcha atrás para arrastrar la pala o la cortadora en el suelo, porque podría provocar daños a la estructura del accesorio y al brazo.

**IMPORTANTE**

El diagrama de trabajo específico indica la máxima área de trabajo de la máquina en referencia al peso específico del material cargado.

**IMPORTANTE**

Los códigos comerciales [AXXXX] de referencia presentan un sufijo específico (por ejemplo B, C, etc.) que no aparece en el diagrama de carga.

## TRANSPORTE DE LA PALA

En los modelos ROTO (en los cuales se autoriza el uso de palas) se puede instalar (por petición) una estructura en la máquina para poner en reposo la pala y de ese modo transportarla.

Esta operación requiere la ayuda de un segundo operador en tierra.

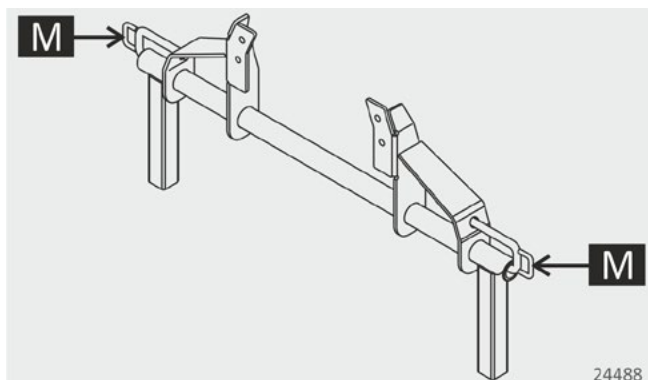

- Desinstalar la pala y colocarla en tierra.
- accionar hacia afuera las manillas [M] y luego girarlas hacia abajo.

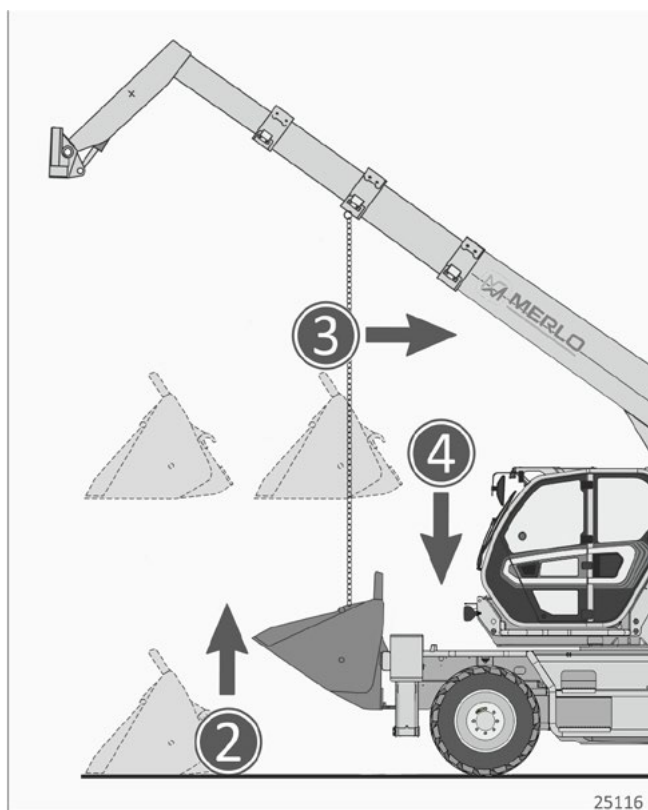

- Conectar el accesorio de elevación al punto de anclaje presente en la segunda extensión del brazo de la máquina.
- desplazar el brazo de la máquina para suspender el accesorio de elevación de modo que el extremo libre coincida con el punto de elevación del accesorio.
- enganchar el accesorio [2].
- levantar el brazo y desplazar el accesorio [3] e [4] hasta enganchar el soporte. Durante esta operación el operador en tierra debe guiar manualmente el accesorio hasta engancharlo.
- recoger y bajar el brazo.
- retirar el accesorio de elevación.

Realizar las operaciones descritas pero en sentido inverso para retirar la pala de la estructura de apoyo en reposo.



A0698 | A0699 | A0700 | A0701 | A0706 |  
A0708 | A0741

PALA DE EXCAVACIÓN

Accesorio para manipular material con una densidad máxima de 2.250 kg/m<sup>3</sup> (consultar el diagrama de carga)

A0713 | A0714 | A0716 | A0718 | A0720 |  
A0720A | A0720B | A0780 | A0782

PALA PARA PRODUCTOS A GRANEL

Accesorio para manipular material con una densidad máxima de 900 kg/m<sup>3</sup> (consultar el diagrama de carga)



**ATENCIÓN**



NO USAR PARA EXCAVACIÓN DE TIERRA

A0710 | A0712 | A0715

PALAS DE RECOGIDA

Accesorio para manipular material con una densidad máxima de 1.800 kg/m<sup>3</sup> (consultar el diagrama de carga)



**ATENCIÓN**



NO USAR PARA EXCAVACIÓN DE TIERRA

A0730 | A0731 | A0732 | A0733 | A0734 | A0735

PALA REFORZADA PARA PRODUCTOS A GRANEL

Accesorio para manipular material con una densidad máxima de 900 kg/m<sup>3</sup> (consultar el diagrama de carga)

Capacidad de carga según las normas ISO 7456.

Las palas A0730 | A0731 | A0732 | A0733 | A0734 | A0735 están preparadas con triple conexión tack lock.

**A0861**

PALA CON TRAMPILLA

Accesorio para manipular material con una densidad máxima de 900 kg/m<sup>3</sup> (consultar el diagrama de carga)

Apertura de la compuerta de mando hidráulico

**A0872**

PALA PARA DESECHOS CON GARFIO

Accesorio para manipular material con una densidad máxima de 900 kg/m<sup>3</sup> (consultar el diagrama de carga)

**IMPORTANTE**

Prestar atención durante el cierre del garfio para evitar que el material cargado dañe las puntas.

**A0800 | A0810 | A0820 | A0860 | A0870**

PALA MULTIFUNCIÓN

Accesorio para desplazar material con densidad máxima:

A0800 | A0810 | A0820

[PARA EXCAVACIÓN] 2.250 kg/m<sup>3</sup>

A0860

[DE RECOGIDA ] 1.800 kg/m<sup>3</sup>

A0800 | A0810 | A0820

[PARA PRODUCTOS A GRANEL] 900 kg/m<sup>3</sup>

Para descargar el material, inclinar la pala hacia abajo o bien inclinar hacia arriba y abrir gradualmente la pala utilizando los mandos del joystick.

Para utilizar la pala multifunción como una hojas de empuje, proceder del siguiente modo:

- retraer por completo el brazo.
- Accionar con el joystick la apertura completa de la pala.
- Bajar el brazo telescópico para apoyar la hoja de empuje en el suelo.
- Empujar el material avanzando lentamente y de forma regular con la máquina.



A0836 | A0838 | A0840 | A0841 | A0843 | A0846  
| A0852

PALA MULTIUSO CON GARFIO

Accesorio para manipular material con una densidad máxima de 1.800 kg/m<sup>3</sup> (consultar el diagrama de carga)

Las palas multiuso con garfio a las que se hace referencia en esta sección, están disponibles en diferentes versiones según el tipo de garfio instalado.

### IMPORTANTE

Prestar atención durante el cierre del garfio para evitar que el material cargado dañe las puntas.



## HORQUILLAS CON PUNTAS

MERLO REF	DESCRIPCIÓN
A2300 A2301 A2307	HORQUILLA PARA ESTIÉRCOL CON GARFIO
A2306	HORQUILLA PARA ESTIÉRCOL
A2331 A2332 A2333 A2334	HORQUILLA PARA BALAS 2/3 PUNTAS BASCULANTES CON PROTECCIÓN DESLIZANTE
A2340	HORQUILLAS PARA BALAS 4 PUNTAS BASCULANTES CON PROTECCIÓN DESLIZANTE HIDRÁULICA
A2319 A2320 A2324	HORQUILLA PARA BALAS DE 3 PUNTAS ABATIBLES CON GARFIO

## INSTRUCCIONES GENERALES

**ATENCIÓN**

NO INCLINAR excesivamente el bastidor hacia abajo si el brazo telescópico está retraído ya que las puntas pueden interferir con los neumáticos.

**ATENCIÓN**

NO LEVANTAR una carga utilizando solo una punta. La capacidad de cada accesorio se refiere al accesorio completo y no a cada punta.

**IMPORTANTE**

Prestar atención durante el cierre del garfio (si el accesorio lo posee) para evitar que el material cargado dañe las puntas.

**IMPORTANTE**

Para la circulación en carretera, levantar completamente las puntas abatibles (si están instaladas en el accesorio).

**A2300 | A2301 | A2307**

HORQUILLA PARA ESTIÉRCOL CON GARFIO

**A2306**

HORQUILLA PARA ESTIÉRCOL

Accesorio para manipular material con una densidad máxima de 800 kg/m<sup>3</sup> (consultar el diagrama de carga)

**A2331 | A2332 | A2333 | A2334**

HORQUILLA PARA BALAS 2/3 PUNTAS BASCULANTES CON PROTECCIÓN DESLIZANTE

Accesorio apto para desplazar una o más balas superpuestas, con protección superior regulable manualmente.

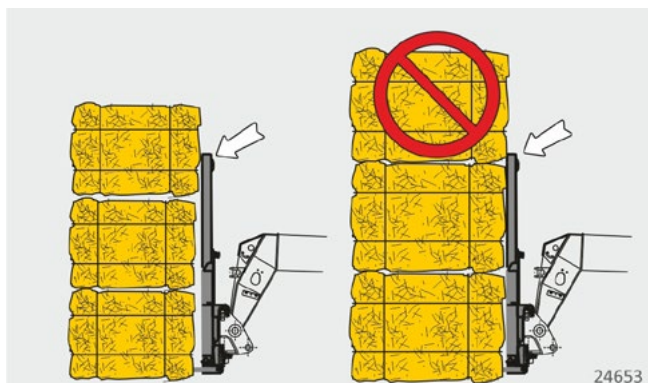

Colocar la protección deslizante en posición vertical para retener la carga.

**A2340**

HORQUILLAS PARA BALAS 4 PUNTAS BASCULANTES CON PROTECCIÓN DESLIZANTE HIDRÁULICA

Accesorio para la manipulación de una o varias balas superpuestas, con protección superior regulable hidráulicamente.

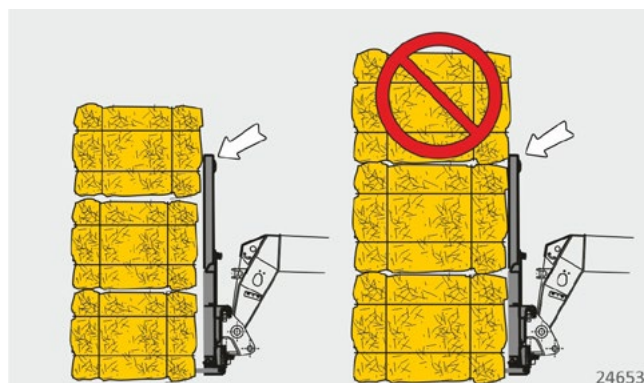

Colocar la protección deslizante en posición vertical para retener la carga.

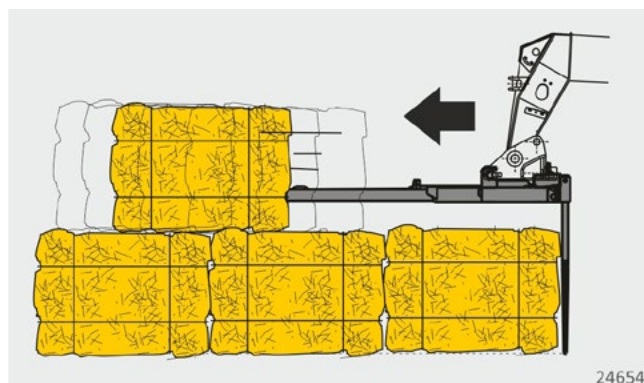

Colocar la protección deslizante en posición horizontal y accionar el mando hidráulico para desplazar las balas.

**A2319 | A2320 | A2324****HORQUILLA PARA BALAS DE 3 PUNTAS ABATIBLES  
CON GARFIO**

Accesorio para la manipulación de una o varias balas superpuestas.

Después de cargar el material, accionar el mando hidráulico para bajar el garfio y bloquear la carga.

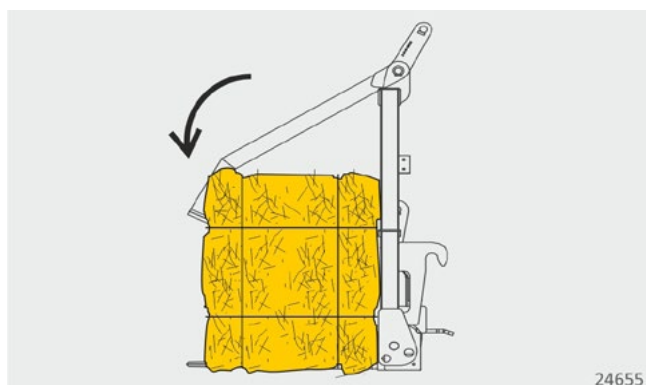



## PINZAS

MERLO REF	DESCRIPCIÓN	
A2200	PINZA DOBLE PARA TRONCOS	
A2202 A2203	PINZA PARA TRONCOS	
A2400 A2401 A2402 A2405 A2406 A2407 A2408 A2409 A2411 A2412	PINZA PARA BALAS REDONDAS [ INDIVIDUAL]	
A2403 A2413 A2403A A2413A	PINZA PARA BALAS REDONDAS (DOBLE)	<p>NOTA</p> <p>Los códigos comerciales de referencia posee el sufijo específico (A) que no figura en el diagrama</p>
A2210	PINZA PARA BARRILES	
A2414	PINZA BRAZO PORTA CIMBRA	

## INSTRUCCIONES GENERALES

**ATENCIÓN**

NO DESPLAZAR una carga con un diámetro superior al diámetro máximo indicado en los DATOS TÉCNICOS del accesorio.

**ATENCIÓN**

NO INCLINAR excesivamente el bastidor hacia abajo si el brazo telescópico está retraído ya que las puntas pueden interferir con los neumáticos.

**ATENCIÓN**

PRESTAR ATENCIÓN cuando se utiliza la pinza para evitar el riesgo de caída del material desplazado.

**A2200**

PINZA DOBLE PARA TRONCOS

Accesorio para mover troncos; los brazos de fijación son independientes, con un único mando hidráulico

**A2202 | A2203**

PINZA PARA TRONCOS

Accesorio para mover troncos; pinza giratoria de 360°

**ATENCIÓN**

EL ACCESORIO no es adecuado para movimientos de rotación múltiples y/o continuos en el tiempo.

**IMPORTANTE**

Para el mantenimiento de la pinza, consultar el manual de uso y mantenimiento del fabricante de la pinza instalada en el accesorio.

**A2210**

PINZA PARA BARRILES

Accesorio para la manipulación de barriles; pinza giratoria de 180° o 360° según el modelo.

**ATENCIÓN**

EL ACCESORIO no es adecuado para movimientos de rotación múltiples y/o continuos en el tiempo.

**A2400 | A2401 | A2402 | A2405 | A2406 | A2407  
A2408 | A2409 | A2411 | A2412**

PINZA PARA BALAS REDONDAS (INDIVIDUAL)

**A2403 | A2413 | A2403A | A2413A**

PINZA PARA BALAS REDONDAS (DOBLE)

Accesorio para mover balas redondas:

según el tipo de bala redonda que se desea desplazar, se pueden instalar dientes en la pinza para balas redondas no encintadas o fijar los dos brazos redondeados para balas redondas encintadas.

Existen dos modelos para pinzas de balas redondas: [A2403 y A2413] las pinzas inferiores y superiores se accionan al mismo tiempo [A2403A y A2413A] el accionamiento de la pinza superior e inferior es independiente.

**A2414**

PINZA BRAZO PORTA CIMBRA

Accesorio específico para transportar cimbras.

### Enganche de la cimbra.

El cabezal porta cimbras está equipado con dos pares de retenciones [4] y [5] que se pueden regular manualmente en función del tipo/medida de la cimbra.

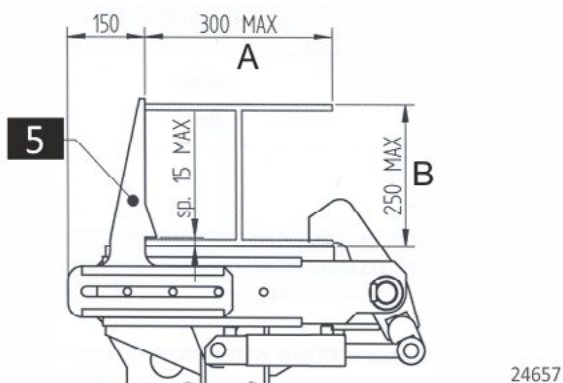
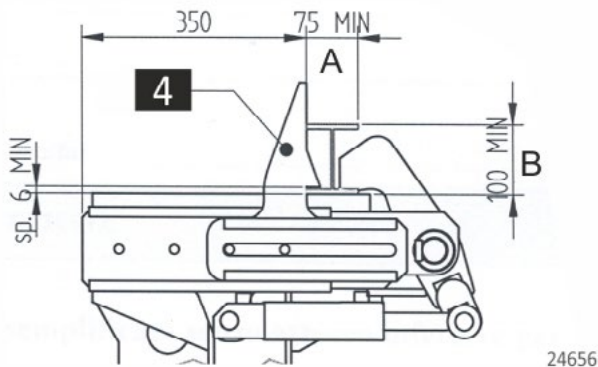

Con los valores (A) y (B) definidos, seleccionar el par de cuñas [4] e [5] y colocarlas como se indica en la figura, utilizando dos de los cuatro orificios roscados; de este modo el diente de la cuña evitará que la cimbra resbale durante la elevación y el tope del mando hidráulico no ejercerá ninguna fuerza contra la cimbra.

### Operaciones en la pinza.

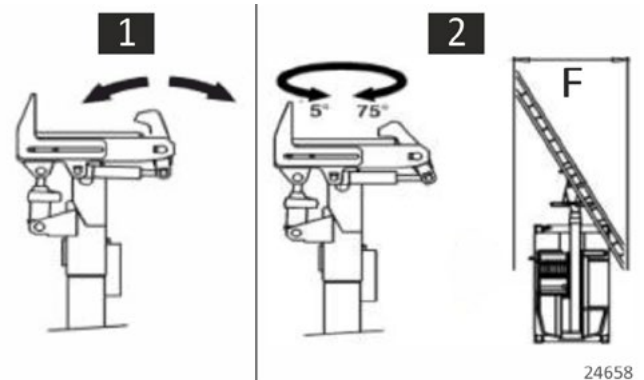

La función [1] se encarga del bloqueo de la cimbra en el accesorio.

La rotación de 75° del cabezal [2] permite reducir las dimensiones laterales (F) de la cimbra durante el transporte.

La rotación del cabezal de -5° a 75° facilita la colocación en obra de la cimbra.

Mantenimiento cada 50 horas.

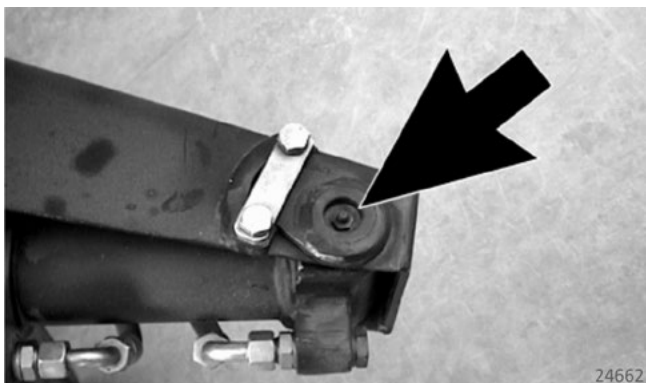
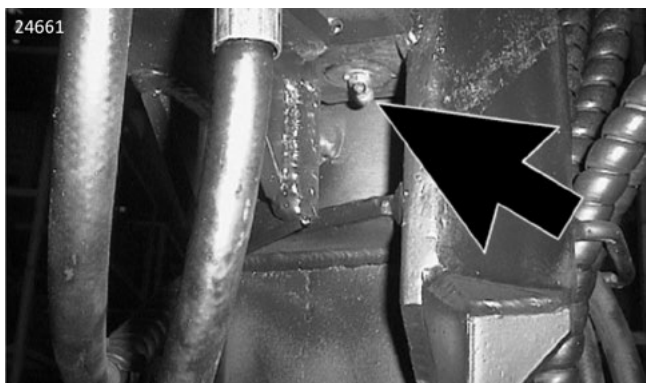
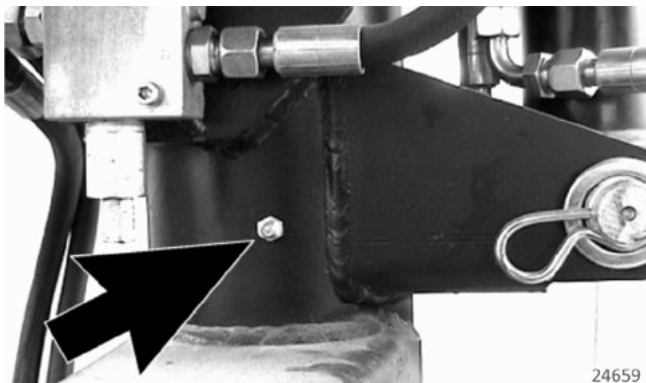

Engrasar los pernos de los cilindros de rotación del cabezal.

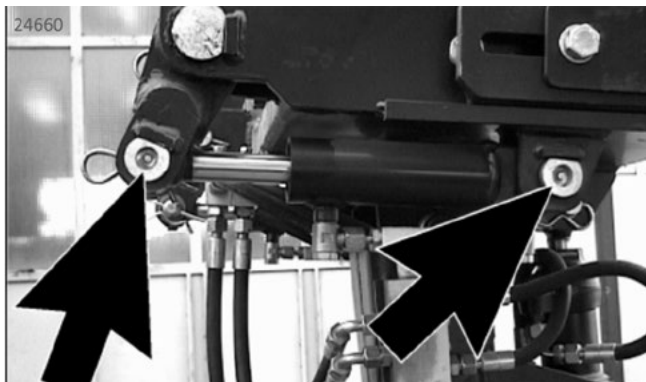

Engrasar los pernos de los cilindros de bloqueo del cabezal.

**CUCHARAS**

MERLO REF	DESCRIPCIÓN
A1565 A1570 A1571 A1580 A1581	CUCHARA MEZCLADORA



A1565 | A1570 | A1571 | A1580 | A1581

CUCHARA MEZCLADORA

Accesorio para la mezcla y distribución de conglomerado de hormigón.

#### CARGA DE LA CUCHARA



### ATENCIÓN



NO cargar manualmente la cuchara cuando la protección frontal esté elevada.

Bajar y recoger completamente el brazo telescópico e inclinar ligeramente la cuchara hacia abajo.

Utilizando el mando AUX del joystick:

- abrir la protección frontal. Cuando la protección está completamente abierta, soltar el mando.
- activar la rotación continua de la hélice.

Utilizar la cuchara como pala cargadora avanzando lentamente con la máquina para cargar el material.

Inclinar la cuchara hacia arriba para retener el material cargado y para obtener el cierre automático de la protección frontal. Durante esta operación se desactiva la rotación de la hélice hasta cerrarse completamente.

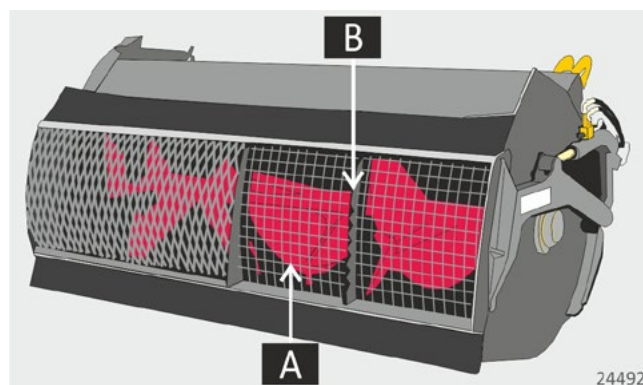

Si fuese necesario cargar la cuchara manualmente, primero se deberá inclinar hacia arriba para cerrar la protección frontal.

Luego, utilizando el mando AUX del joystick, activar la rotación continua de la hélice e introducir el cemento a granel a través de la rejilla [A], o bien, posar un saco en la hojas [B] para abrirlo.

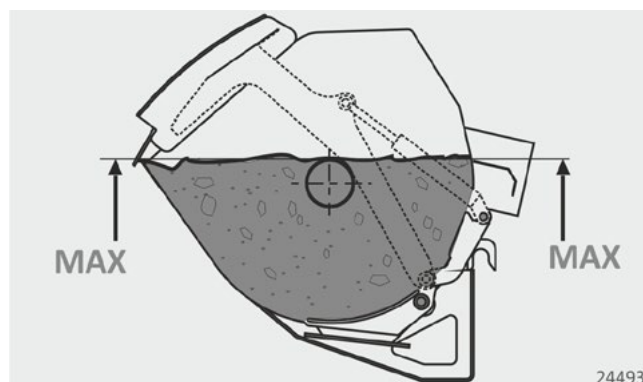

La capacidad máxima de la cuchara mezcladora se alcanza, con el bastidor en vertical, cuando el material alcanza el borde de la cuchara (ref. MÁX).



### ATENCIÓN



NO SUPERAR la capacidad máxima de la cuchara mezcladora.

### CANALETA DE DESCARGA

Levantar el brazo telescópico a aprox. 1,5 m (59 pulg.) del suelo y luego apagar el motor.



#### ATENCIÓN



NO SITUARSE bajo el accesorio durante las operaciones de instalación de la canaleta de descarga.

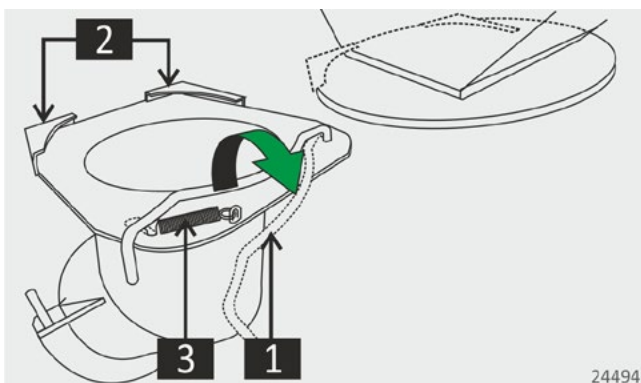

Extraer la canaleta de la posición de transporte, desenganchar el estribo [1] e introducir las guías [2] cerca de la compuerta de descarga del material.

Volver a enganchar el estribo [1] y verificar el bloqueo y el funcionamiento del muelle [3].

Al finalizar las operaciones, retirar la canaleta de la compuerta de descarga y situarla en la posición de transporte en la parte superior del accesorio.



#### ATENCIÓN



NO ACCIONAR la apertura de la protección frontal con la canaleta en posición de transporte para evitar daños.

### DESCARGA DEL HORMIGÓN

Inclinar la cuchara mezcladora hacia arriba para cerrar la protección frontal y luego, mediante los mandos AUX del joystick, activar la rotación continua de la hélice.

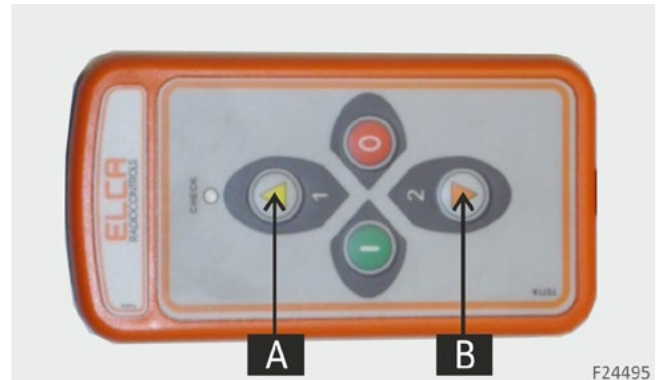

Utilizar el radiocontrol suministrado.

A: apertura de la compuerta de descarga.

B: cierre de la compuerta de descarga.

## MANTENIMIENTO CADA 10 HORAS

Lavar el interior de la cuchara mezcladora.

- Si la hélice está en movimiento, se debe mantener cerrada la protección frontal.
- En cambio, si la protección está abierta, se debe apagar el motor.

## MANTENIMIENTO CADA 50 HORAS

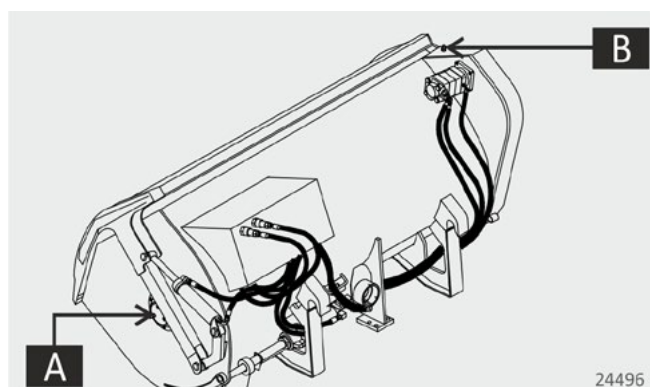

Engrasar los cojinetes [A] de ambos lados de la hélice a través de las graseras. Aplicar grasa hasta que rebase.

Engrasar la cadena de transmisión del movimiento de la hélice a través de la graseadora [B]. Accionar la rotación de la hélice para distribuir de modo uniforme la grasa.

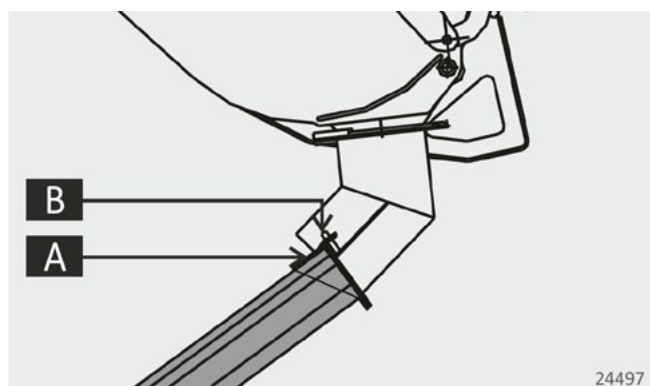

Introducir el estribo [A] de la prolongación en el perno [B] de la canaleta de descarga. Girar la prolongación hasta apoyar el borde contra la canaleta de descarga.

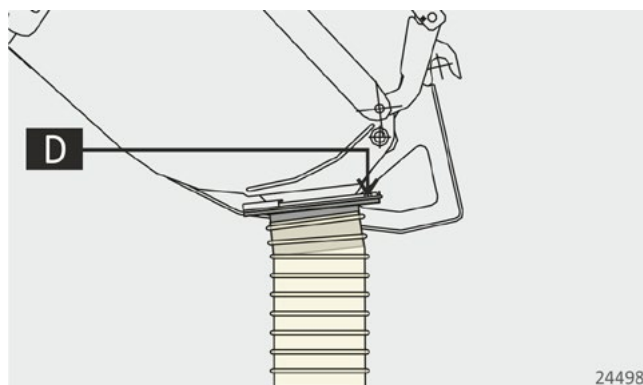

Enganchar el estribo del tubo de descarga a la cuchara mezcladora mediante los enganches angulares.

Girar hacia arriba el perno roscado [D] y cerrar la tuerca de aletas

**OTROS ACCESORIOS**



MERLO REF	DESCRIPCIÓN
A1900 A1901	CESTA PARA TRANSPORTAR MATERIALES
A0844	CONTENEDOR PARA MATERIALES
A0905	CUCHILLA DE EMPUJE CEREALES
A2211	ELEVACIÓN BIDONES BASURA





**A1900 | A1901**

CESTA PARA TRANSPORTAR MATERIALES

Accesorio para mover material: la descarga y la carga del material debe realizarse desde el exterior del accesorio y con la presencia de un operador en la cabina para controlar que no se supere la capacidad máxima del accesorio o de la máquina en combinación con el accesorio (consultar el correspondiente diagrama de carga).

 **ATENCIÓN** 



NO LEVANTAR personas o animales dentro del accesorio.

 **ATENCIÓN** 

La capacidad del accesorio es inferior a la capacidad máxima de la máquina.

**A0844**

CONTENEDOR PARA MATERIALES

 **ATENCIÓN** 

La capacidad del accesorio es inferior a la capacidad máxima de la máquina.

Accesorio para mover material: la descarga y la carga del material debe realizarse desde el exterior del accesorio y con la presencia de un operador en la cabina para controlar que no se supere la capacidad máxima del accesorio o de la máquina en combinación con el accesorio (consultar el correspondiente diagrama de carga).

**A0905**

CUCHILLA DE EMPUJE CEREALES

Accesorio para desplazar cereales.

**A2211**

ELEVACIÓN BIDONES BASURA

Accesorio para la manipulación y vaciado de cubos de desechos.

⚠
ATENCIÓN
⚠

Este accesorio necesita un bastidor preparado para perno de fijación inferior



25552



Bloquear el bidón [3] accionando el mando [AUX2]; se cierran las paletas de bloqueo del bidón y se introduce el retén del bidón [4].

Se enciende el testigo de habilitación para el vaciado [5]; en caso contrario, no utilizar el accesorio y repetir las operaciones de enganche del bidón.

### IMPORTANTE

Con el testigo [5] encendido **NO BAJAR** el brazo para no dañar el bidón.

**INSTRUCCIONES OPERATIVAS**



Bajar y recoger el brazo de la máquina y girar el bastidor a la posición vertical.

Conducir la máquina acercándose al bidón que se desea desplazar. Extender el brazo hasta alinear los pernos del bidón de los desechos [A] con el alojamiento específico del accesorio.

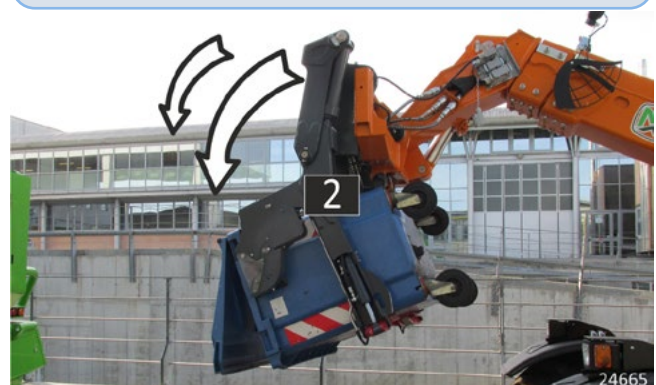

Posicionar el bidón en el punto de vaciado.

Utilizar el mando [AUX1] para accionar la apertura de la estructura volcable [2] 90° y vaciar el bidón.



## ACCESORIOS PARA CARGAS SUSPENDIDAS

MERLO REF	DESCRIPCIÓN
A1000	GANCHO EN BASTIDOR
A1118B A1124B	BRAZO GRÚA
A1123B	BRAZO TELESCÓPICO DE LA GRÚA
A1200B A1210B A1225B A1230B	PLUMÍN
A1300B A1310B A1330B A1215B	PLUMÍN CON CABRESTANTE
A2765 A2766 A2773	CABESTRANTE EN BASTIDOR LIFT SW

**A1000**

GANCHO EN BASTIDOR

Accesorio para la elevación y el desplazamiento de cargas (suspendidas) con eslingas adecuadas.

**IMPORTANTE**

Operar siempre con el accesorio elevado.

**A1118B | A1124B**

BRAZO GRÚA

**A1123**

BRAZO TELESCÓPICO DE LA GRÚA

Accesorio para la elevación y el desplazamiento de cargas (suspendidas) con eslingas adecuadas.

**IMPORTANTE**

Operar siempre con el accesorio elevado.

A1123 BRAZO TELESCÓPICO DE LA GRÚA  
CADA 50 HORAS DE FUNCIONAMIENTO  
Engrasar los patines internos de deslizamiento del brazo.

**A1200B | A1210B | A1225B | A1230B**

PLUMÍN

Accesorio para la elevación y el desplazamiento de cargas suspendidas.

Para las demás instrucciones sobre el transporte del plumín, consultar el apartado TRANSPORTE DEL PLUMÍN Y PLUMÍN CON CABRESTANTE

A1300B | A1310B | A1330B | A1215B

PLUMÍN CON CABRESTANTE

Accesorio para la elevación y el desplazamiento de cargas suspendidas.



## ATENCIÓN



NO utilizar el accesorio con el bastidor girado hacia abajo.

Para las demás instrucciones sobre el transporte del plumín, consultar el apartado TRANSPORTE DEL PLUMÍN Y PLUMÍN CON CABRESTANTE

## IMPORTANTE

Cuando se coloca el accesorio en tierra, verificar que el cable no sea aplastado.

NO INSISTIR en el mando de descenso del cable o de bajada del brazo cuando el polipasto está apoyado en tierra para evitar desenrollar el cable de forma incorrecta.

Colocar el polipasto en la posición de reposo.

A1310 - A1320



A1215



A1300



MANTENIMIENTO

[ A1300 | A1310B | A1330B | A1215B ]

cada 50 horas



Engrasar el tornillo de fin de carrera del cable.

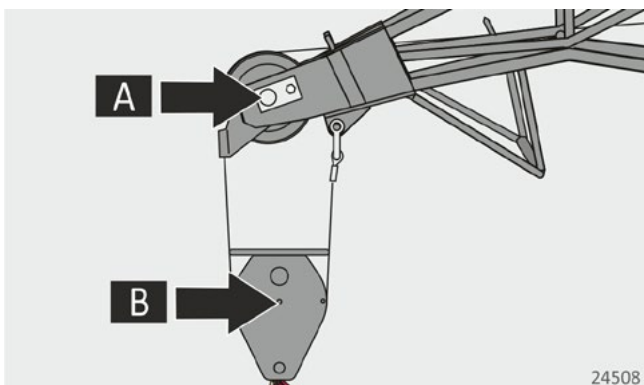

Engrasar los pernos indicados:

- Polea de reenvío del cable [A].
- Polea del polipasto [B].

[ A1300 | A1310B | A1330B ]

cada 50 horas

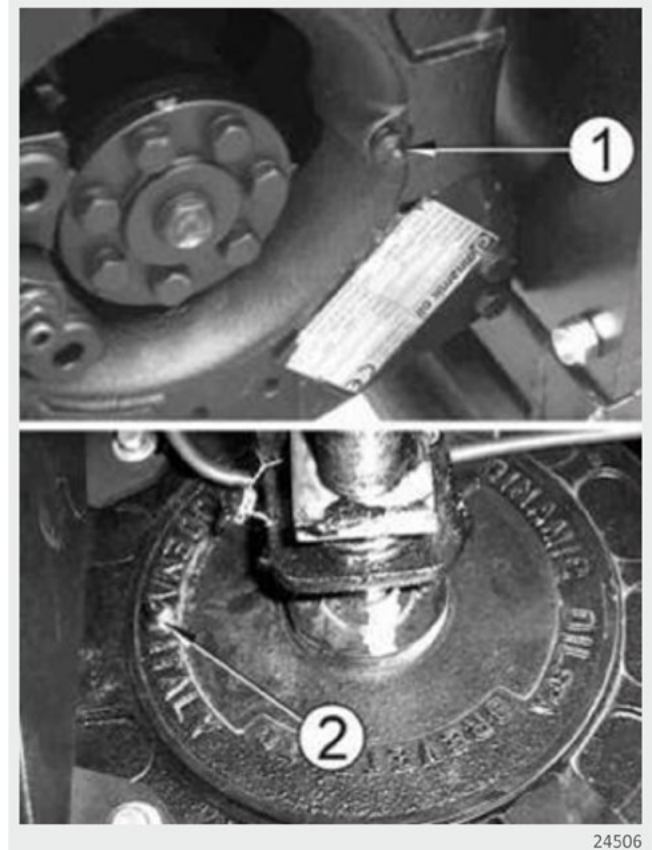

Engrasar el cabrestante a través de las graseras [1] y [2].

[ A1215B ]

cada vez que se sustituye el cable

sustituir el aceite [ TIPO ISO VG 46 ]

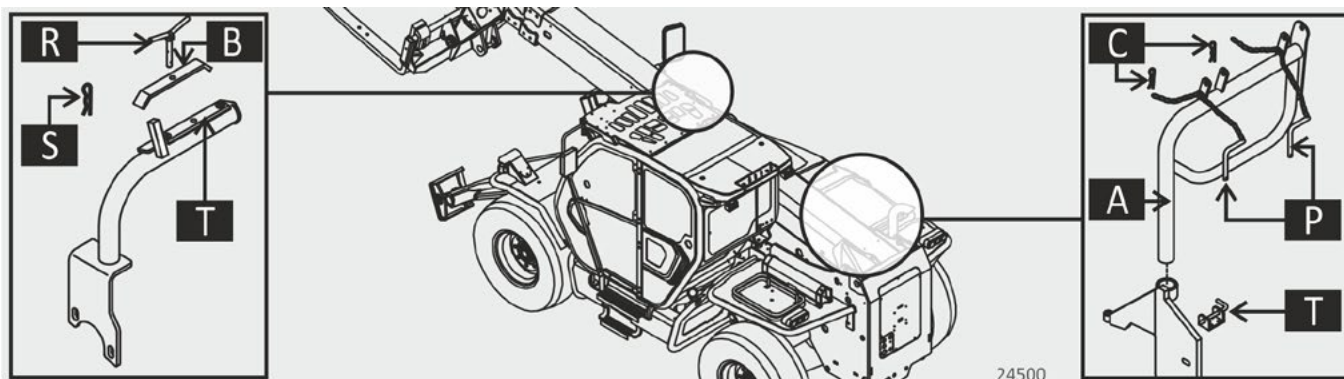

## TRANSPORTE DEL PLUMÍN Y PLUMÍN CON CABRESTANTE

**IMPORTANTE**

Para transportar el plumín por carretera pública, utilizar el soporte situado en la parte derecha de la máquina.

Esta operación requiere la presencia de un segundo operador y de un accesorio de elevación adicional.

Bloquear el plumín colocando los pernos [P] y las chavetas [C].

Girar el plumín hacia el interior y bloquearlo por su parte delantera en el soporte [T] utilizando el retén [B] y enroscando el tornillo [R]. Luego colocar la chaveta [S] de seguridad.

Si mientras se utiliza la máquina sea necesario abrir el capó del motor, se deberá:

- retirar los elementos de fijación delanteros.
- tirar del perno [T] de desbloqueo del soporte trasero [A].
- girar el plumín hacia el exterior.

Tirar del perno [T] y girar el soporte trasero [T] hacia el exterior.

Retirar las chavetas [C] y los pernos [P].

Enganchar 2 accesorios de elevación externos en los puntos del accesorio identificados con el adhesivo indicado en la SECCIÓN 2 - ELEVACIÓN.

Levantar el accesorio y ayudándose con un segundo operador, colocar el plumín en la barra [A] del soporte trasero enganchándolo en sus alojamientos.

A2765 | A2766 | A2773

CABESTRANTE EN BASTIDOR LIFT SW

Accesorio para la elevación y el desplazamiento de cargas suspendidas.

**ATENCIÓN**

NO utilizar el accesorio con el bastidor girado hacia abajo.

**IMPORTANTE**

Cuando se coloca el accesorio en tierra, verificar que el cable no sea aplastado.

NO INSISTIR en el mando de descenso del cable o de bajada del brazo cuando el polipasto está apoyado en tierra para evitar desenrollar el cable de forma incorrecta.

Colocar el polipasto en la posición de reposo [B] y bloquearlo con la horquilla [A].

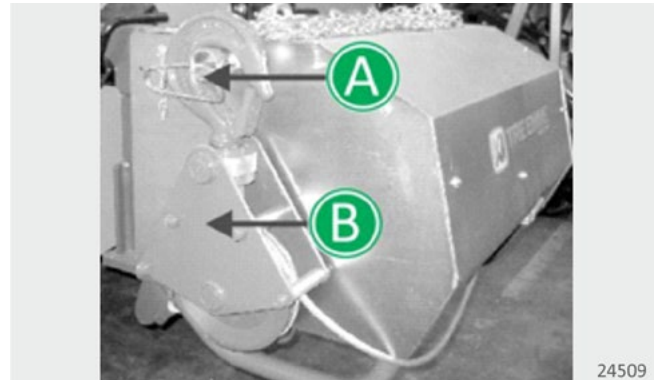

24509

En los modelos ROTO se puede instalar (por petición) una estructura en la máquina para poner en reposo el cabestrante y de ese modo transportarlo.

Esta operación requiere la ayuda de un segundo operador en tierra.

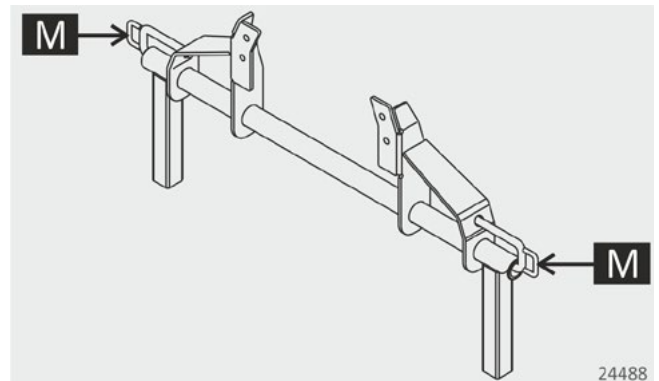

24488

- Desinstalar la pala y colocarla en tierra.
- accionar hacia afuera las manillas [M] y luego girarlas hacia abajo.

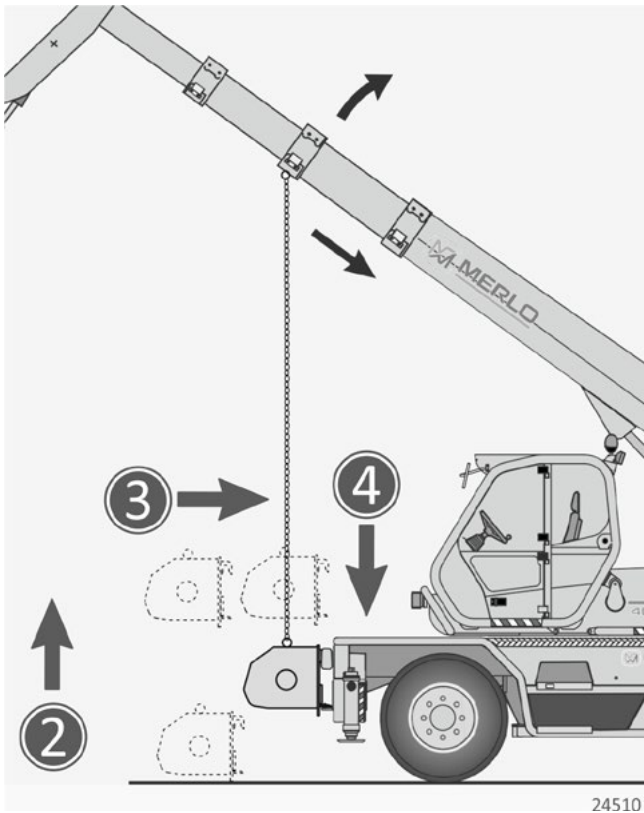

24510

- Conectar el accesorio de elevación al punto de anclaje presente en la segunda extensión del brazo de la máquina.
- desplazar el brazo de la máquina para suspender el accesorio de elevación de modo que el extremo libre coincida con el punto de elevación del accesorio.
- enganchar el accesorio [2].
- levantar el brazo y desplazar el accesorio [3] e [4] hasta enganchar el soporte. Durante esta operación el operador en tierra debe guiar manualmente el accesorio hasta engancharlo.
- recoger y bajar el brazo.
- retirar el accesorio de elevación.

Realizar las operaciones descritas pero en sentido inverso para retirar el cabrestante de la estructura de apoyo en reposo.

## MANTENIMIENTO CADA 50 HORAS

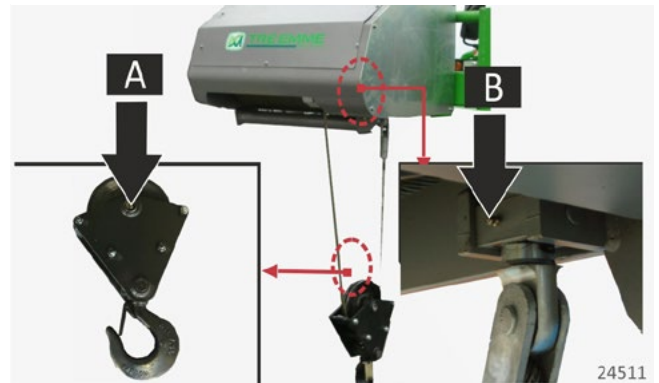

24511

Engrasar el perno del polipasto [A] y el enganche del extremo fijo del cable [2].

## MANTENIMIENTO CADA 1000 HORAS



24512

Retirar los cárteres de protección [1, 2, 3] utilizando una llave hexagonal de 10mm.

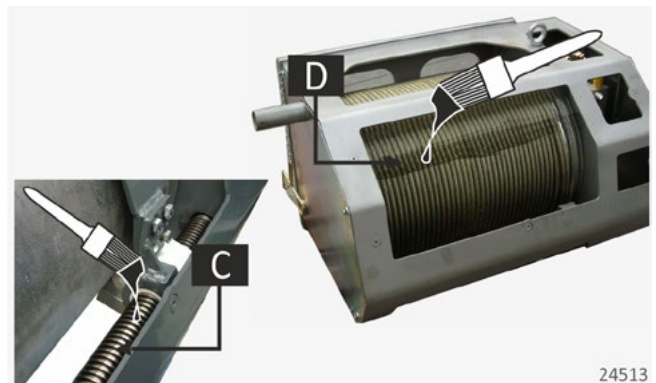

24513

Engrasar el cable [C] y el tornillo del bloque enrollador de cable.

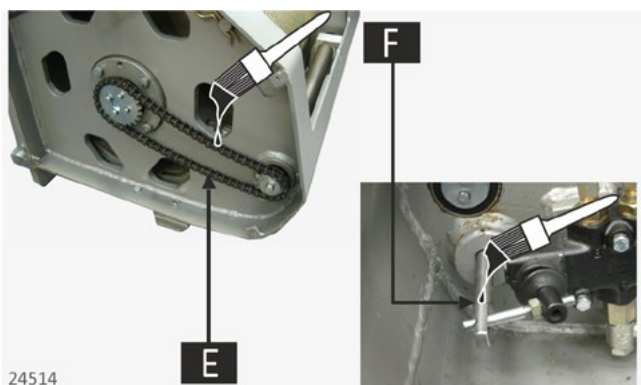

Engrasar la cadena de transmisión [E] y la varilla de accionamiento del fin de carrera.

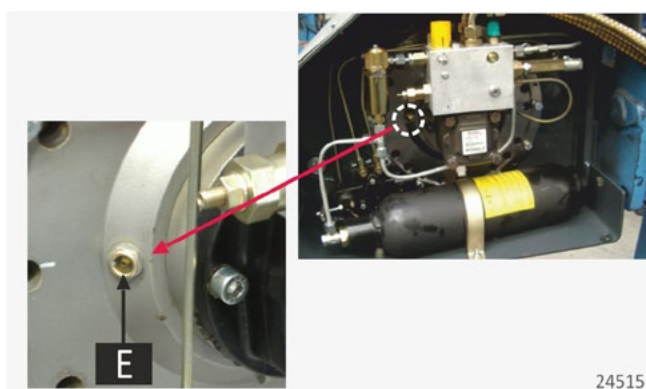

Controlar el nivel de aceite del reductor. El indicador del nivel debe estar completamente sumergido.

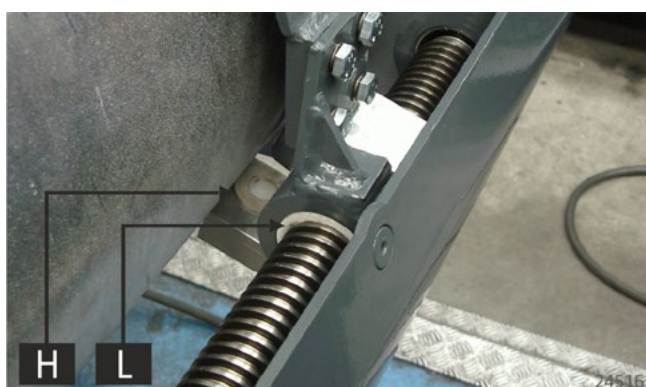

Controlar el desgaste del bloque guía cable [H] y de su casquillo [L].



## PLATAFORMAS

PLATAFORMAS

Consultar el manual de uso y mantenimiento



### ATENCIÓN



NO elevar personas si el vehículo no está preparado y equipado con una plataforma de trabajo aéreo Merlo aprobada.



# SECCIÓN

## DATOS TÉCNICOS DE LOS ACCESORIOS ZM2



[A0100]

BASTIDOR PORTAHORQUILLAS EXTRA-ANCHO CON HORQUILLAS ESTÁNDAR

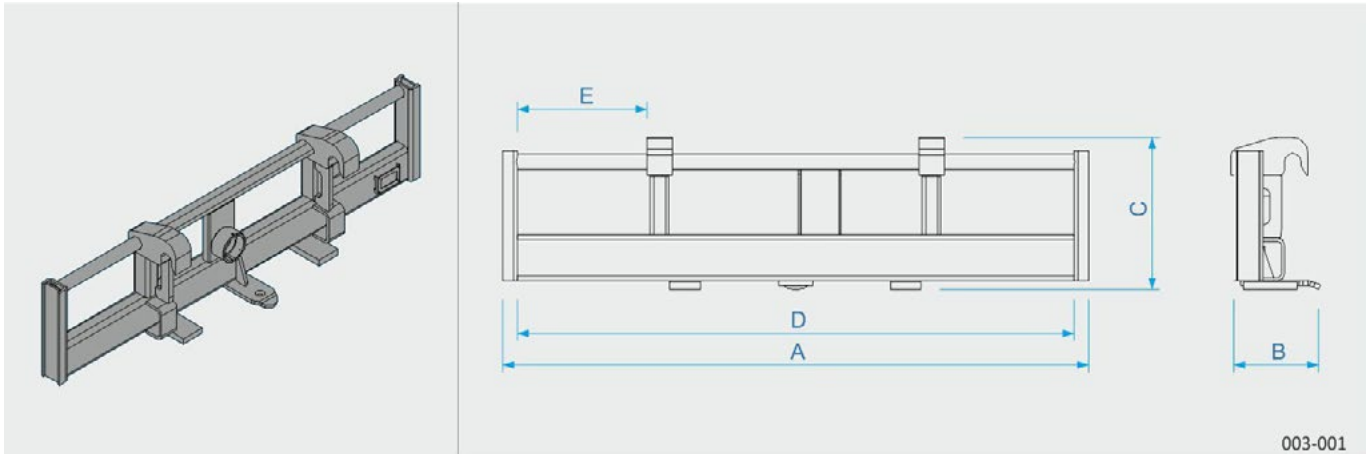



		<b>A0100</b>	
	kg	<b>140</b>	<b>310</b>
	lb	310	680
	kg	<b>5000</b>	
	lb	11000	
A	mm	<b>1895</b>	<b>1900</b>
	in	75	75
B	mm	<b>290</b>	<b>290</b>
	in	12	12
C	mm	<b>495</b>	<b>500</b>
	in	20	20
D	mm	<b>1800</b>	<b>1800</b>
	in	71	71
E	mm	<b>420</b>	<b>520</b>
	in	17	21

[A0200 - A0201 - A0210 - A0211]

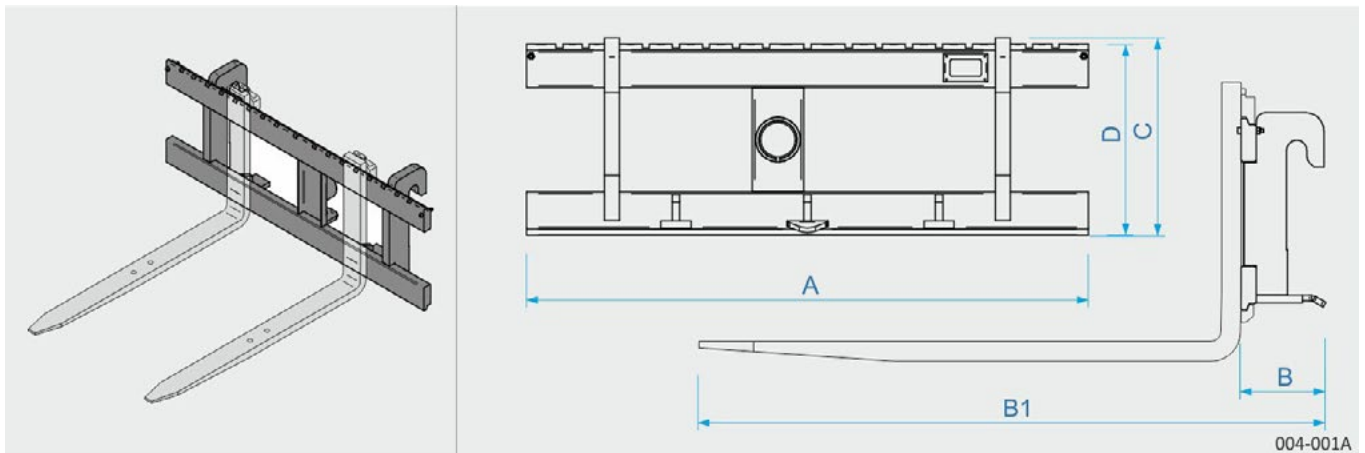
BASTIDOR FEM III



		A0200		A0201		A0210		A0211	
									
	kg	145	310	156	330	185	345	190	360
	lb	320	680	340	730	410	760	420	790
	kg		4500		4500		4500		4500
	lb		10000		10000		10000		10000
A	mm	1500	1500	1500	1500	2000	2000	2000	2000
	in	60	60	60	60	79	79	79	79
B	mm	225	225	250	250	245	245	250	250
	in	9	9	10	10	10	10	10	10
B1	mm		1475		1500		1500		1500
	in		59		60		60		60
C	mm	525	525	630	630	525	525	630	630
	in	21	21	25	25	21	21	25	25
D	mm	510	510	510	510	510	510	510	510
	in	20	20	20	20	20	20	20	20

[A0500]

HORQUILLAS FEM III PARA BASTIDOR FEM III [A0200 - A0201 - A0210 - A0211]

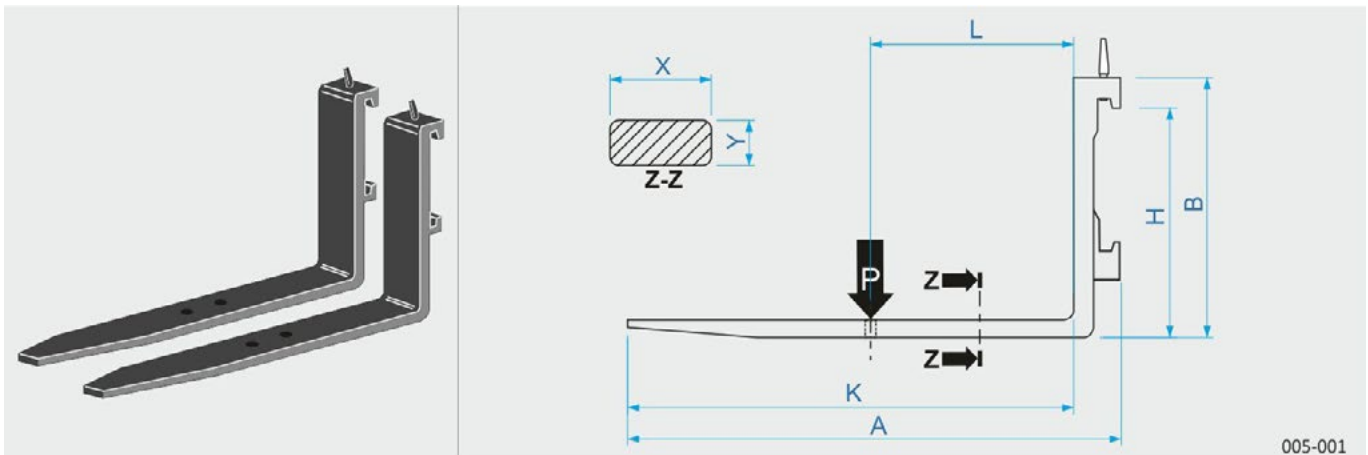

	<b>A0500</b>
--	--------------

	kg	<b>83</b>
	lb	180
	kg	<b>2150</b>
	lb	4700
A	mm	<b>1290</b>
	in	51
B	mm	<b>655</b>
	in	26
X	mm	<b>125</b>
	in	5
Y	mm	<b>50</b>
	in	2
H	mm	<b>570</b>
	in	22
K	mm	<b>1200</b>
	in	48
L	mm	<b>500</b>
	in	20

[A0605 - A0606]

## BASTIDOR CON HORQUILLAS FLOTANTES EXTRALARGAS

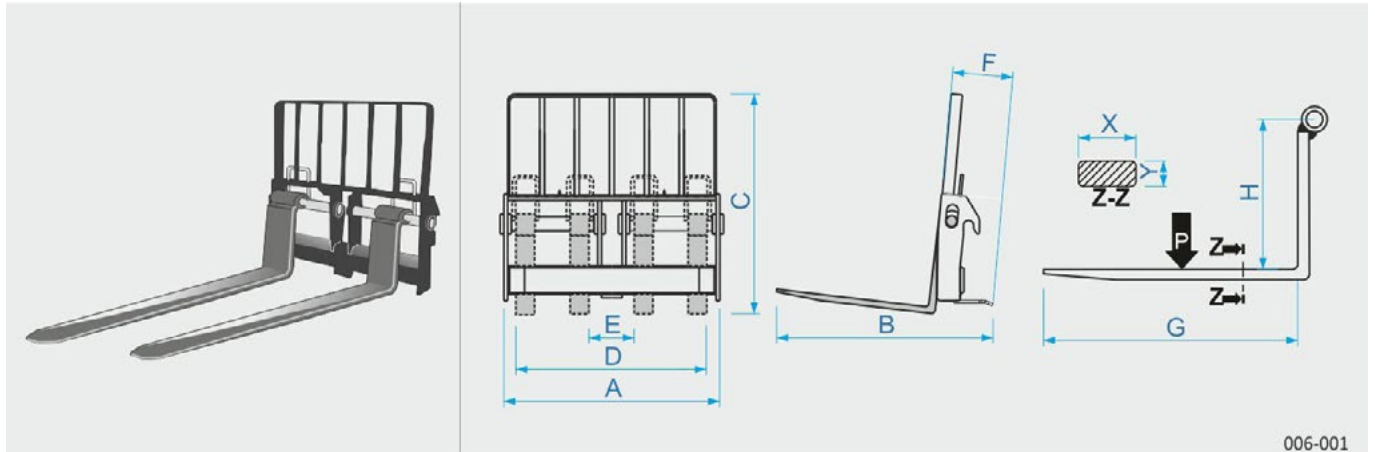

006-001

		A0605		A0606	
	kg	<b>410</b>		<b>405</b>	
	lb	910		890	
	kg	<b>2200</b>		<b>1800</b>	
	lb	4800		3970	
A	mm	<b>1200</b>		<b>1200</b>	
	in	448		48	
B	mm	<b>2350</b>		<b>2800</b>	
	in	93		111	
C	mm	<b>1200</b>		<b>1300</b>	
	in	48		52	
D	mm	<b>990</b>		<b>990</b>	
	in	39		39	
E	mm	<b>295</b>		<b>295</b>	
	in	12		12	
F	mm	<b>355</b>		<b>355</b>	
	in	14		14	
G	mm	<b>2000</b>		<b>2400</b>	
	in	79		95	
H	mm	<b>480</b>		<b>850</b>	
	in	19		23	
X	mm	<b>120</b>		<b>120</b>	
	in	5		5	
Y	mm	<b>50</b>		<b>50</b>	
	in	2		2	

[A0291 - A0292]

BASTIDOR CON HORQUILLAS FLOTANTES ESTÁNDAR

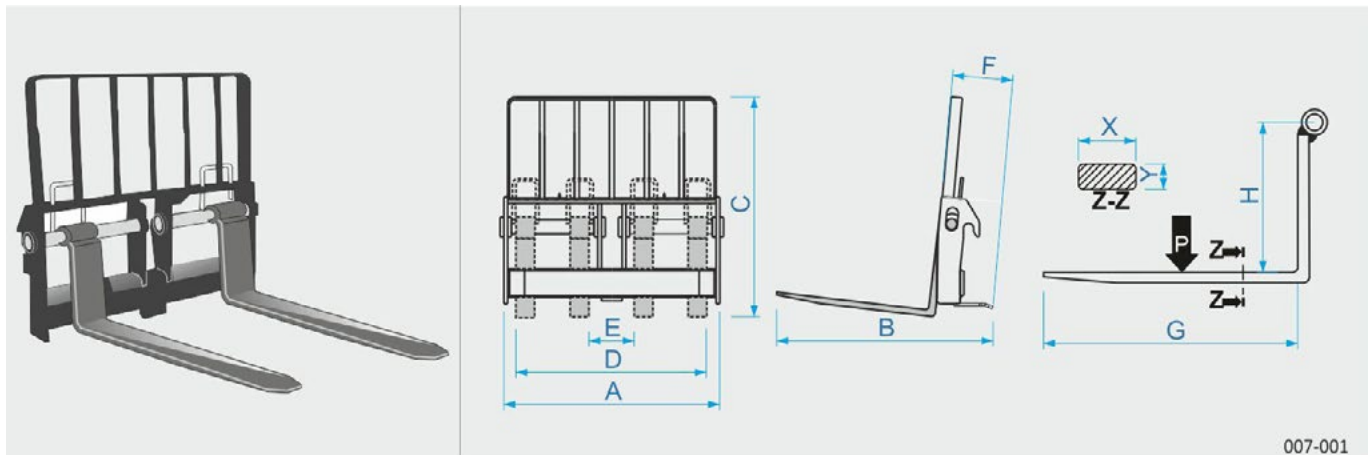

		A0291	A0292
			<b>kg</b>
	lb	640	670
	<b>kg</b>	<b>4500</b>	<b>4500</b>
	lb	10000	10000
A	<b>mm</b>	<b>1200</b>	<b>1200</b>
	in	48	48
B	<b>mm</b>	<b>1560</b>	<b>1565</b>
	in	62	62
C	<b>mm</b>	<b>1200</b>	<b>1300</b>
	in	48	52
D	<b>mm</b>	<b>990</b>	<b>990</b>
	in	39	39
E	<b>mm</b>	<b>295</b>	<b>295</b>
	in	12	12
F	<b>mm</b>	<b>348</b>	<b>348</b>
	in	14	14
G	<b>mm</b>	<b>1200</b>	<b>1200</b>
	in	48	48
H	<b>mm</b>	<b>479</b>	<b>579</b>
	in	19	23
X	<b>mm</b>	<b>120</b>	<b>120</b>
	in	5	5
Y	<b>mm</b>	<b>50</b>	<b>50</b>
	in	2	2

[A0291A - A0292A]

## BASTIDOR CON HORQUILLAS FLOTANTES PARA MARCHA EN CARRETERA

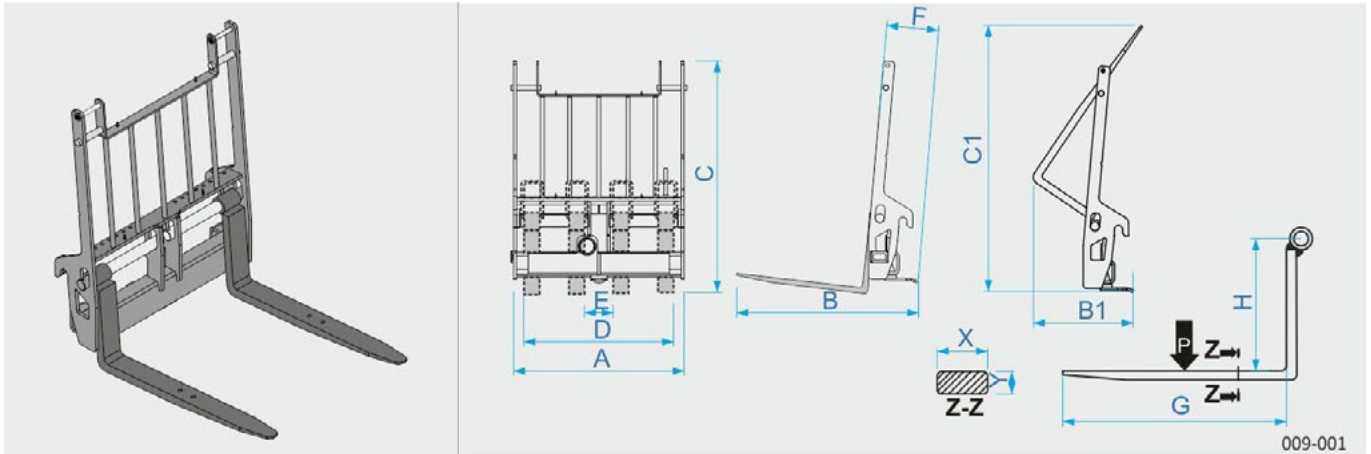

		A0291A	A0292A
			kg
	lb	710	740
	kg	<b>4500</b>	<b>4500</b>
	lb	10000	10000
A	mm	<b>1200</b>	<b>1200</b>
	in	48	48
B / B1	mm	<b>1560 / 660</b>	<b>1565 / 697</b>
	in	62	62
C / C1	mm	<b>1580 / 1747</b>	<b>1680 / 1747</b>
	in	63	67
D	mm	<b>990</b>	<b>990</b>
	in	39	39
E	mm	<b>295</b>	<b>295</b>
	in	12	12
F	mm	<b>355</b>	<b>355</b>
	in	14	14
G	mm	<b>1200</b>	<b>1200</b>
	in	48	48
H	mm	<b>480</b>	<b>580</b>
	in	19	23
X	mm	<b>120</b>	<b>120</b>
	in	5	5
Y	mm	<b>50</b>	<b>50</b>
	in	2	2

[A0293 - A0294]

BASTIDOR CON HORQUILLAS FLOTANTES DELGADAS

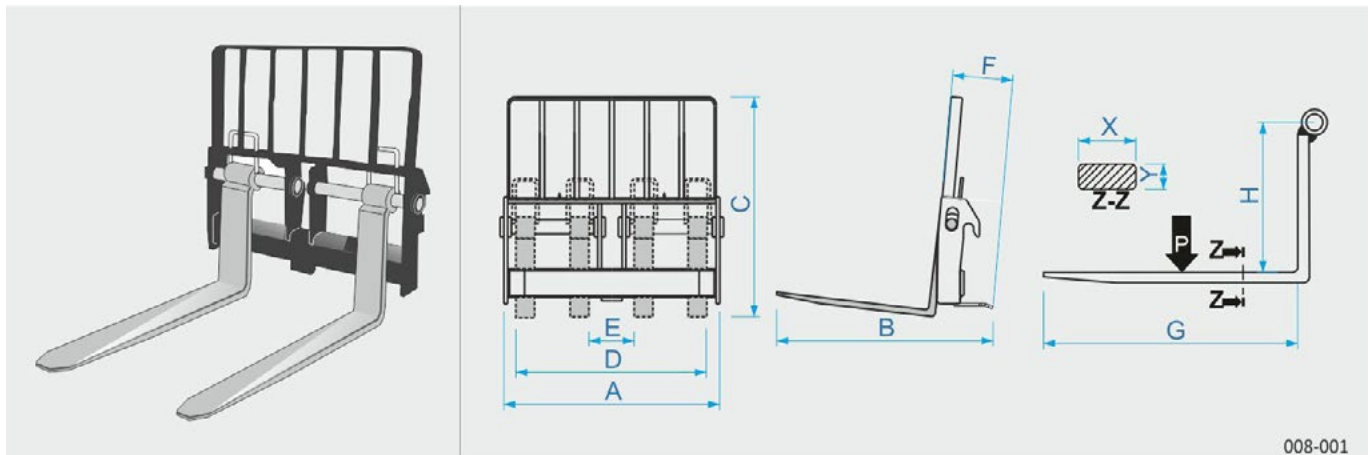



		A0293	A0294
			kg
	lb	490	510
	kg	<b>1500</b>	<b>1500</b>
	lb	3300	3300
A	mm	<b>1200</b>	<b>1200</b>
	in	48	48
B	mm	<b>1545</b>	<b>1550</b>
	in	61	62
C	mm	<b>1180</b>	<b>1280</b>
	in	47	51
D	mm	<b>990</b>	<b>990</b>
	in	39	39
E	mm	<b>295</b>	<b>295</b>
	in	12	12
F	mm	<b>355</b>	<b>355</b>
	in	14	14
G	mm	<b>1200</b>	<b>1200</b>
	in	48	48
H	mm	<b>480</b>	<b>580</b>
	in	19	23
X	mm	<b>100</b>	<b>100</b>
	in	4	4
Y	mm	<b>35</b>	<b>35</b>
	in	2	2

[A0281 - A0282]

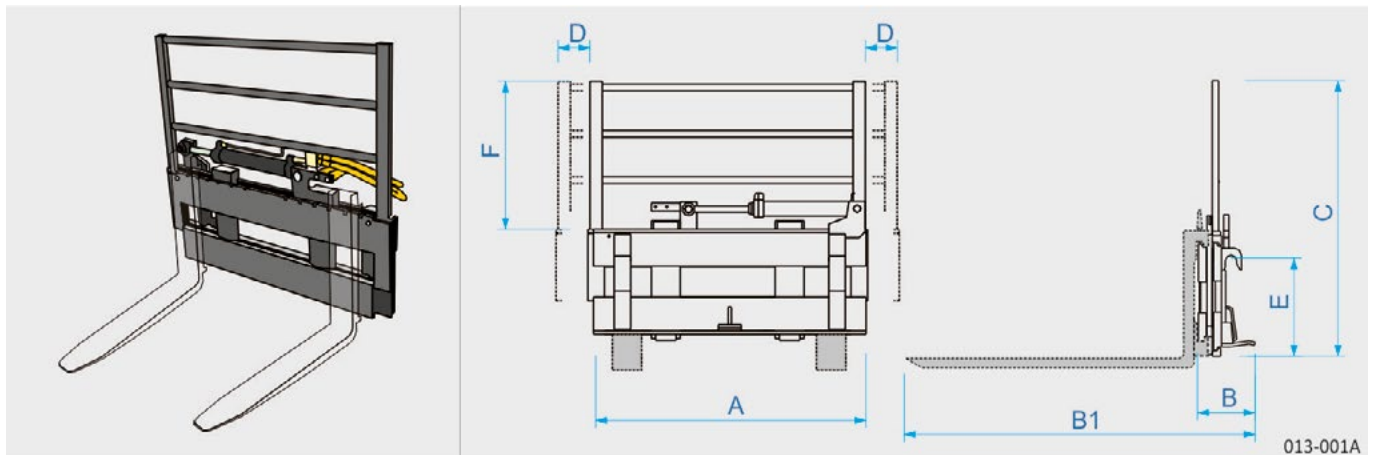
## TRANSPORTADOR EN BASTIDOR ESTÁNDAR



		A0281		A0282	
	kg	<b>410</b>	<b>575</b>	<b>380</b>	<b>565</b>
	lb	910	1270	840	1250
	kg	<b>4500</b>			<b>4500</b>
	lb	10000			10000
A	mm	<b>1355</b>	<b>1355</b>	<b>1355</b>	<b>1355</b>
	in	54	54	54	54
B	mm	<b>300</b>	<b>300</b>	<b>300</b>	<b>300</b>
	in	12	12	12	12
B1	mm		<b>1550</b>		<b>1550</b>
	in		62		62
C	mm	<b>1250</b>	<b>1250</b>	<b>1250</b>	<b>1250</b>
	in	50	50	50	50
D	mm	<b>154</b>	<b>154</b>	<b>154</b>	<b>154</b>
	in	7	7	7	7
E	mm	<b>525</b>	<b>525</b>	<b>425</b>	<b>425</b>
	in	21	21	17	17
F	mm	<b>717</b>	<b>717</b>	<b>717</b>	<b>717</b>
	in	29	29	29	29

[A0271]

BASTIDOR CON HORQUILLAS FLOTANTES + POSICIONADOR HIDRÁULICO

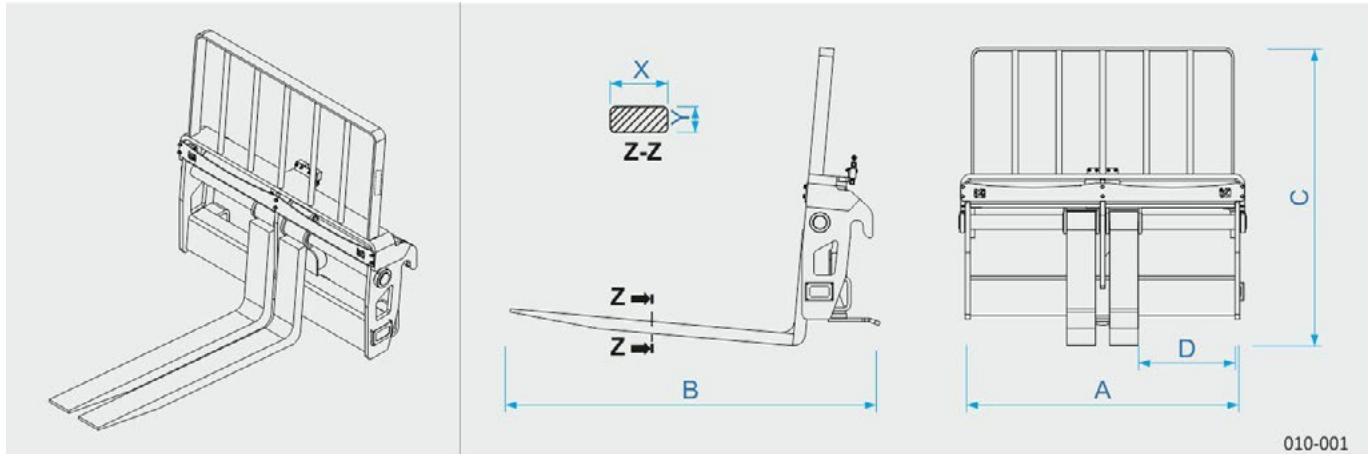

	<b>A0271</b>
--	--------------

	kg	<b>315</b>
	lb	700
	kg	<b>4500</b>
	lb	10000
A	mm	<b>1200</b>
	in	48
B	mm	<b>1560</b>
	in	62
C	mm	<b>1250</b>
	in	50
D	mm	<b>400</b>
	in	16
X	mm	<b>120</b>
	in	5
Y	mm	<b>50</b>
	in	2

[A3210 - A3215] BASTIDOR CON PLACA GIRATORIA

[A3212 - A3213 - A3217] BASTIDOR GIRATORIO CON HORQUILLAS

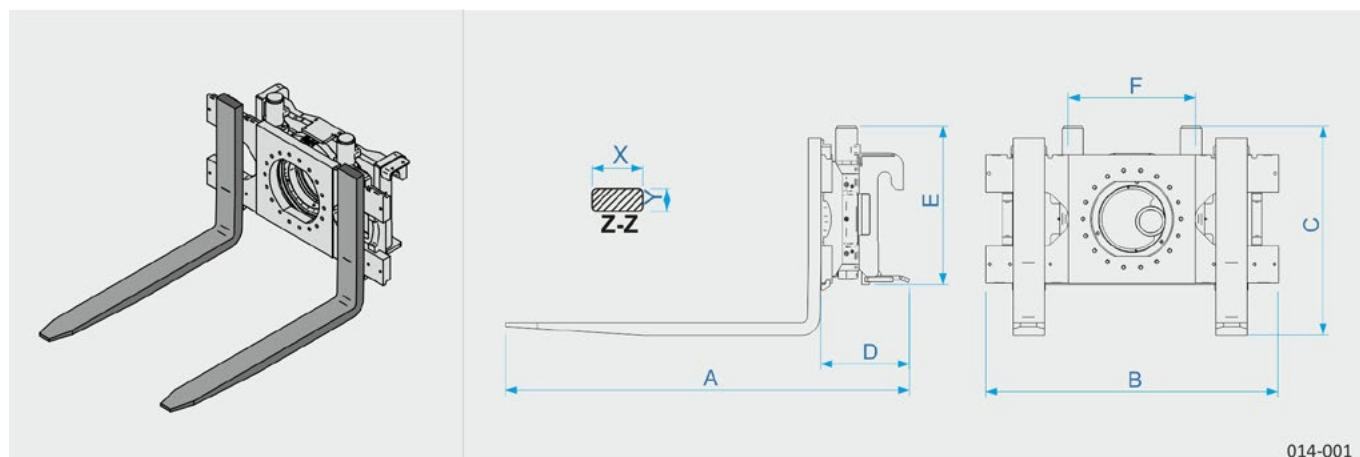

		A3210	A3215	A3212	A3213	A3217
	kg	547	570	450	490	450
	lg	1200	1260	992	1320	992
	kg	3500	3500	2000	2900	2000
	lg	7700	7700	4400	6400	4400
A	mm	1600	1600	1450	1660	1430
	in	63	63	58	66	57
B	mm	1200	1200	1295	1495	1495
	in	48	48	51	59	59
C	mm	704	900	900	1000	830
	in	28	36	36	40	33
D	mm	355	355	400	410	390
	in	14	14	16	17	16
E	mm	630	630	700	860	729
	in	25	25	28	34	28
F	mm	330	330	178	245	178
	in	13	13	8	10	8
X	mm	125	125	120	125	120
	in	5	5	5	5	5
Y	mm	50	50	35	50	35
	in	2	2	2	2	2

[A0699 - A0700 - A0701 - A0706 - A0698 - A0708 - A0741]

PALA DE EXCAVACIÓN

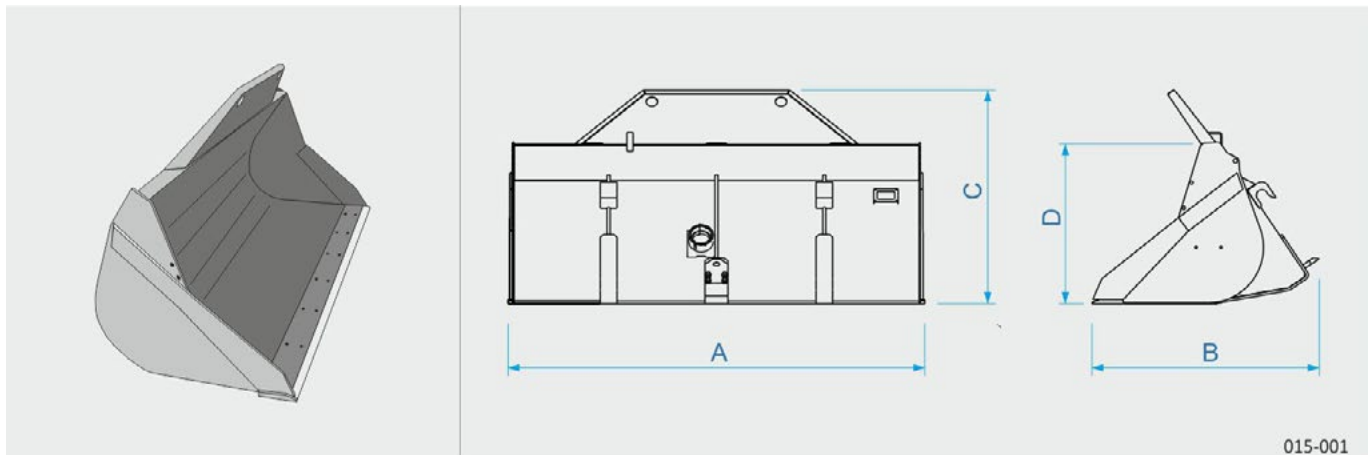

015-001

		A0699	A0700	A0701	A0706	A0698	A0708	A0741
	kg	300	360	400	430	370	380	355
	lb	660	790	880	950	840	840	780
	l	550	800	900	1000	850	850	750
	gal	150	210	230	260	220	220	200
A	mm	1840	2000	2240	2440	2100	2150	2240
	in	73	79	89	97	83	85	89
B	mm	950	1100	1110	1100	1100	1100	950
	in	38	44	44	44	44	44	38
C	mm	940	1020	1020	1020	1020	1020	1000
	in	38	41	41	41	41	41	40
D	mm	675	760	760	760	770	760	
	in	27	30	30	30	31	30	



accesorios disponible	A0699	A0700	A0701	A0706	A0698	A0708	A0741
	A0887	A0888	A0889	A0890	A0895	A0893	
	(6) A2601	(7) A2600	(7) A2600	(8) A2603	(6) A2601	(7) A2600	

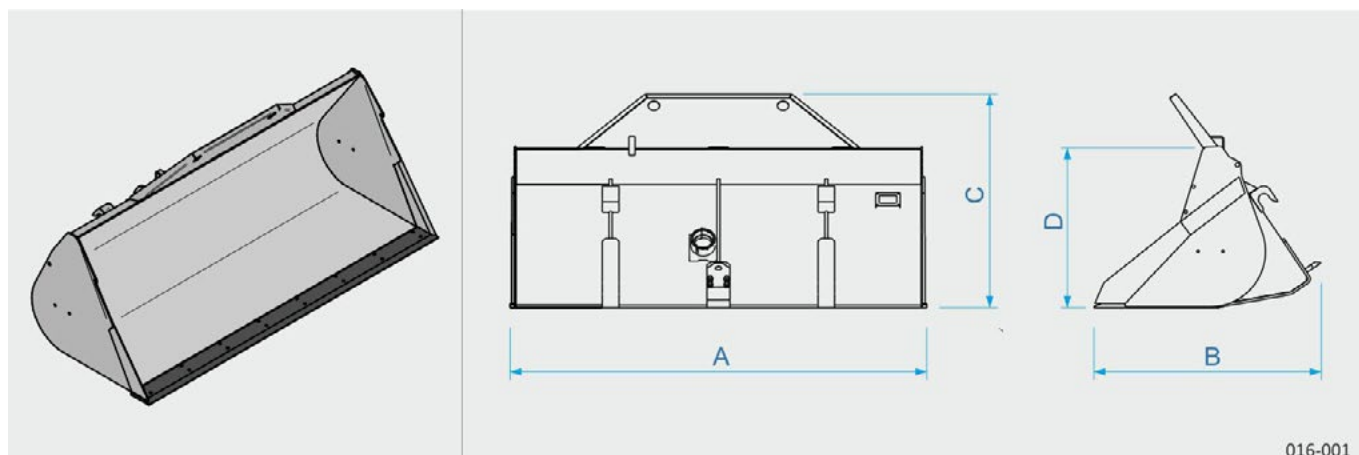

[A0710 - A07012 - A0715]

PALA DE RECOGIDA



016-001

		A0710	A0715	A0712
			kg	390
	lg	860	840	910
	l	1250	1250	1350
	gal	330	330	350
A	mm	2240	2240	2400
	in	89	89	95
B	mm	1330	1245	1330
	in	54	50	53
C	mm	1140	1060	1140
	in	45	42	45
D	mm	880	835	880
	in	35	33	35

accesorios disponible	A0710	A0715	A0712
	A0889	A0889	A0892
	(6) A2601	(6) A2601	(8) A2603

[A0713 - A0714 - A0716 - A0718 - A0720 - A0720A - A0780 - A0782]

PALA PRODUCTOS A GRANEL

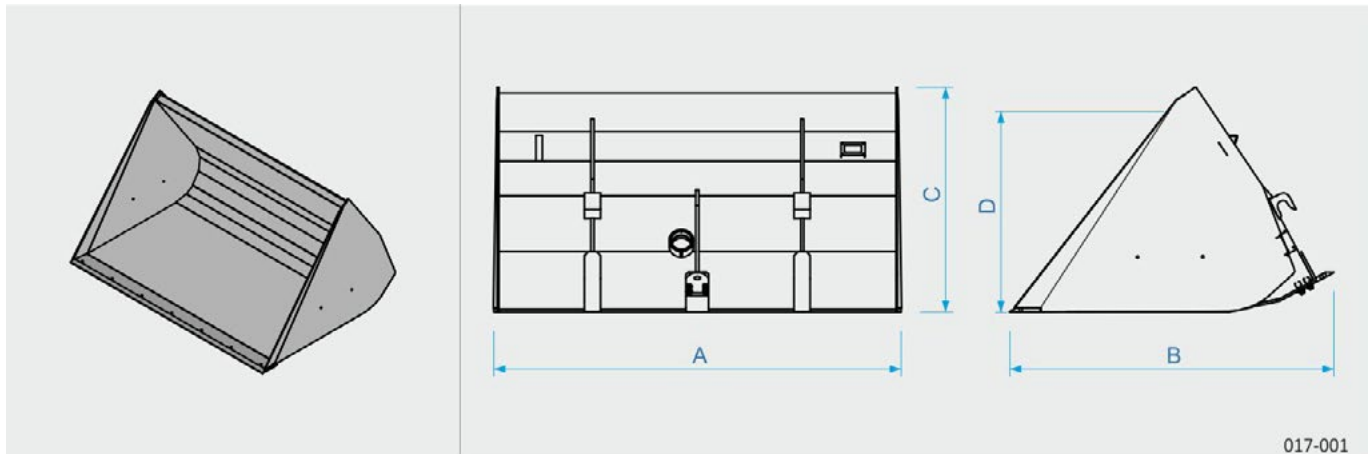

017-001

		A0716	A0713	A0714	A0780	A0718	A0720	A0720A	A0720B	A0782
	kg	435	435	485	605	460	490	541		695
	lb	960	960	1070	1340	1020	1080	1190		1530
	l	1500	1700	1800	2500	1900	2000	2000	2000	3000
	gal	390	445	470	665	500	520	520	520	790
A	mm	1840	2000	2240	2400	2100	2400	2400	2400	2500
	in	73	79	89	95	83	95	95	95	99
B	mm	1600	1590	1600	1760	1590	1600	1600	1600	1935
	in	63	63	63	70	63	63	63	63	77
C	mm	1085	1100	1085	1190	1100	1085	1085	1250	1305
	in	43	44	43	47	44	43	43	50	52
D	mm	1035	1050	1035	1130	1050	1035	1035	1035	1035
	in	41	42	41	45	42	41	41	41	41



accesorios disponible	A0716	A0713	A0714	A0780	A0718	A0720	A0720A	A0720B	A0782
	A0882	A0883	A0880	A0884	A0894	A0884	A0884	A0884	A0886
		A0902		A0903		A0903	A0903	A0903	A0903

[A0730 - A0731 - A0732 - A0733 - A0734 - A0735]

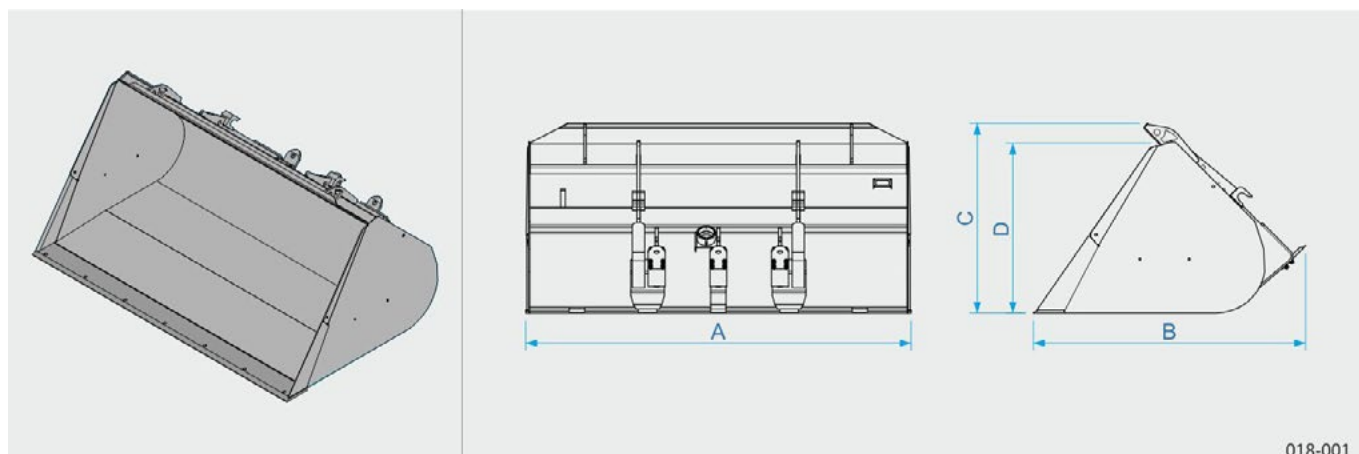
## PALA PRODUCTOS A GRANDEL REFORZADA



018-001

		A0730	A0731	A0732	A0733	A0734	A0735
							
	kg	560	610	610	700	745	770
	lb	1240	1350	1350	1547	1640	1700
	l	1500	1800	1800	2000	2200	2500
	gal	390	470	470	530	580	660
A	mm	2050	2250	2400	2450	2400	2500
	in	81	89	95	97	95	99
B	mm	1485	1545	1476	1500	1725	1765
	in	59	61	59	60	68	70
C	mm	1096	1130	1115	1200	1180	1230
	in	44	45	44	48	46	49
D	mm	960	998	988	1010	1065	1100
	in	38	40	39	40	42	44

accesorios disponible	A0730	A0731	A0732	A0733	A0734	A0735
	A0899	A0898	A0897	A0897	A0897	A0896

[A0861]

PALA CON TRAMPILLA

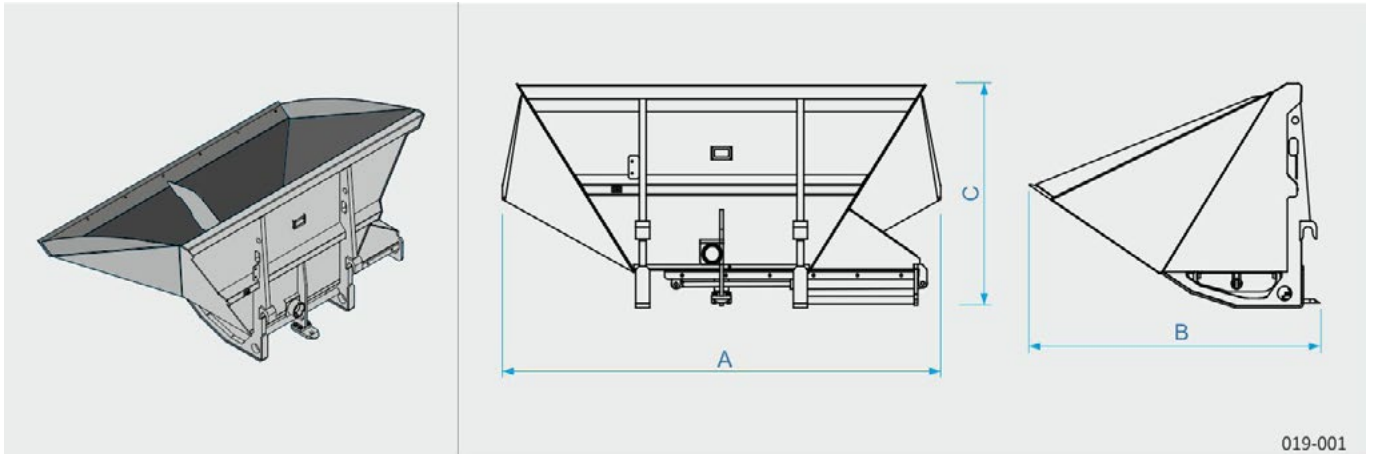

019-001

		<b>A0861</b>	
	kg	<b>672</b>	
	lb	1480	
	l	<b>2000</b>	
	gal	530	
A	mm	<b>2500</b>	
	in	99	
B	mm	<b>1645</b>	
	in	65	
C	mm	<b>1380</b>	
	in	55	



accesorios disponible	<b>A0861</b>
	<b>A0896</b>
	<b>A0904</b>

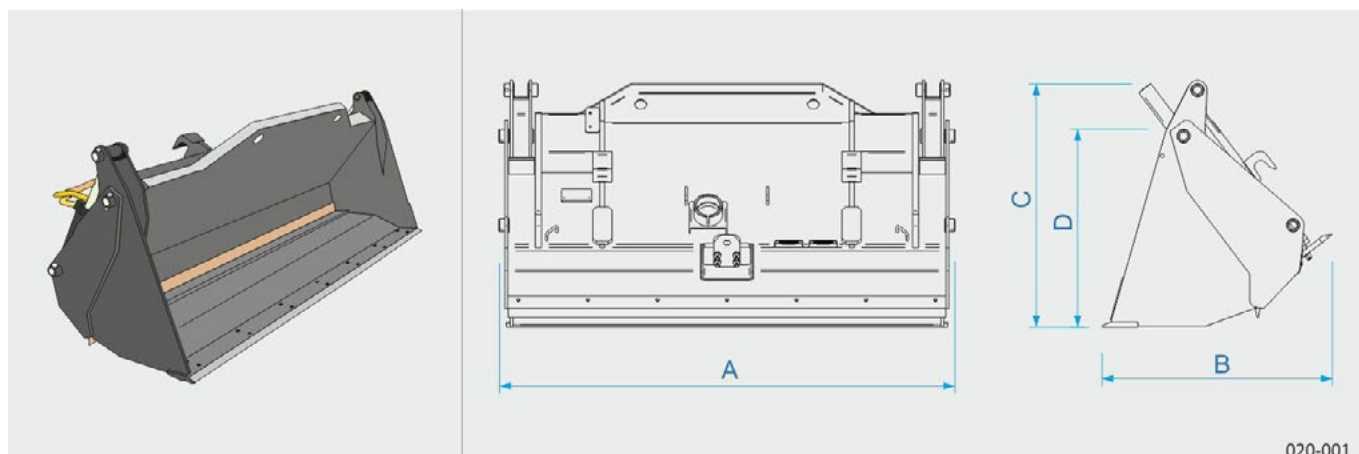

[A0800 - A0810 - A0820 - A0860 - A0870]

PALA 4X1 MULTIFUNCIÓN



020-001

		A0800	A0810	A0820	A0860	A0870
	kg	720	630	780	1220	840
	lb	1590	1390	1720	2690	1850
	l	800	600	1000	3000	1250
	gal	210	160	260	792	330
A	mm	2305	1905	2305	2585	2305
	in	91	75	91	102	91
B	mm	870	870	975	1595	1020
	in	35	35	39	63	41
C	mm	1030	1030	1110	1675	1245
	in	41	41	44	66	50
D	mm	765	765	845	1195	970
	in	30	30	33	47	38

accesorios disponible	A0800	A0810	A0820	A0860	A0870
	A0889	A0887	A0889	A0886	A0889
	(7) A2600	(6) A2601	(7) A2600	-	-

[A0836 - A0838 - A0840 - A0841 - A0843 - A0852]

PALA MULTIUSO CON GARFIO

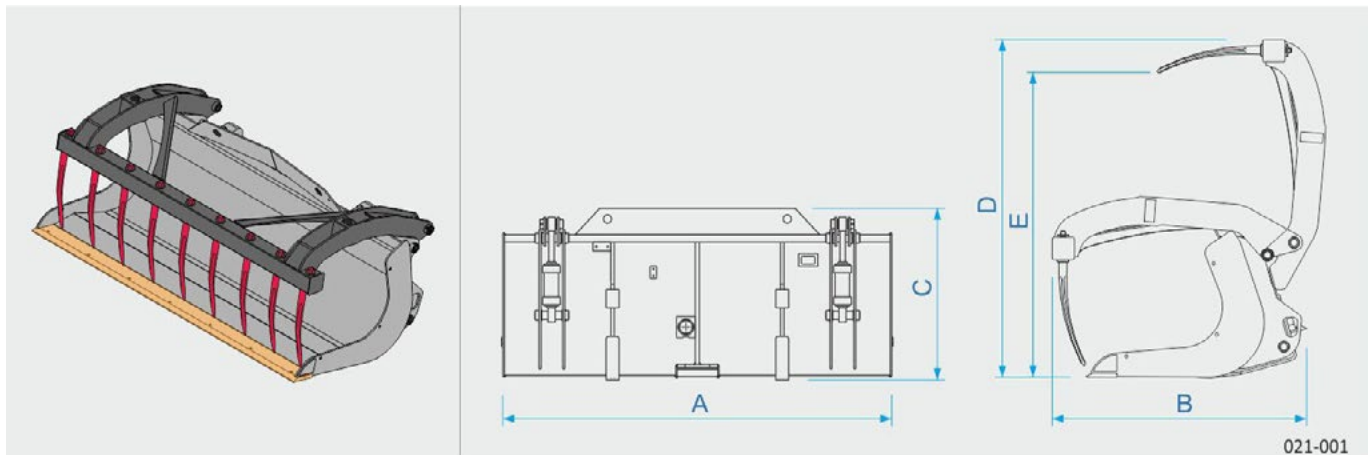





		A0836 - B	A0838 - B	A0840 - B	A0841 - B	A0843 - B	A0852
	kg	497   535	660	605   625	570   602	700   740	595
	lb	1100   1180	1460	1340   1380	1260   1330	1550   1630	1310
	l	700	1200	1000	900	1500	1100
	gal	180	310	260	230	390	290
A	mm	1840	2400	2240	2000	2400	2100
	in	73	95	89	79	95	83
B	mm	1165	1255	1260	1260	1440	1260
	in	46	50	50	50	57	50
C	mm	840	975	840	835	995	840
	in	34	39	34	33	40	34
D	mm	1550	1725	1635	1635	1910	1834
	in	61	68	64	65	75	72
E	mm	1255	1380	1330	1330	1650	1360
	in	49	54	52	53	65	53

accesorios disponible	A0836 - B	A0838 - B	A0840 - B	A0841 - B	A0843 - B	A0852
	A0882	A0884	A0880	A0883	A0884	A0852
	A0848					

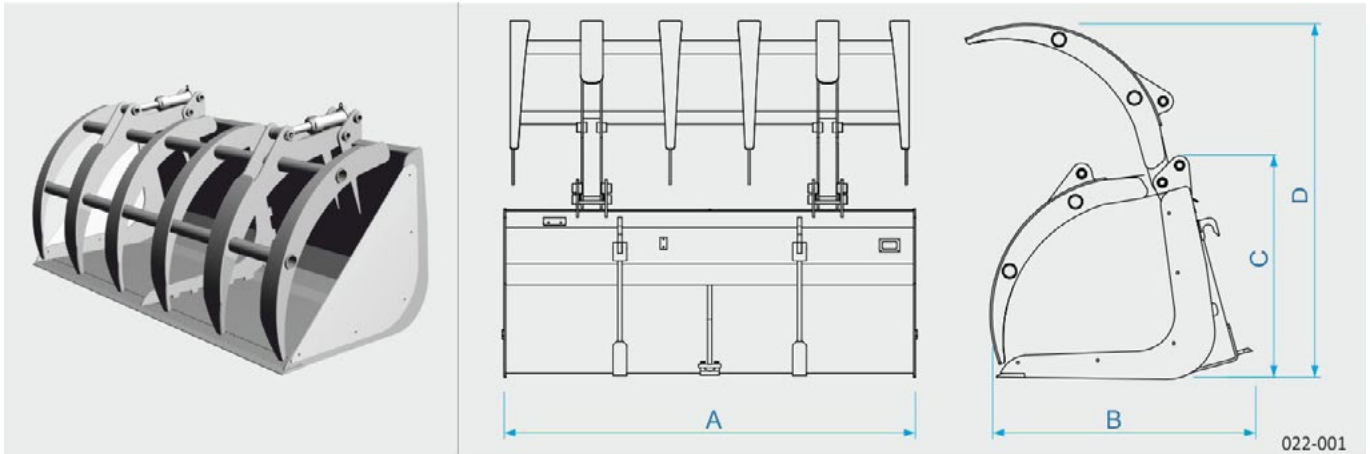
[A0872]

## PALA DE DESECHOS CON GARFIO



		<b>A0872</b>	
	kg	<b>770</b>	
	lb	1700	
	l	<b>2000</b>	
	gal	530	
A	mm	<b>2400</b>	
	in	95	
B	mm	<b>1350</b>	
	in	54	
C	mm	<b>1200</b>	
	in	55	
D	mm	<b>2030</b>	
	in	91	

[A2300 - A02301 - A2307]

HORQUILLA ESTIÉRCOL CON GARFIO

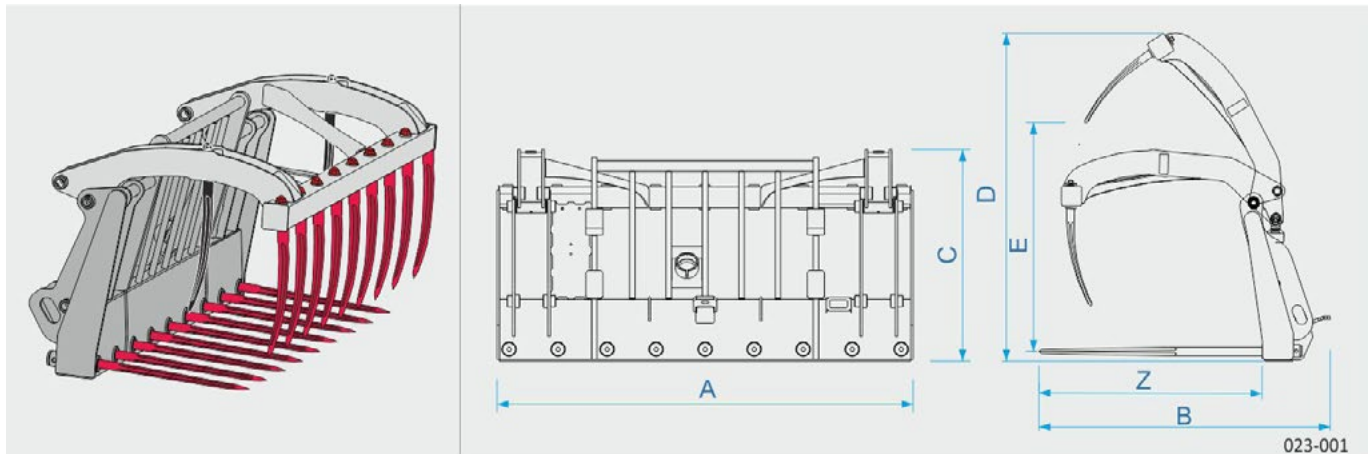





		A2300	A2301	A2307
	kg	580	518	480
	lg	1280	1140	1060
	kg	2000	1500	1500
	lb	4400	3300	3300
A	mm	2280	1945	1900
	in	90	77	77
B	mm	1285	1275	1275
	in	51	51	51
C	mm	955	955	955
	in	38	38	38
D	mm	1755	1755	1658
	in	70	70	66
E	mm	1380	1380	1280
	in	55	55	51
Z	mm	795	795	795
	in	32	32	32

accesorios disponible	A2300	A2301	A2307
	A0848		

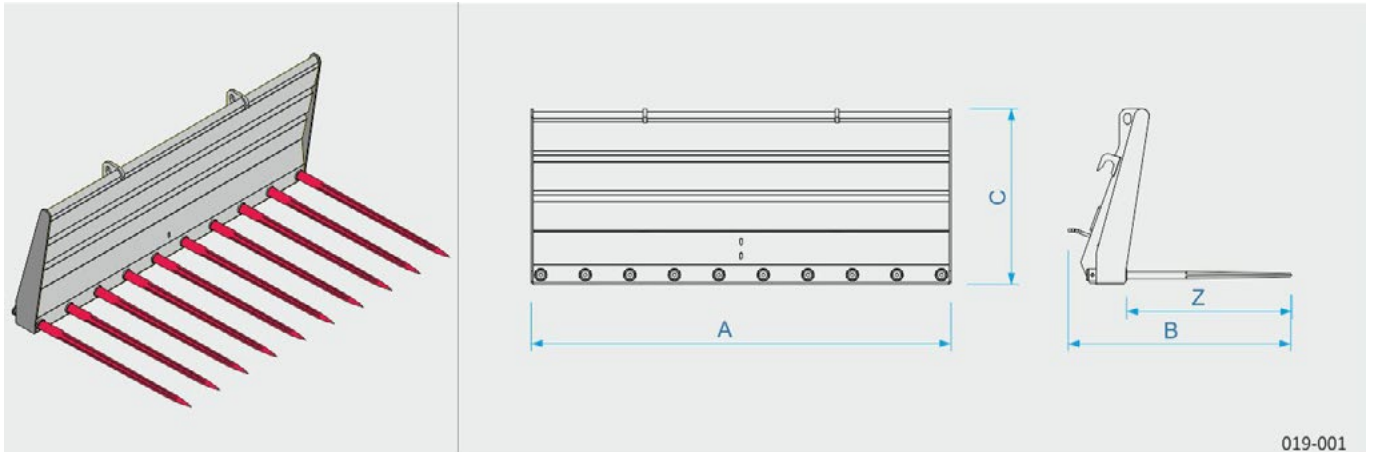
[A2306]

HORQUILLA ESTIÉRCOL



		<b>A2306</b>	
	kg	<b>304</b>	
	lb	670	
	l	<b>2000</b>	
	gal	4400	
A	mm	<b>2280</b>	
	in	90	
B	mm	<b>1110</b>	
	in	44	
C	mm	<b>950</b>	
	in	38	
D	mm	---	
	in	---	
E	mm	---	
	in	---	
Z	mm	<b>795</b>	
	in	31	

[A2331 - A2332 - A2333 - A2334]

HORQUILLA PARA BALAS DE 2/3 PUNTAS ABATIBLES CON PROTECCIÓN DESLIZANTE

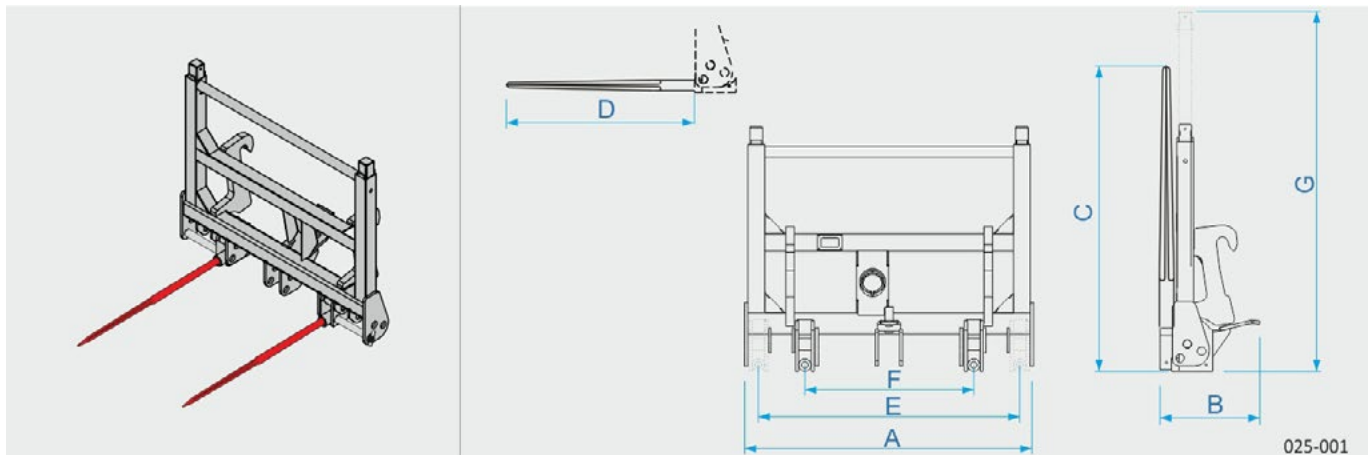

		A2331	A2332	A2333	A2334
	kg	220	230	240	220
	lb	490	510	530	490
	kg	1500	1500	1500	1000
	lb	3300	3300	3300	2200
A	mm	1390	1390	1390	1390
	in	55	55	55	55
B	mm	470	470	470	470
	in	19	19	19	19
C	mm	1035	1235	1415	1415
	in	41	49	56	56
D	mm	840	1040	1200	1200
	in	34	41	47	47
E	mm	800	800	800	800
	in	32	32	32	32
F	mm	1240	1240	1240	1240
	in	49	49	49	49
G	mm	1630	1630	1630	1630
	in	65	65	65	65

[A2340]

## HORQUILLA PARA BALAS DE 4 PUNTAS ABATIBLES CON PROTECCIÓN DESLIZANTE HIDRÁULICA

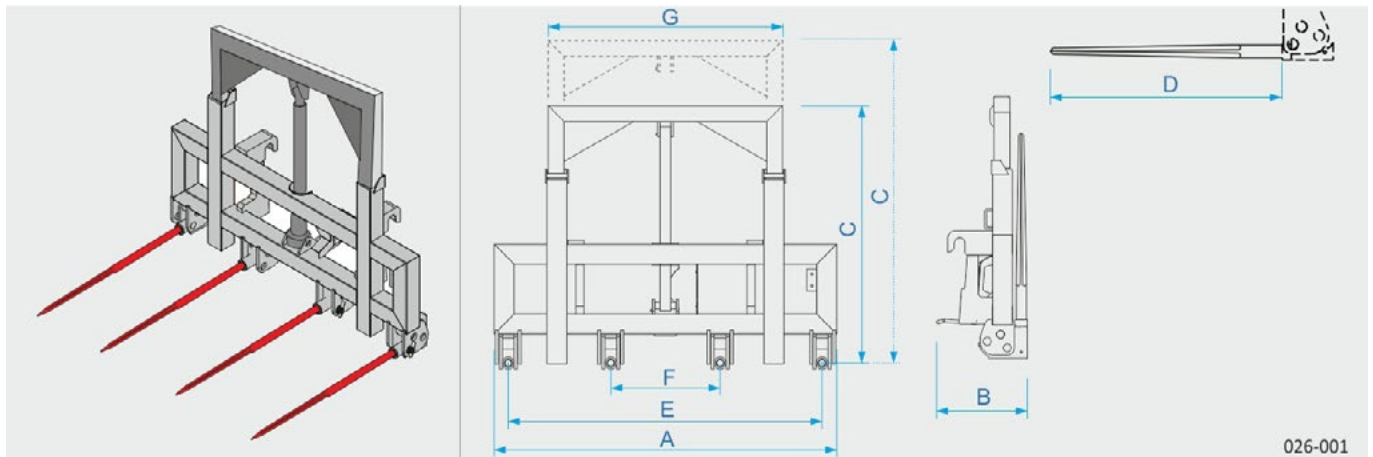

		<b>A2340</b>	
	kg	<b>320</b>	
	lb	710	
	kg	<b>1500</b>	
	lb	3300	
A	mm	<b>1720</b>	
	in	68	
B	mm	<b>450</b>	
	in	18	
C	mm	<b>1320   1900</b>	
	in	52   75	
D	mm	<b>1040</b>	
	in	41	
E	mm	<b>1570</b>	
	in	62	
F	mm	<b>550</b>	
	in	22	
G	mm	<b>1190</b>	
	in	47	

[A2319 - A2320 - A2324]

HORQUILLA PARA BALAS DE 3 PUNTAS ABATIBLES CON GARFIO

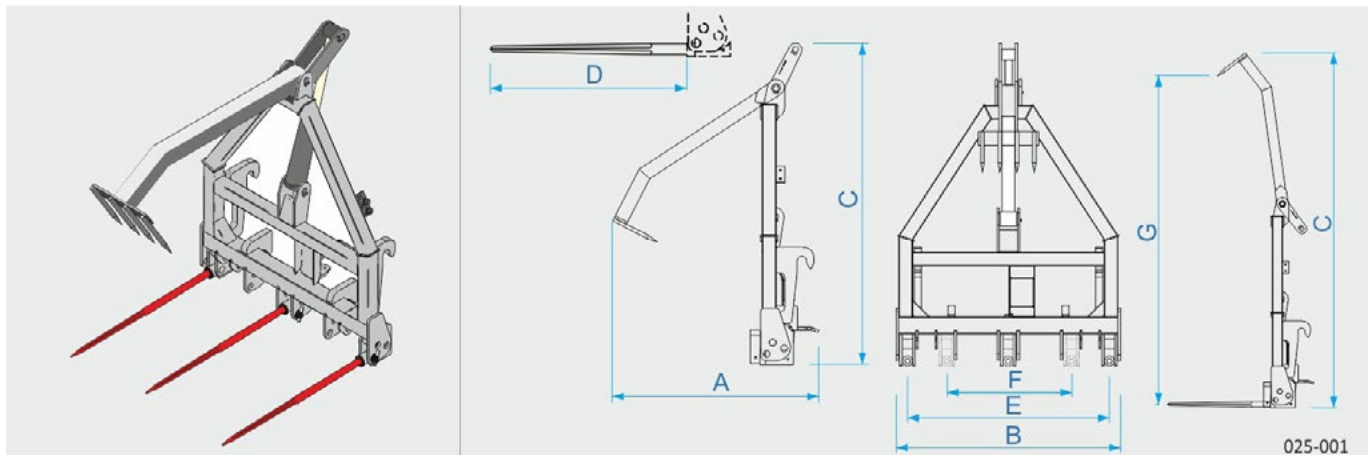

		A2319	A2320	A2324
	kg	240	240	240
	lb	530	530	530
	kg	1500	1500	1500
	lb	3300	3300	3300
A	mm	1195	1195	1195
	in	48	48	48
B	mm	1300	1300	1300
	in	52	52	52
C	mm	1865   2790	1865   2790	1865   2790
	in	73   110	73   110	73   110
D	mm	840	1040	1240
	in	34	41	49
E	mm	1170	1170	1170
	in	47	47	47
F	mm	730	730	730
	in	29	29	29
G	mm	2575	2575	2575
	in	102	102	102

[A2200]

PINZA DOBLE PARA TRONCOS

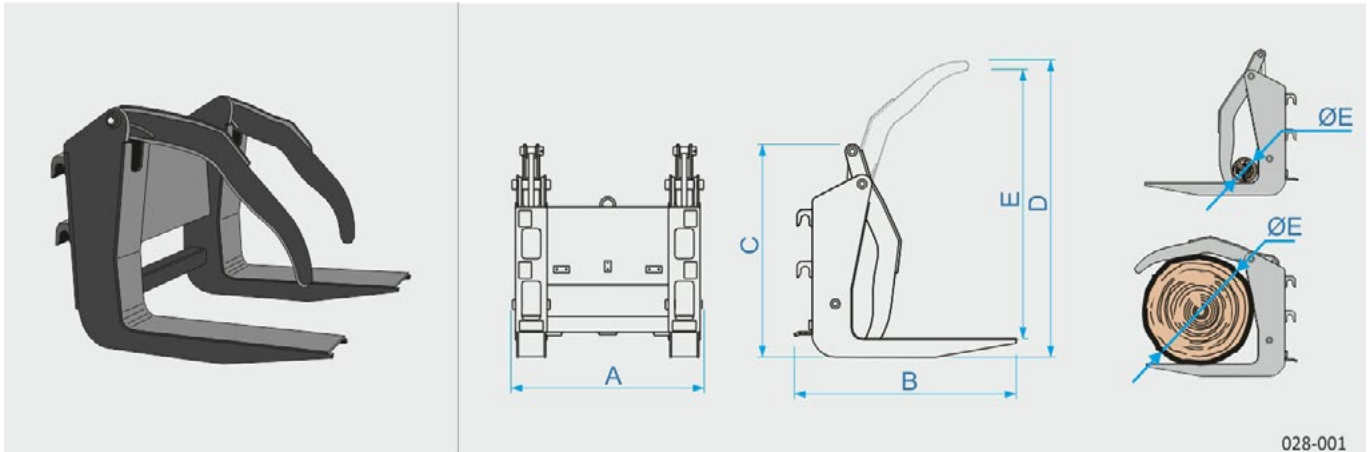

		<b>A2200</b>	
	kg	<b>590</b>	
	lb	1300	
	kg	<b>7000</b>	
	lb	15440	
A	mm	<b>1215</b>	
	in	48	
B	mm	<b>1420</b>	
	in	56	
C	mm	<b>1345</b>	
	in	53	
D	mm	<b>1890</b>	
	in	75	
E	mm	<b>1710</b>	
	in	68	
Ø E	mm	<b>150 ÷ 1000</b>	
	in	6 ÷ 40	

[A2202 - A2203]  
PINZA PARA TRONCOS

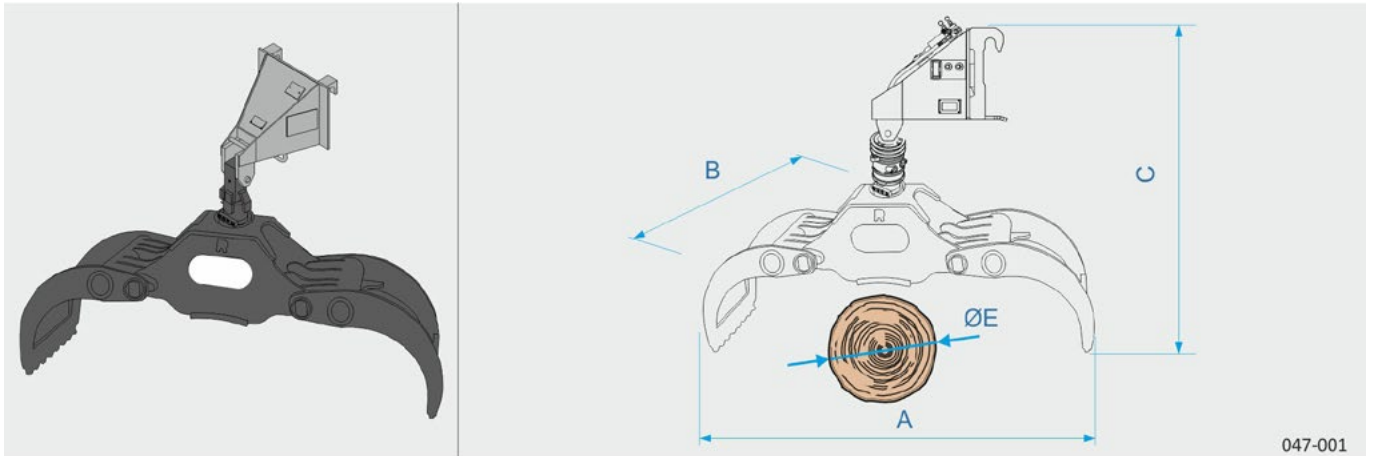

047-001

		A2202		A2203	
	kg	<b>3500</b>		<b>5000</b>	
	lb	7700		11000	
	kg	<b>350</b>		<b>510</b>	
	lb	772		1125	
A	mm	<b>1070</b>		<b>1150</b>	
	in	43		46	
B	mm	<b>495</b>		<b>580</b>	
	in	20		23	
C	mm	<b>1610</b>		<b>1710</b>	
	in	64		68	

[A2400 - A2401 - A2402 - A2405 - A2406 - A2407 - A2408 - A2409 - A2411 - A2412]

## PINZA PARA BALAS REDONDAS SIMPLES

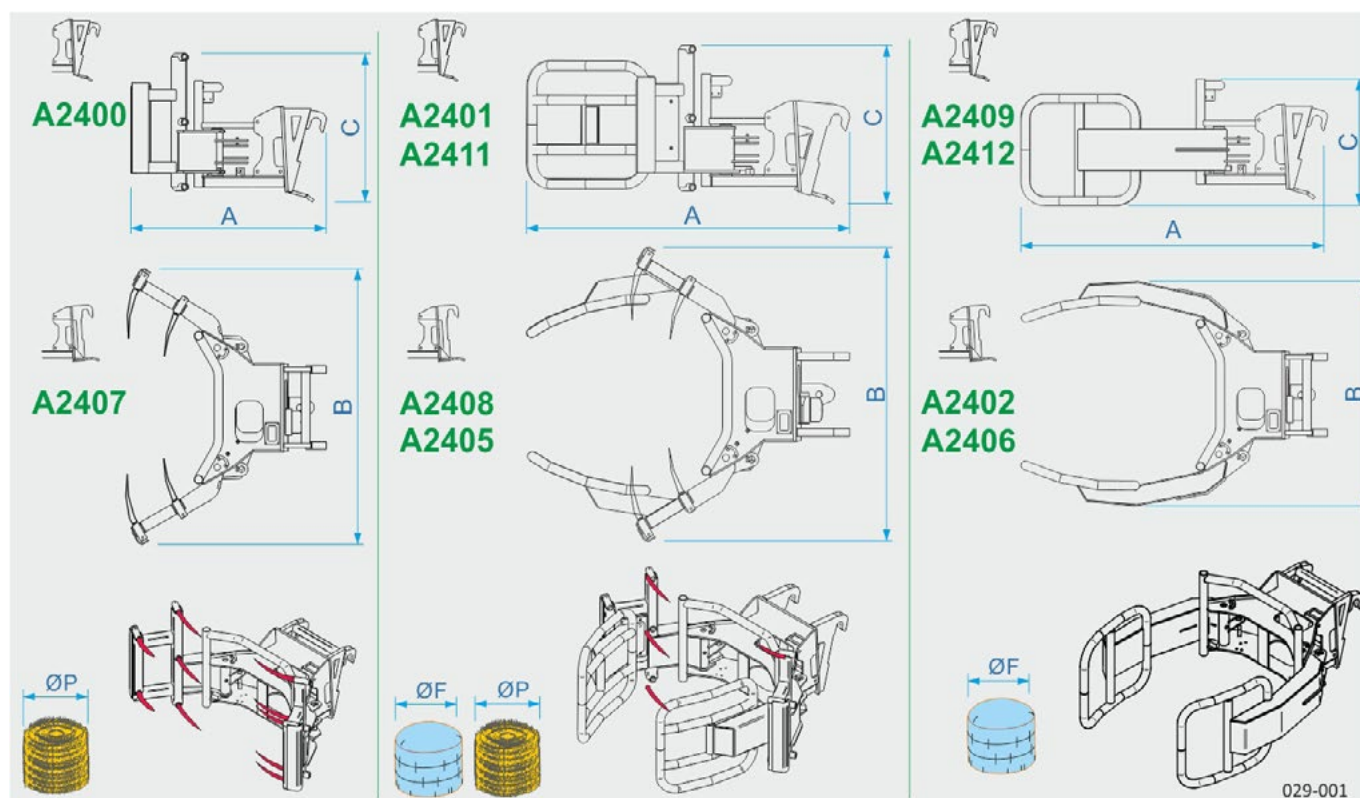

		A2400 - A2407	A2401 - A2408	A2411 - A2405	A2409 - A2402	A2412 - A2406
	kg	200	270	330	210	240
	lb	440	600	740 - 730	460	530
	kg	1200	1200	1200	1000	1000
	lb	2600	2600	2600	2200	2200
A	mm	1055	1655	1835	1690	1835
	in	42	66	73	67	73
B	mm	1485	1495	1495	1215	1200
	in	59	59	59	48	48
C	mm	800	905	725	680	905
	in	32	36	29	27	36
ØF	mm	1200   2000	1200   2000	1200   2000	---	---
	in	48   79	48   79	48   79	---	---
ØP	mm	---	1400   1500	1400   1800	1400   1500	1400   1800
	in	---	56   60	56   71	56   60	56   71

[A2403 - A2413 - A2403A - A2413A]  
PINZA PARA BALAS REDONDAS DOBLES

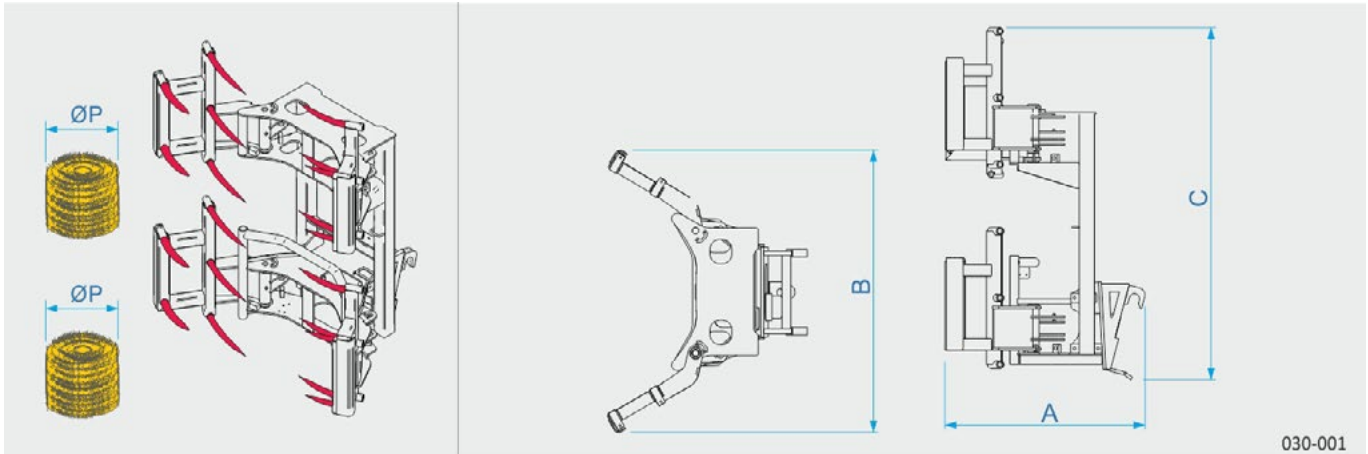



		A2403 - A2413		A2403A - A2413A	
	kg	<b>390</b>		<b>390</b>	
	lb	860		860	
	kg	<b>1200</b>		<b>1200</b>	
	lb	2600		2600	
A	mm	<b>1055</b>		<b>1055</b>	
	in	42		42	
B	mm	<b>1485</b>		<b>1485</b>	
	in	59		59	
C	mm	<b>1850</b>		<b>1850</b>	
	in	73		73	
Ø F	mm	<b>1200   2000</b>		<b>1200   2000</b>	
	in	48   79		48   79	
Ø P	mm	---		---	
	in	---		---	

[A2210]

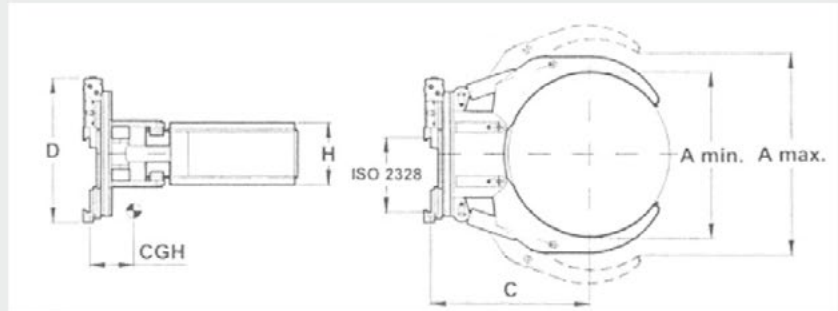
PINZA PARA BARRILES



031-001

		A2210	
		080226	130928
	kg	<b>275</b>	<b>310</b>
	lb	610	680
	kg	<b>600</b>	<b>600</b>
	lb	1300	1300
A	mm	<b>600   700</b>	<b>560   720</b>
	in	24   28	23   29
C	mm	<b>760</b>	<b>760</b>
	in	30	30
D	mm	<b>725</b>	<b>725</b>
	in	29	29
H	mm	<b>230</b>	<b>230</b>
	in	10	10

[A2414]

PINZA BRAZO PORTA CIMBRA

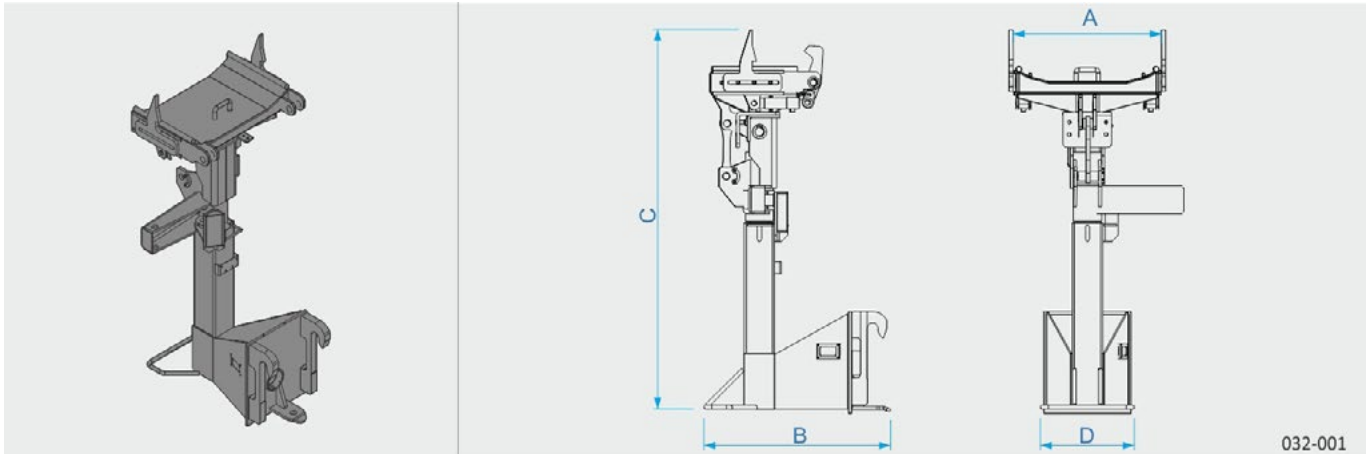

		<b>A2414</b>	
	kg	<b>380</b>	
	lb	840	
	kg	<b>4000</b>	
	lb	8800	
A	mm	<b>800</b>	
	in	32	
C	mm	<b>1000</b>	
	in	40	
D	mm	<b>1900</b>	
	in	75	
H	mm	<b>465</b>	
	in	19	



[A1565 - A1570 - A1571 - A1580 - A1581]

CUCHARA MEZCLADORA

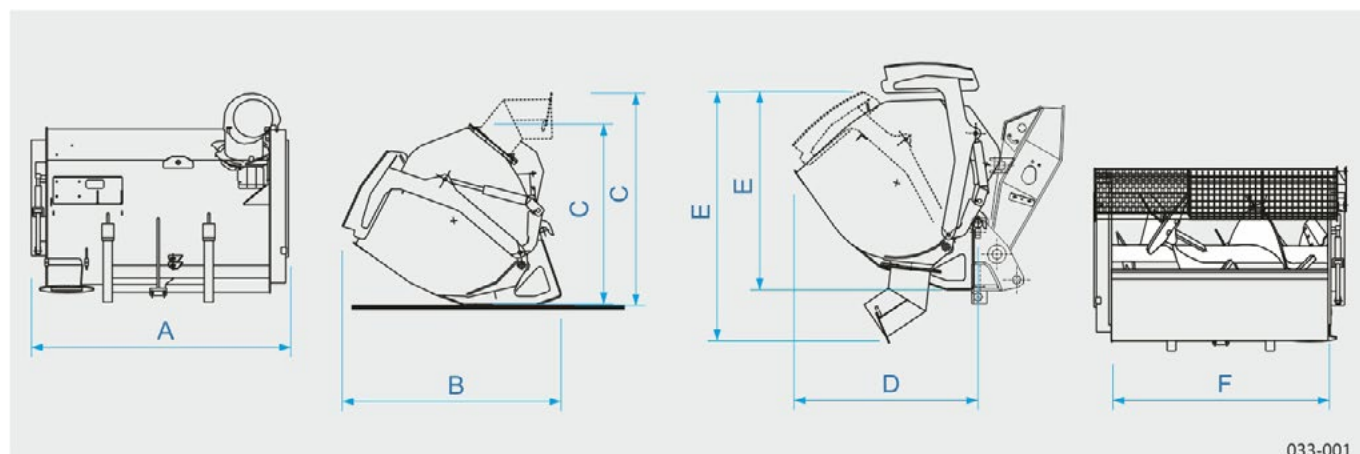

033-001

		A1565	A1570   A1571	A1580   A1581
	kg	690	750	880
	lb	1520	1660	1940
	l	350	500	750
	gal	90	130	190
A	mm	1270	1720	2230
	in	50	68	88
B	mm	1500	1500	1500
	in	60	60	60
C	mm	1140   1400	1140   1400	1140   1400
	in	45   56	45   56	45   56
D	mm	1300	1170	1170
	in	52	47	47
E	mm	1270   1610	1140   1400	1140   1400
	in	50   64	45   56	45   56
F	mm	1060	1710	2225
	in	41	68	88
G	mm	620	620	620
	in	25	25	25
H	mm	2575	2575	2575
	in	102	102	102

[A1900 - A1901]

CESTA PARA TRANSPORTAR MATERIALES

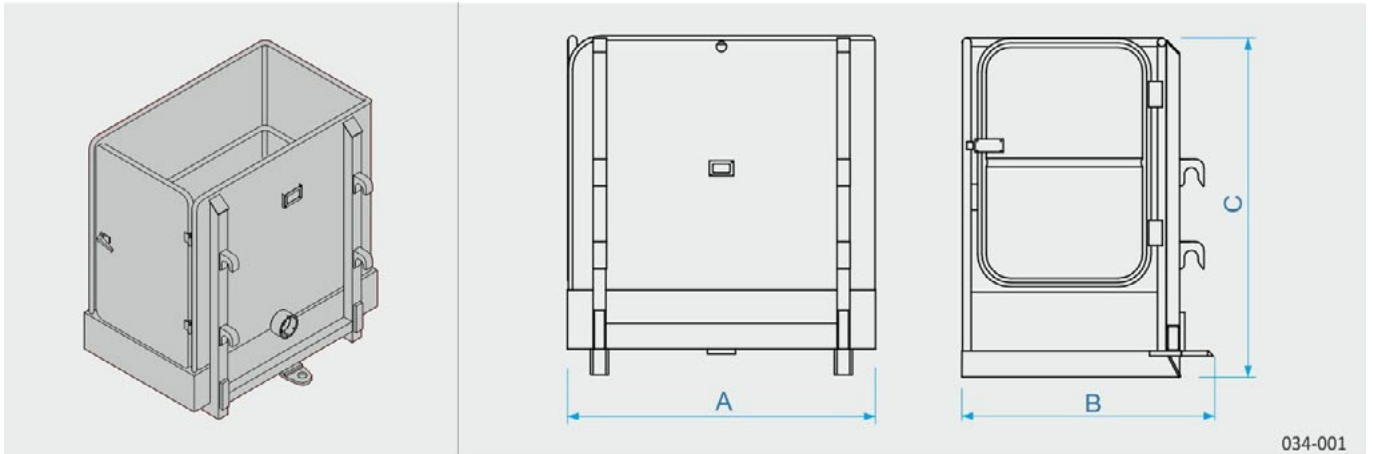

	<b>A1900 - A01901</b>		
--	-----------------------	--	--



	<b>kg</b>	<b>200</b>
	lb	440
	<b>kg</b>	<b>1000</b>
	lb	2200
A	<b>mm</b>	<b>1200</b>
	in	48
B	<b>mm</b>	<b>995</b>
	in	40
C	<b>mm</b>	<b>1320</b>
	in	52

[A0844]

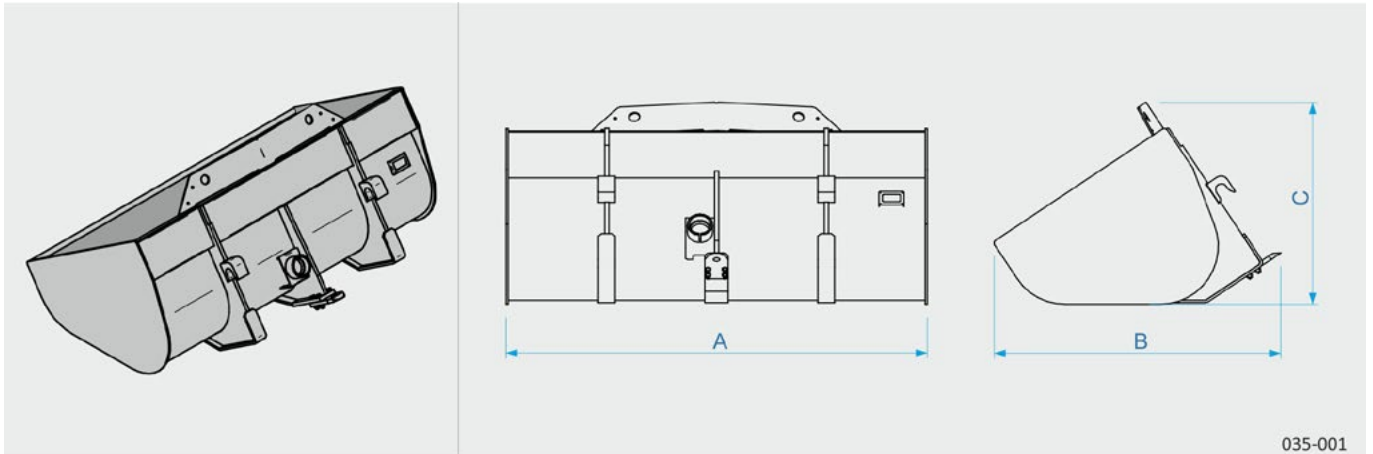
## CONTENEDOR PARA MATERIALES



035-001

		<b>A0844</b>	
	kg	<b>410</b>	
	lb	910	
	kg	<b>1500</b>	
	lb	3300	
A	mm	<b>2000</b>	
	in	79	
B	mm	<b>1360</b>	
	in	54	
C	mm	<b>960</b>	
	in	38	
D	mm	<b>900</b>	
	in	36	

[A0905]

HOJA DE EMPUJE PARA CEREALES

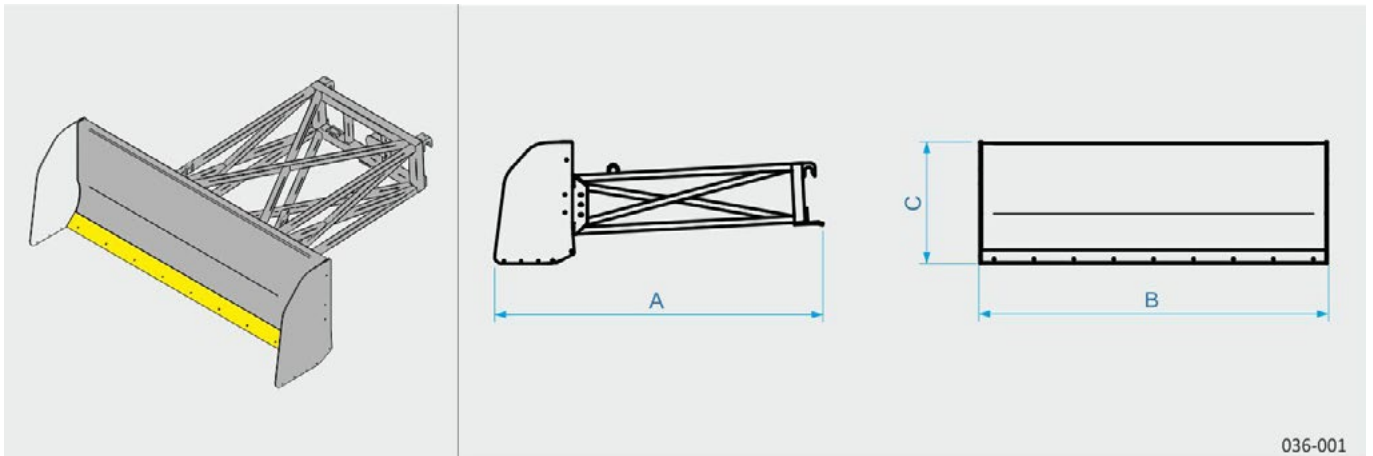

036-001

		A0905	
	kg	440	
	lb	970	
A	mm	2470	
	in	98	
B	mm	2600	
	in	103	
C	mm	920	
	in	37	

[A2211]

## ELEVADOR DE CUBOS DE DESECHOS

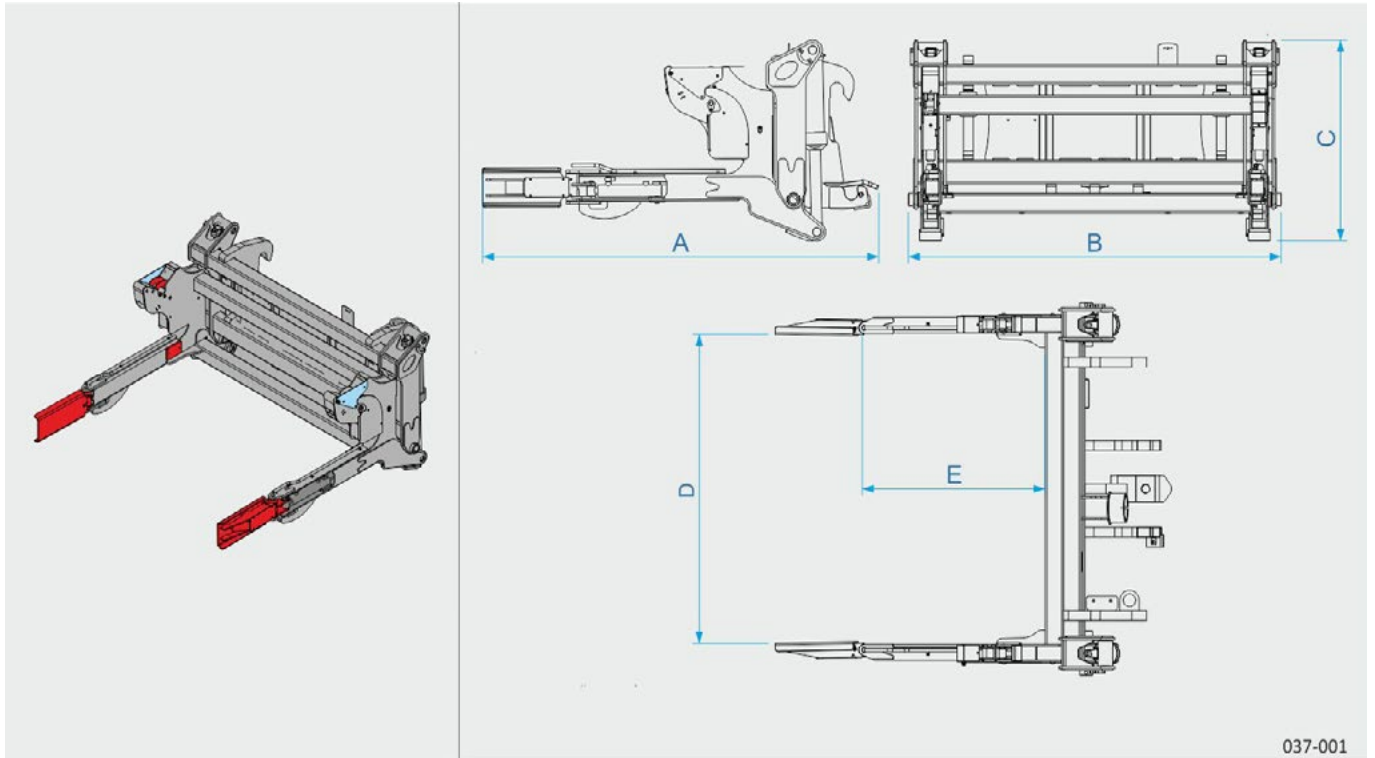

037-001

		<b>A2211</b>	
	kg	<b>350</b>	
	lg	770	
	kg	<b>300</b>	
	lb	660	
A	mm	<b>1630</b>	
	in	65	
B	mm	<b>1530</b>	
	in	61	
C	mm	<b>825</b>	
	in	33	
D	mm	<b>1260</b>	
	in	50	
E	mm	<b>740</b>	
	in	30	

[A1000]  
GANCHO EN BASTIDOR

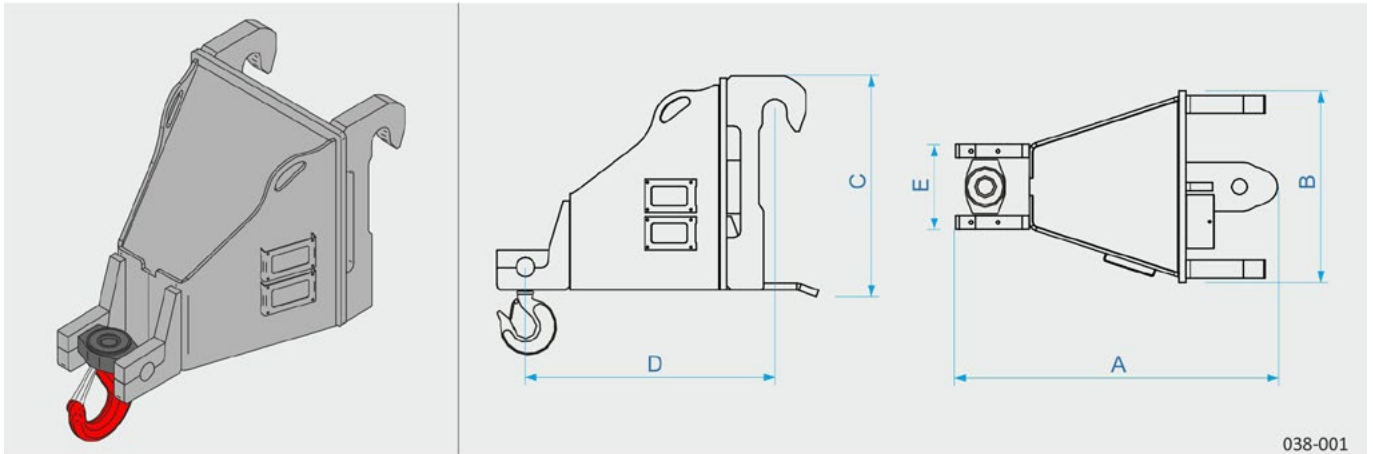

		<b>A1000</b>	
	kg	<b>100</b>	
	lb	220	
	kg	<b>5000</b>	
	lb	11000	
A	mm	<b>725</b>	
	in	29	
B	mm	<b>430</b>	
	in	17	
C	mm	<b>495</b>	
	in	20	
D	mm	<b>560</b>	
	in	23	
E	mm	<b>190</b>	
	in	8	

[A1118B - A1124B]

BRAZO GRÚA

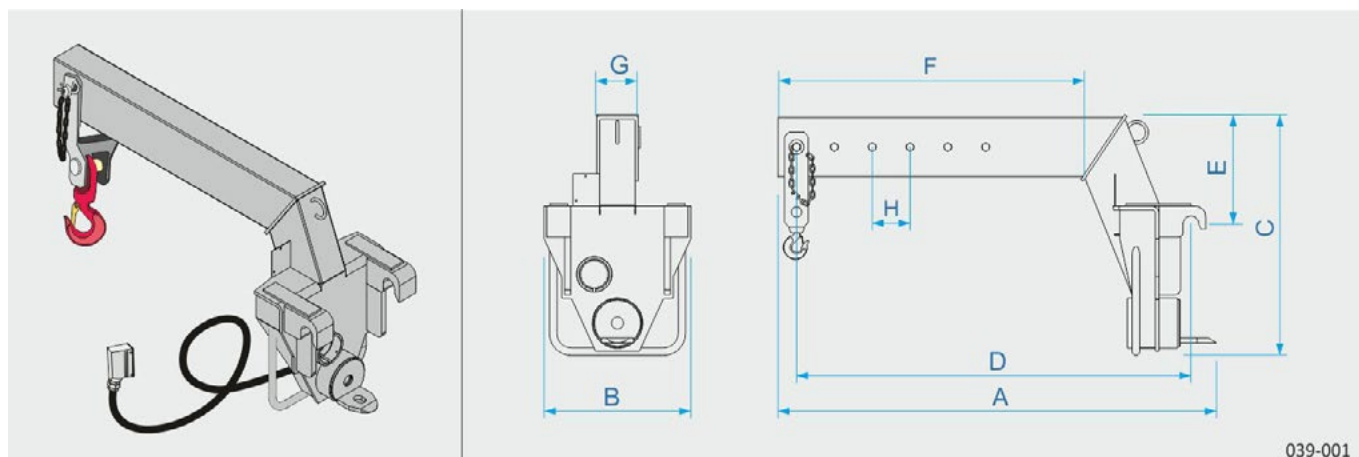

		A1118B		A1124B	
	kg	<b>125</b>		<b>125</b>	
	lb	280		280	
	kg	<b>2200</b>		<b>1500</b>	
	lg	5000		3300	
A	mm	<b>1485</b>		<b>1500</b>	
	in	59		60	
B	mm	<b>495</b>		<b>500</b>	
	in	20		20	
C	mm	<b>815</b>		<b>805</b>	
	in	33		32	
D	mm	<b>1335</b>		<b>1335</b>	
	in	53		53	
E	mm	<b>365</b>		<b>365</b>	
	in	15		15	
F	mm	<b>1030</b>		<b>1030</b>	
	in	41		41	
G	mm	<b>140</b>		<b>140</b>	
	in	6		6	

[A1123B]

BRAZO TELESCÓPICO DE LA GRÚA

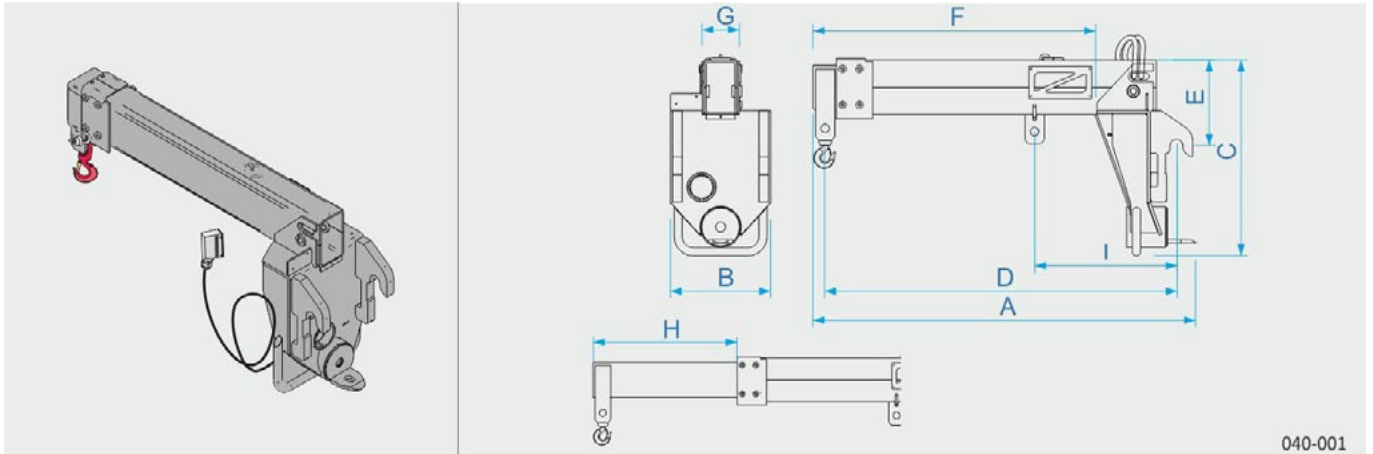

	<b>A1123B</b>	
--	---------------	--

	kg	<b>220</b>
	lb	490
	kg	<b>1500</b>
	lg	3300
A	mm	<b>1580</b>
	in	63
B	mm	<b>475</b>
	in	19
C	mm	<b>810</b>
	in	32
D	mm	<b>1445</b>
	in	57
E	mm	<b>355</b>
	in	14
F	mm	<b>1160</b>
	in	46
G	mm	<b>170</b>
	in	7
H	mm	<b>725</b>
	in	29

[A1200B - A1210B - A1225B - A1230B]

PLUMÍN

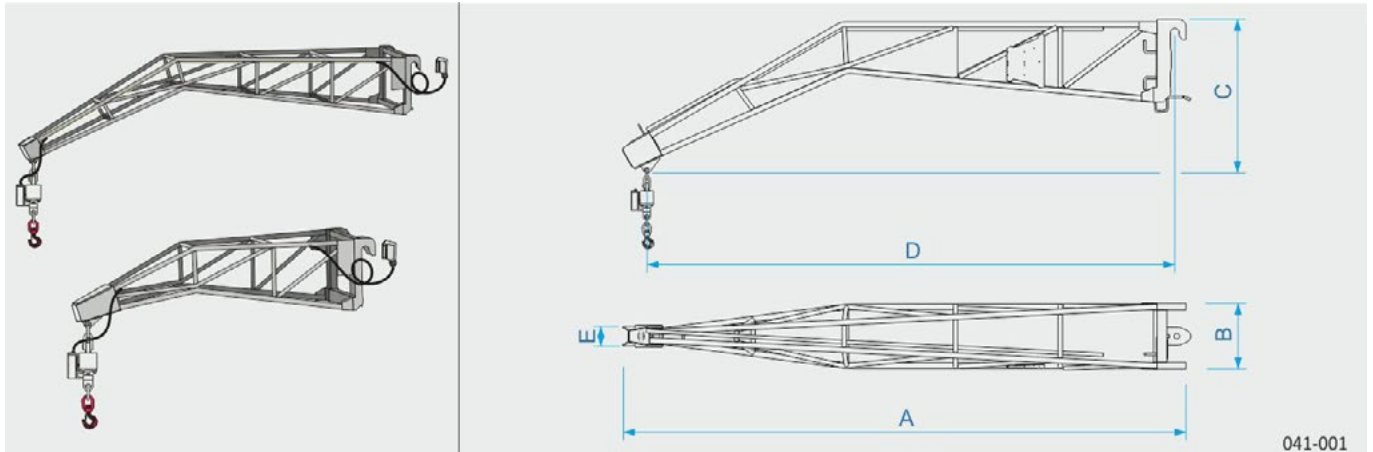

041-001

		A1200B	A1210B	A1225B	A1230B
	kg	<b>112</b>	<b>120</b>	<b>185</b>	<b>125</b>
	lb	250	260	410	250
	kg	<b>600</b>	<b>1500</b>	<b>500</b>	<b>400</b>
	lb	1300	3300	1100	800
A	mm	<b>3470</b>	<b>2115</b>	<b>5226</b>	<b>3470</b>
	in	137	84	206	137
B	mm	<b>400</b>	<b>440</b>	<b>460</b>	<b>400</b>
	in	16	18	19	16
C	mm	<b>940</b>	<b>575</b>	<b>940</b>	<b>940</b>
	in	38	23	38	38
D	mm	<b>3225</b>	<b>1910</b>	<b>5000</b>	<b>3225</b>
	in	127	76	197	127
E	mm	<b>135</b>	<b>155</b>	<b>175</b>	<b>135</b>
	in	6	7	8	6

[A1300B - A1310B - A1330B - A1215B]  
 PLUMÍN CON CABRESTANTE

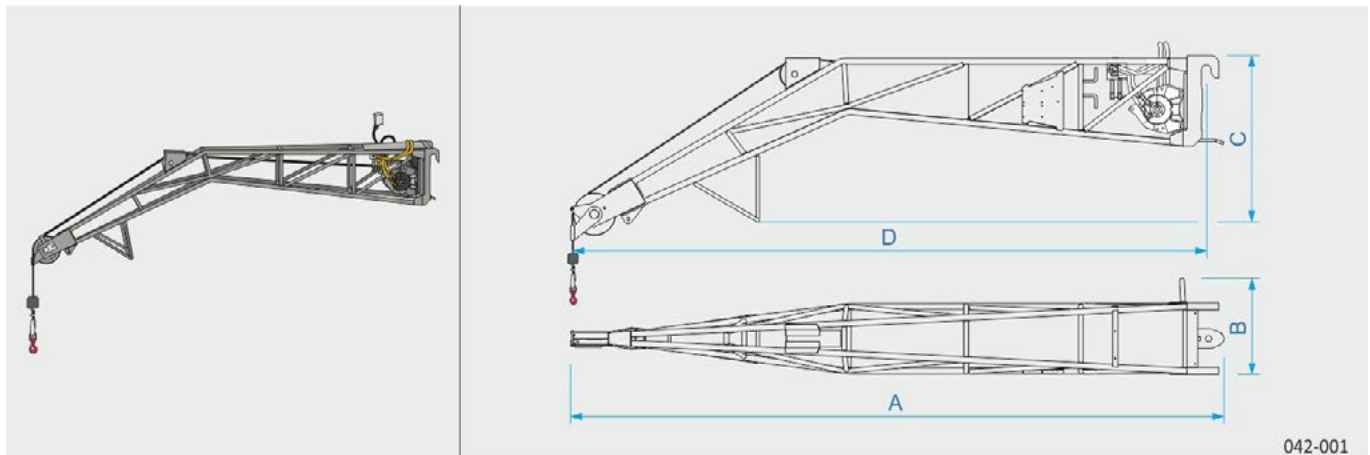

042-001

		A1300B	A1310B	A1330B	A1215B
	kg	<b>205</b>	<b>288</b>	<b>215</b>	<b>320</b>
	lb	450	640	470	710
	kg	<b>600</b>	<b>1500</b>	<b>400</b>	<b>2000</b>
	lb	1300	3300	900	4400
A	mm	<b>3645</b>	<b>2230</b>	<b>3645</b>	<b>1660</b>
	in	144	88	144	66
B	mm	<b>540</b>	<b>580</b>	<b>540</b>	<b>735</b>
	in	22	23	22	29
C	mm	<b>1000</b>	<b>680</b>	<b>1000</b>	<b>805</b>
	in	40	27	40	32
D	mm	<b>3535</b>	<b>1975</b>	<b>3535</b>	<b>1550</b>
	in	140	78	140	62
Ø cable	mm	<b>7</b>	<b>7</b>	<b>7</b>	<b>10</b>
	in	1/4	1/4	1/4	3/8

		A1300B	A1310B	A1330B	A1215B
Carrera máxima del gancho	m	<b>30</b>	<b>30</b>	<b>30</b>	<b>30</b>
	ft	98'5"	98'5"	98'5"	98'5"
Velocidad máxima del gancho	m/min	<b>47</b>	<b>19</b>	<b>44</b>	<b>30</b>
	ft/min	154'2"	62'4"	144'4"	98'5"
Tracciones de la cuerda		<b>1</b>	<b>2</b>	<b>1</b>	<b>1</b>

[A2765 - A2766 - A2773]

CABRESTANTE EN BASTIDOR LIFT SW

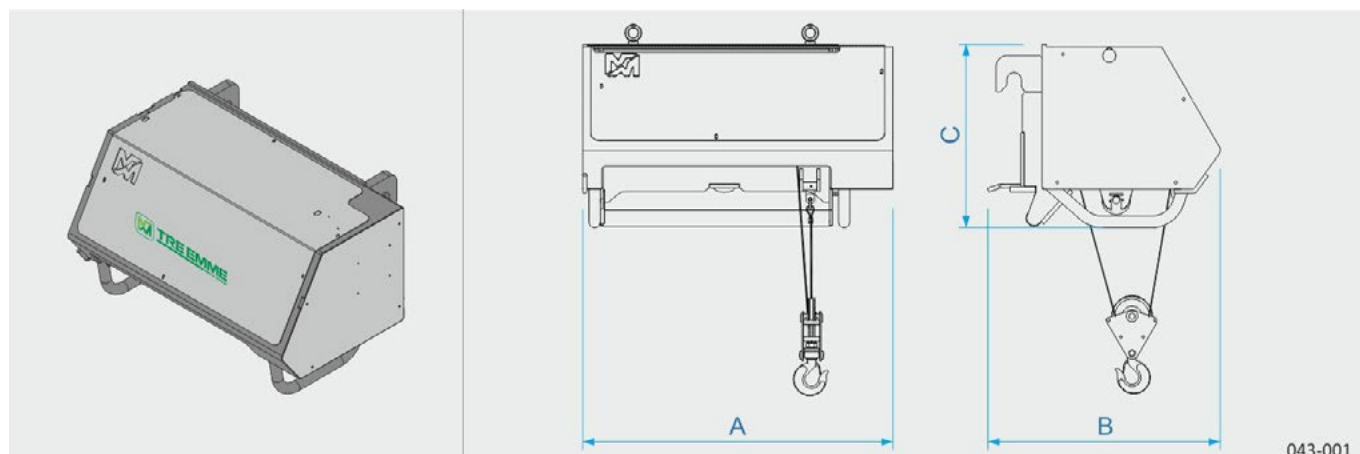

		A2765 079217	A2765 097781 - 135890	A2766	A2773
	kg	<b>480</b>	<b>575</b>	<b>530</b>	<b>400</b>
	lb	1060	1270	1100	880
	kg	<b>4000</b>	<b>4000</b>	<b>4500</b>	<b>2300</b>
	lb	8800	8800	10000	5000
A	mm	<b>1105</b>	<b>1230</b>	<b>1230</b>	<b>1160</b>
	in	44	49	49	46
B	mm	<b>830</b>	<b>865</b>	<b>865</b>	<b>865</b>
	in	33	35	35	35
C	mm	<b>635</b>	<b>760</b>	<b>760</b>	<b>760</b>
	in	25	30	30	30
Ø cable	mm	<b>12</b>	<b>12</b>	<b>12</b>	<b>7</b>
	in	1/2	1/2	1/2	1

		A2765 079217	A2765 097781 - 135890	A2766	A2773
Longitud del cable.	m	<b>68</b>	<b>79</b>	<b>79</b>	<b>79</b>
	ft	223'	259'	259'	259'
Carrera del gancho.	m	<b>30</b>	<b>30</b>	<b>35</b>	<b>30</b>
	ft	98'5"	98'5"	114'	98'5"
velocidad gancho.	m/min	<b>28</b>	<b>28</b>	<b>28</b>	<b>28</b>
	ft/min	91	91	91	91
N° de tiros del cable.		<b>2</b>			





**MÓDULO 4**

---

**CONTROLES  
PERIÓDICOS  
DE SEGURIDAD**

**MÁQUINA  
ACCESORIOS**



---

<b>PROGRAMA DE LOS CONTROLES PERIÓDICOS DE SEGURIDAD.....</b>	<b>4</b>
INFORMACIÓN GENERAL.....	4
SÍMBOLOS DE LOS CONTROLES PERIÓDICOS DE SEGURIDAD .....	5
MÁQUINA CON HORQUILLAS.....	6
MÁQUINA CON ACCESORIO .....	14



## PROGRAMA DE LOS CONTROLES PERIÓDICOS DE SEGURIDAD

### INFORMACIÓN GENERAL

Los controles enumerados en este módulo deben realizarse al cumplirse en plazo, en horas o en meses, que finalice antes. Los resultados deben recogerse por escrito (utilizando por ejemplo las tablas suministradas en las siguientes páginas) y conservarse a disposición de los órganos de vigilancia.

Para cada control realizado, anotar el resultado obtenido seleccionando la casilla correspondiente (superado, no superado, no solicitado) y agregando una nota final si fuese necesario.



SUPERADO



NO SUPERADO



NO SOLICITADO

### IMPORTANTE

Cada control debe considerarse superado solo si se han comprobado todos los ELEMENTOS DE CONTROL descritos. En caso de no superar un control, dirigirse a su Distribuidor de esta zona o al Concesionario para recibir asistencia técnica.



### ATENCIÓN



NO utilizar la máquina hasta que se hayan realizado las reparaciones que fueren necesarias.

Realizar los controles en una zona limitada para impedir el acceso a personal no autorizado.





Para realizar controles que requieran la elevación de una carga, posicionar la máquina sobre una superficie nivelada y apta para soportar el peso.

Para los controles que requieren el desplazamiento de la máquina o del brazo telescópico, el operador debe:

- sentarse en el asiento del conductor;
- abrocharse el cinturón de seguridad;
- cerrar la puerta de la cabina;
- Aplicar el freno de estacionamiento (solo para operaciones con la máquina detenida).

**SÍMBOLOS DE LOS CONTROLES PERIÓDICOS DE SEGURIDAD**

Los símbolos utilizados en la descripción de los controles de seguridad se componen de:



	<b>INFORMACIÓN</b>	información general del control que se debe realizar.
	<b>CONFIGURACIÓN</b>	preparación del elemento que se debe controlar.
	<b>OPERACIONES</b>	maniobras que se deben realizar.
	<b>CONTROL</b>	elementos de control que deben ser aprobados.



## MÁQUINA CON HORQUILLAS

CADA 250 HORAS O CADA 3 MESES

MODELO	
CHASIS	
HORAS TOTALES	

CONTROLES				NOTAS	
C101B	Sistema de control de la carga.				
C102A	Bloqueo del mando estabilizadores (si está instalado).				
C103A	Bloqueo mando nivelación (si está instalado).				
C104	Regulación de la burbuja toroidal (si está instalada).				
C106	Cables del brazo telescópico (si está instalado).				
C107	Válvulas de bloqueo de los cilindros hidráulicos.				
C108	Dirección de emergencia.				
C109	Servofreno de emergencia.				
C190	Adhesivos y placas.				
FECHA:		FIRMA:			

















CADA 500 HORAS O CADA 6 MESES





<b>MODELO</b>	
<b>CHASIS</b>	
<b>HORAS TOTALES</b>	



CONTROLES				NOTAS	
C101B	Sistema de control de la carga.				
C102A	Bloqueo del mando estabilizadores (si está instalado).				
C103A	Bloqueo mando nivelación (si está instalado).				
C104	Regulación de la burbuja toroidal (si está instalada).				
C106	Cables del brazo telescópico (si está instalado).				
C107	Válvulas de bloqueo de los cilindros hidráulicos.				
C108	Dirección de emergencia.				
C109	Servofreno de emergencia.				
C190	Adhesivos y placas.				
C201	Presión de la instalación oleodinámica.				
C202	Presión del sistema de dirección hidráulica.				
C203	Regulación de la burbuja digital (si está instalada).				
<b>FECHA:</b>		<b>FIRMA:</b>			











Los controles C201 - C202 - C203 deben ser realizados por el Distribuidor de la zona o por el Concesionario.



C101B	SISTEMA DE CONTROL DE LA CARGA
	Realizar las operaciones de control con la máquina sobre neumáticos y sobre estabilizadores (si están instalados).
	<ul style="list-style-type: none"> <li>• Encender la máquina.</li> <li>• Instalar las horquillas en el bastidor y recoger un peso igual a aproximadamente 2/3 de la capacidad máxima de la máquina, colocándolo en el centro de gravedad de la carga indicado en el diagrama.</li> <li>• Nivelar la máquina (TILTING) y alinear los neumáticos con el chasis.</li> </ul>
	Extender, con el brazo horizontal, hasta la intervención del sistema de control de carga.
	<p>La máquina no se ha dado la vuelta. Se encienden las luces verde – amarillo – rojo (rectángulo) del indicador [25] en la cabina. Se enciende de forma intermitente el avisador acústico en la cabina. El único movimiento permitido es el de recogida del brazo.</p>
	<p>Girar el selector de modo de funcionamiento (llave roja) a la posición (C) y, operando con extrema precaución, extender con el brazo horizontal hasta que se encienda el testigo [54]  en el CUADRO TESTIGOS. Girar el selector del modo de funcionamiento (llave roja) a la posición (A).</p>
	<p>La máquina no se ha dado la vuelta. Se encienden las luces VERDE – AMARILLO – ROJO (rectángulo) del indicador [25] en la cabina. Se enciende de forma intermitente el avisador acústico en la cabina. Ningún movimiento permitido.</p>
	<ul style="list-style-type: none"> <li>• Volver a colocar la carga en posición de transporte.</li> <li>• Elevar el brazo a un ángulo de 20°.</li> <li>• Extender con el brazo horizontal hasta que se encienda la luz amarilla del indicador [25].</li> <li>• Acelerar el motor al máximo número de revoluciones (rpm) y luego bajar el brazo al suelo al máximo número de revoluciones posible.</li> </ul>
	Debido a los efectos dinámicos de la maniobra es posible que, durante el descenso del brazo a la velocidad máxima, el sistema de control de carga intervenga bloqueando los movimientos. No interrumpir la maniobra.
	<p>La máquina no se ha dado la vuelta. La velocidad del movimiento de bajada se ve disminuida.</p>
	Este procedimiento en horquillas, combinado con las operaciones descritas en el capítulo MÁQUINA CON ACCESORIO, garantiza incluso el funcionamiento correcto del sistema de control de la carga, con todos los accesorios controlados (a excepción de las plataformas).



<b>C102A</b>	<b>BLOQUEO DEL MANDO ESTABILIZADORES (si está instalado)</b>
	Este control debe llevarse a cabo sin carga en las horquillas.
	<ul style="list-style-type: none"> <li>• Encender la máquina.</li> <li>• recoger y bajar el brazo telescópico por completo</li> <li>• estabilizar la máquina.</li> </ul>
	Elevar el brazo aproximadamente 30° y accionar el mando de subida de los estabilizadores.
	Los movimientos de los estabilizadores deben inhibirse y se muestra el correspondiente infomensaje.



<b>C103A</b>	<b>BLOQUEO MANDO NIVELACIÓN (si está instalado)</b>
	Este control debe llevarse a cabo sin carga en las horquillas.
	<ul style="list-style-type: none"> <li>• Encender la máquina.</li> <li>• Recoger y bajar el brazo telescópico por completo.</li> <li>• Nivelar la máquina.</li> </ul>
	Elevar el brazo aproximadamente 30° y accionar el mando de nivelación del chasis.
	Los movimientos de la nivelación deben inhibirse y se muestra el correspondiente infomensaje.

<b>C104</b>	<b>REGULACIÓN DE LA BURBUJA TOROIDAL (si está instalada)</b>
	<ul style="list-style-type: none"> <li>• Encender la máquina.</li> <li>• situarse sobre una superficie plana.</li> <li>• Nivelar la máquina.</li> </ul>
	Colocar un nivel de burbuja sobre el chasis de la máquina y verificar la planitud tanto en dirección transversal como longitudinal.
	La burbuja toroidal [13] en la cabina debe indicar 0° en ambas direcciones con una tolerancia de ±1°.

C106	<b>CABLES DEL BRAZO TELESCÓPICO (si está instalado)</b>
	<ul style="list-style-type: none"> <li>• Encender la máquina.</li> <li>• situarse sobre una superficie plana.</li> <li>• nivelar la máquina (TILTING) .</li> </ul>
	Extender el brazo en posición horizontal hasta que coincidan los ojales presentes en cada sección del propio brazo.
	Los puntos de enganche internos, visibles a través de ranuras realizadas a lo largo del brazo, y los externos, visibles en la parte superior del brazo, no deben presentar daños o defectos.
	Retraer por completo el brazo.
	La distancia entre la última y la penúltima extensión no debe superar los 30 mm (1,2 in).
	Extender el brazo en la posición horizontal en unos 200 mm (7.9 in).
	Las distancias entre las diferentes extensiones no deben diferir en más de 20 mm (0,8 in).
C107	<b>VÁLVULAS DE BLOQUEO DE LOS CILINDROS HIDRÁULICOS</b>
	Realizar las operaciones de control con la máquina sobre neumáticos y sobre estabilizadores (si están instalados).
	<ul style="list-style-type: none"> <li>• Encender la máquina.</li> <li>• Tomar un peso en las horquillas equivalente al menos a 2/3 de la capacidad máxima del vehículo y elevar el brazo un ángulo de 30° aproximadamente. Extender con el brazo horizontal hasta que se encienda la luz amarilla del indicador [25].</li> <li>• apagar la máquina;</li> <li>• volver a encender el tablero girando la llave [8] a la posición (R).</li> <li>• accionar el joystick para hacer descender el brazo y liberar la presión residual del sistema hidráulico. Luego soltar el joystick.</li> <li>• apagar el tablero girando la llave [8] a la posición (0).</li> </ul>
	Medir la distancia entre las horquillas y el terreno. Esperar 30 minutos y repetir la medición.
	La diferencia entre las dos medidas no debe superar los 25 mm (1 in).

<b>C108</b>	<b>DIRECCIÓN DE EMERGENCIA</b>
	<ul style="list-style-type: none"> <li>• Encender la máquina.</li> <li>• Seleccionar la modalidad en el eje delantero.</li> <li>• apagar la máquina;</li> </ul>
	Girar con el volante.
	Debe ser posible efectuar dos giros del volante por un lado y dos por el otro sin advertir un aumento del esfuerzo en la dirección.

<b>C109</b>	<b>SERVOFRENO DE EMERGENCIA</b>
	Encender la máquina.
	Apretar 3 veces el pedal del freno del servicio [15].
	Debe ser posible pisar tres veces el freno de servicio sin notar un aumento del esfuerzo en el pedal.



<b>C190</b>	<b>ADHESIVOS Y PLACAS</b>
	Apagar la máquina.
	Controlar todas las etiquetas y adhesivos de la máquina (dentro de la cabina y en el chasis).
	La máquina debe tener todos los adhesivos y las etiquetas indicados en el MÓDULO 1.



## MÁQUINA CON ACCESORIO



CADA 250 HORAS O CADA 3 MESES



MODELO DE ACCESORIO	
NÚMERO DE SERIE	
CHASIS DE LA MÁQUINA	



CONTROLES				NOTAS	
C301	Sistema de enganche.				
C302	Limitador de carga.				
C303	Reconocimiento.				
C304	Freno del cabrestante del cable (si está presente).				
C305	Fin de carrera del cable (si está presente).				
C306	Movimientos hidráulicos (si están presentes).				
C307	Gancho (si está presente).				
C308	Cables (si están presentes)				
C390	Adhesivos y placas.				
FECHA:		FIRMA:			



Instalar el accesorio que se desea controlar en el bastidor de la máquina según se describe en el MÓDULO 3.

Realizar los controles indicados en la tabla para todos los accesorios disponibles con la máquina.





<b>C301</b>	<b>SISTEMA DE ENGANCHE</b>
	Elevar el accesorio a una altura del suelo de 1,5 m aproximadamente.
	Los dos soportes superiores del accesorio deben apoyarse correctamente en el bastidor. El pistón de acople rápido debe introducirse correctamente en el alojamiento específico del accesorio.



<b>C302</b>	<b>LIMITADOR DE CARGA</b>
	Conecte la toma de corriente del equipo a la máquina.
	Recoger completamente el brazo y bajar los estabilizadores (si están instalados). Enganchar una carga equivalente a un 110% de la carga que figura en la placa del accesorio
	El valor indicado en la pantalla (si posee) está dentro de una tolerancia del $\pm 10\%$ . El accesorio no está deformado permanentemente. Se encienden todas las luces del indicador [25]. Se enciende de forma intermitente el avisador acústico en la cabina. Los movimientos permitidos son la bajada del brazo y la bajada del cable.



<b>C303</b>	<b>RECONOCIMIENTO</b>
	Elevar el accesorio a una altura del suelo de 1,5 m aproximadamente.
	El accesorio debe contar con el sensor, en buen estado y precintado. La distancia entre el sensor en el accesorio y el lector en la máquina debe ser inferior a 1 cm. El símbolo del accesorio instalado en el bastidor se visualiza en la pantalla.

<b>C304</b>	<b>FRENO (si está presente)</b>
	Aplicar en el gancho del accesorio una carga equivalente a la capacidad nominal máxima del accesorio.
	Efectuar el movimiento de bajada del cable y luego apagar el motor.
	La bajada del cable se detiene por intervención del freno del cabrestante.





<b>C305</b>	<b>FIN DE CARRERA DEL CABLE (si está presente)</b>
	Aplicar en el gancho del accesorio una carga de aproximadamente 200 kg para mantener tensado el cable y evitar que se superponga en el tambor pues podría dañarse el cable;
	Levantar y extender completamente el brazo de la máquina y luego accionar la bajada del cable hasta que se detenga el movimiento (activación del fin de carrera en bajada).
	El cable debe envolver el tambor al menos cuatro veces.
	Accionar la subida del cable hasta que se detenga el movimiento (activación del fin de carrera en subida).
	El dispositivo deberá intervenir automáticamente parando la polea del gancho a una distancia mínima de 10 cm de la estructura del polispasto .

<b>C306</b>	<b>MOVIMIENTOS HIDRÁULICOS (si están presentes)</b>
	Ejecutar con precaución algunos mandos AUX del accesorio.
	En accesorio efectúa los movimientos conforme con sus funciones.

<b>C307</b>	<b>GANCHO (si está presente)</b>
	Elevar el accesorio a una altura del suelo de 1,5 m aproximadamente.
	El gancho debe tener la lengüeta y debe cerrarse correctamente. Deberá ser posible efectuar fácilmente con la mano la rotación de todos ejes. El gancho no deberá presentar fisuras visibles, deformaciones o desgaste.

<p>C308</p>	<p><b>CABLES (si están presentes)</b></p>
	<p>Durante la operación de inspección del cable es obligatorio usar guantes resistentes a la abrasión, al corte y al desgarre causados por la posible rotura de los cordones.</p> <p>Se necesitan dos operadores, identificados del siguiente modo:</p> <ul style="list-style-type: none"> <li>• operador 1 para todas las operaciones con el cable.</li> <li>• operador 2 para todas las maniobras desde la cabina.</li> </ul>
	<ul style="list-style-type: none"> <li>• Encender la máquina.</li> <li>• situar la máquina sobre una superficie plana y limpia para la acumulación de material sobre las superficies del cable.</li> <li>• levantar el brazo a aprox. 1,1 m. del suelo.</li> <li>• llevar el mando de sentido de marcha a la posición neutra.</li> <li>• aplicar el freno de estacionamiento.</li> </ul>
	<p>Aferrar el cables y mantenerlo tenso durante toda la operación de desenrollado.</p> <p>Accionar el mando para desenrollar el cable con el motor a velocidad de rotación mínima hasta que intervenga el dispositivo del fin de carrera. No continuar insistiendo en el movimiento de desenrollado del cable o bajar el brazo de la máquina para evitar el posterior enrollado incorrecto en el tambor.</p>
	<p>Controlar visualmente el cables en toda su longitud evaluando el estado de desgaste, y de ser necesario, sustituirlo (a continuación se ilustran algunos casos de defectos que requieren la sustitución del cables según la norma UNI ISO 4309):</p> <p>A) deformación por plegado.                  B) cable salido de la garganta de una polea, con deformación y plegado.                  C) muchos hilos rotos y un elevado desgaste.                  D) hilos rotos y desplazamiento de hilos a cordones adyacentes.</p> <div data-bbox="236 1377 1455 1653"> </div>
	<p>Accionar el mando de enrollado del cables y operar a la mínima velocidad posible.</p> <p>Mantener el cable tenso durante toda la fase de enrollado para garantizar la posición correcta en el tambor.</p>
	<p>El cable se enrolló correctamente en el alojamiento específico del accesorio.</p>



C390	ADHESIVOS Y PLACAS
	Apoyar el accesorio en el suelo.
	Controlar todas las placas y adhesivos presentes en el accesorio.
	El accesorio debe tener todos los adhesivos y las placas indicados en el MÓDULO 3.





## DATOS TÉCNICOS



## INFORMACIONES GENERALES

### DATOS TÉCNICOS

Todos los datos presentados en este módulo se expresan utilizando el sistema métrico internacional y el sistema métrico imperial.

El peso de la máquina se mide con:

- horquillas estándar montadas.
- depósito de combustible vacío.
- instalaciones llenas hasta el nivel.

El valor de capacidad máxima de la máquina se indica en la PLACA DE IDENTIFICACIÓN citada en el MÓDULO M1c y en los diagrama de carga del MÓDULO M2.

### NEUMÁTICOS QUE SE PUEDEN INSTALAR

Para la información sobre los neumáticos que pueden instalarse en la máquina, consultar el MÓDULO 2.

### LUBRICANTES

Utilizar solamente fluidos y grasas con especificaciones técnicas compatibles con las indicadas en este módulo. Comunicarse con el Distribuidor local o con el Concesionario para recibir asistencia técnica.

Para la información:

- sobre la temperatura de uso y almacenamiento del combustible y del líquido DEF, consultar el MANUAL DEL MOTOR.
- sobre la capacidad de las instalaciones de las piezas listadas, remitirse a las indicaciones citadas en el manual de taller, contactando con el Distribuidor local o Concesionario.
- en el aceite del motor, consultar el MANUAL DEL MOTOR.

### DIMENSIONES DE LA MÁQUINA

Los diseños de las máquinas citados en este módulo para las cotas de las dimensiones se refieren a un modelo general para cualquier gama de producto, en cambio, los datos ingresados en la tabla son específicos para cada máquina en particular con equipamiento estándar.

## NOMENCLATURA

	Peso total.
	Carga sobre el eje delantero sin carga sobre las horquillas.
	Carga sobre el eje trasero sin carga sobre las horquillas.
	Capacidad máxima.
	Altura máxima de elevación.
	Voladizo máximo.
	Carga máxima bajo cada neumático.
	Carga máxima bajo cada estabilizador (si están instalados).
	Resistencia del suelo bajo los estabilizadores (si están instalados).
	Velocidad máxima.
	Motor montado.
	Depósito de combustible.
	Depósito de líquido DEF (no disponible para máquinas EE).
	Dimensiones de la máquina.
	Lubricantes para utilizar en base a las temperaturas ambientales de uso.
	Aceite hidráulico.
	Aceite transmisión hidrostática.
	Líquido refrigerante motor.
	Líquido de frenos.
	Grasas.







**TF35.11**

		<b>M2</b>
--	--	-----------

	N	<b>65000</b>
	lb	14500

	l	<b>140</b>
	gal	37

	m	<b>10,8   11,0</b>
	ft	35'5"   36'2"

	N	<b>65000</b>
	lb	14500

	l	<b>18</b>
	gal	4

	m	<b>7,8</b>
	ft	25'6"

	kg/cm <sup>2</sup>	<b>6</b>
	lb/in <sup>2</sup>	83

	kmh	<b>40</b>
	mph	25

	%	<b>± 8</b>
	°	± 4,5

	F4 DEUTZ 143 CV / 105 kW @2300 rpm STAGE V		
--	--	--	--

		kg	lb	kg	lb	kg	lb
TF35.11TT-145	F4	<b>9100</b>	20100	<b>4750</b>	10500	<b>4350</b>	9600



A	mm	<b>5150</b>
	in	203
B	mm	<b>1635</b>
	in	64
C	mm	<b>2810</b>
	in	111
D	mm	<b>705</b>
	in	28
E	mm	<b>4105</b>
	in	162
F	mm	<b>460</b>
	in	18
H	mm	<b>2310</b>
	in	91
M	mm	<b>995</b>
	in	39
P	mm	<b>2530</b>
	in	100
R	mm	<b>3985</b>
	in	157
S	mm	<b>5200</b>
	in	205
Z	mm	<b>850</b>
	in	33

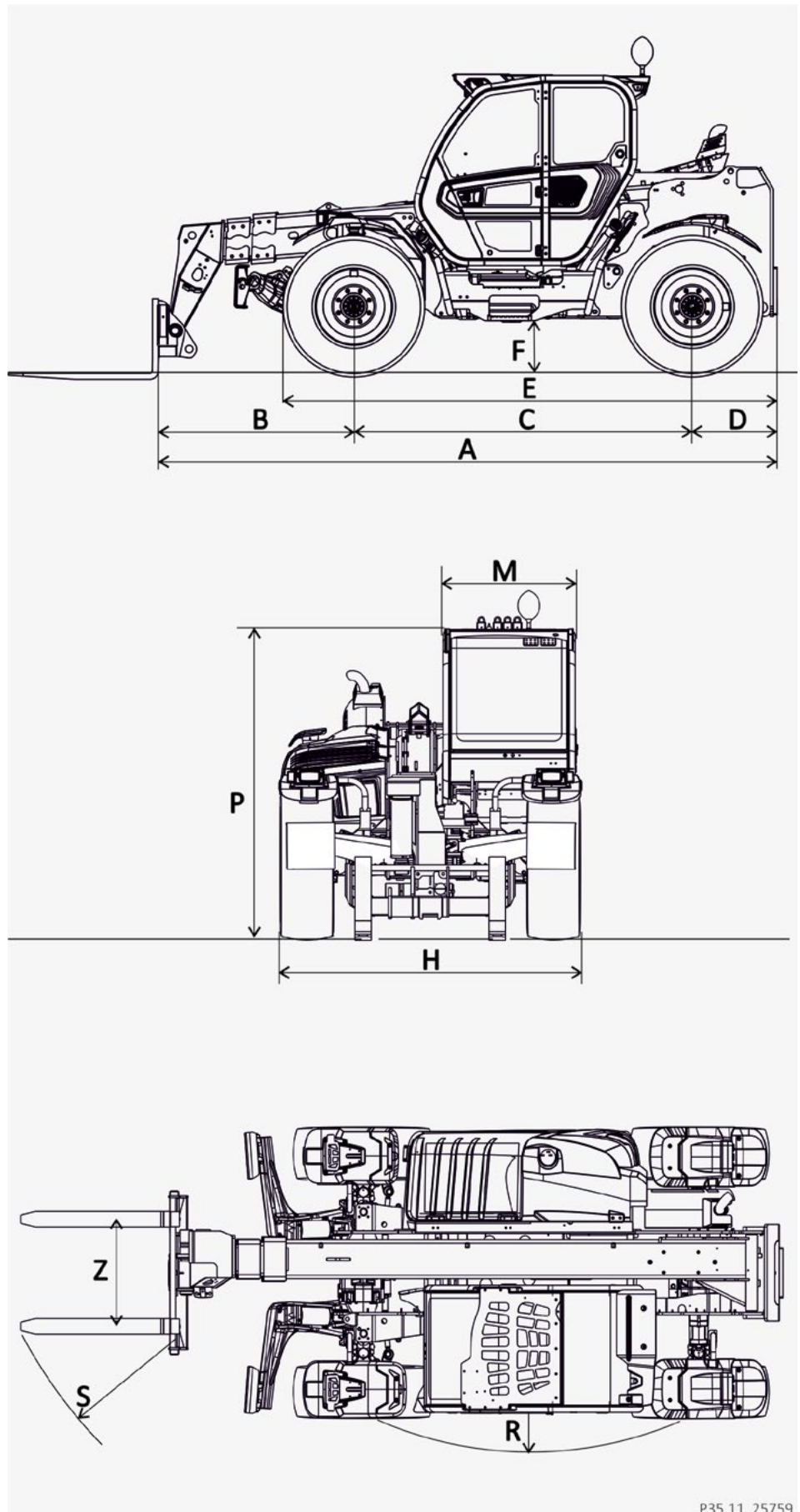

P35.11 25759



## TF38.10

		<b>M2</b>
--	--	-----------

	N	<b>65000</b>
	lb	14500

	l	<b>140</b>
	gal	37

	m	<b>9,5 [9,7 TT]</b>
	ft	31'2" [31'9"TT]

	kmh	<b>40</b>
	mph	25

	l	<b>18 *</b>
	gal	4 *

	m	<b>6,6</b>
	ft	21'7"

	<b>F4</b>	DEUTZ	143 CV / 105 kW	@2300 rpm	STAGE V
	<b>G6</b>	PERKINS	116 CV / 85,9 kW	@2400 rpm	STAGE V / TIER 4F
	<b>G7</b>	DEUTZ	115 CV / 85 kW	@2300 rpm	STAGE IIIA (Eq.)
	<b>H0</b>	DEUTZ	136 CV / 100 kW	@2300 rpm	TIER 4F
	<b>H1</b>	PERKINS	116 CV / 85,9 kW	@2400 rpm	STAGE IIIA (Eq.)
	<b>J2</b>	PERKINS	136 CV / 100 kW	@2200 rpm	STAGE V / TIER 4F

	%	<b>--- [± 8 TT]</b>
	°	<b>--- [± 4,5 TT]</b>

\* N/A [H1, G7]

		kg	lb	kg	lb	kg	lb
TF38.10-116 TF38.10-116EE TF38.10-136 TF38.10-145	G6 H1 J2 F4	<b>8300</b>	18300	<b>3450</b>	7600	<b>4850</b>	10700
TF38.10CS-116 TF38.10CS-136 TF38.10CS-145 TF38.10CS-145-CVTRONIC TF38.10CS-140EE4 TF38.10TT-136 TF38.10TT-145	G6 J2 F4 F4 H0 J2 F4	<b>8500</b>	18700	<b>3800</b>	8400	<b>4700</b>	10300
TF38.10TTCS-136 TF38.10TTCS-145 TF38.10TTCS-145-CVTRONIC TF38.10TTCS-140EE4 TF38.10TTCS-140EE4-CVTRONIC	J2 F4 F4 H0 H0	<b>8800</b>	19400	<b>3700</b>	8200	<b>5100</b>	11200
TF38.10-115EE	G7	<b>8200</b>	18100	<b>3450</b>	7600	<b>4750</b>	10500



A	mm	<b>4760</b>
	in	187
B	mm	<b>1245</b>
	in	49
C	mm	<b>2810</b>
	in	111
D	mm	<b>705</b>
	in	28
E	mm	<b>4104</b>
	in	162
F	mm	<b>460</b>
	in	18
H	mm	<b>2310</b>
	in	91
M	mm	<b>995</b>
	in	39
P	mm	<b>2530</b>
	in	100
R	mm	<b>3985</b>
	in	157
S	mm	<b>4800</b>
	in	189
Z	mm	<b>850</b>
	in	33

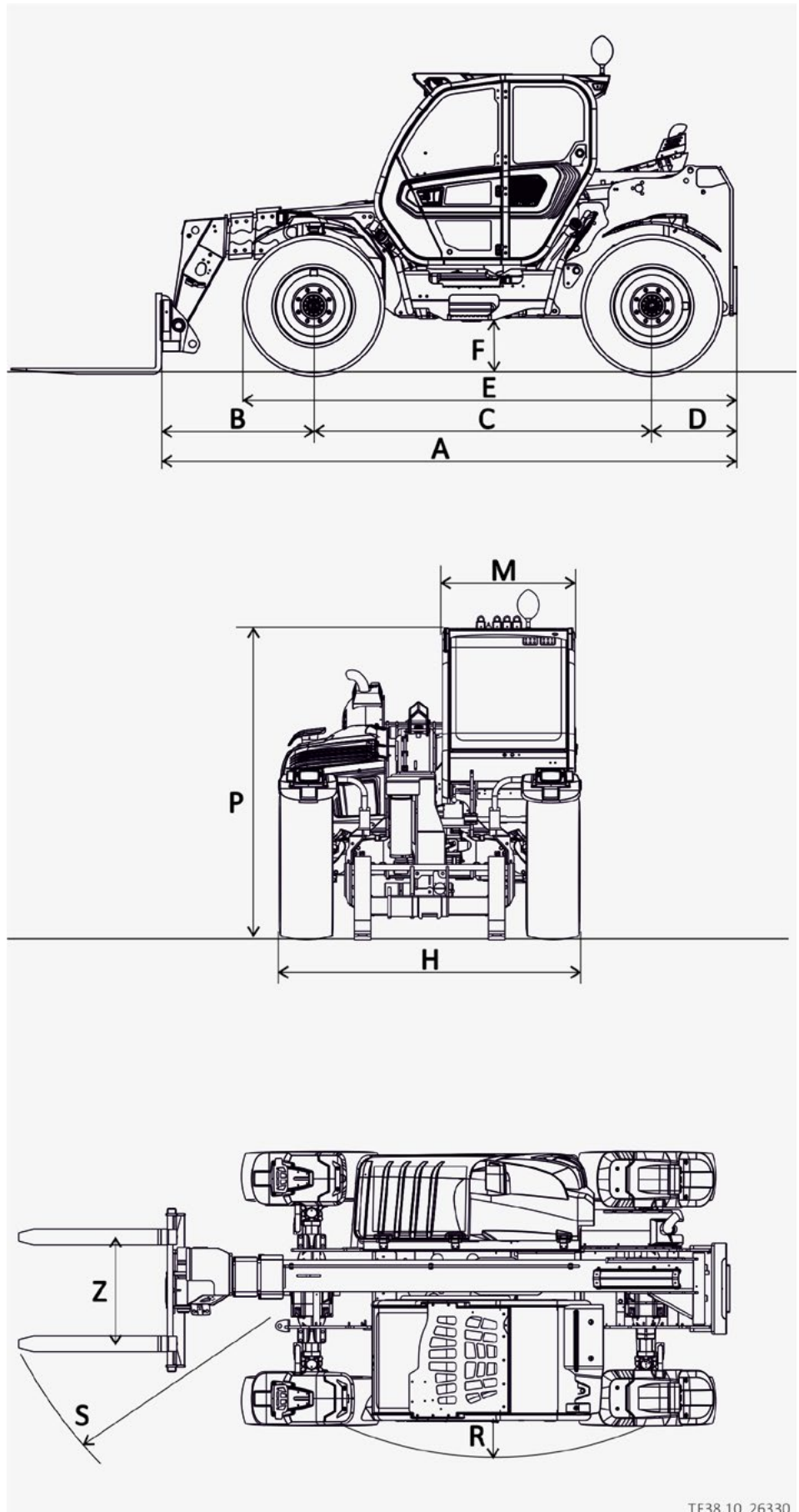

TF38.10 26330



## TF42.7

		<b>M2</b>
--	--	-----------

	N	<b>65000</b>
	lb	14500

	l	<b>140</b>
	gal	37

	m	<b>7,0 [7,2 TT]</b>
	ft	23' [23'7"TT]

	kmh	<b>40</b>
	mph	25

	l	<b>18 *</b>
	gal	4 *

	m	<b>3,8</b>
	ft	12'5"

	<b>F4</b>	DEUTZ	143 CV / 105 kW	@2300 rpm	STAGE V
	<b>G6</b>	PERKINS	116 CV / 85,9 kW	@2400 rpm	STAGE V / TIER 4F
	<b>G7</b>	DEUTZ	115 CV / 85 kW	@2300 rpm	STAGE IIIA (Eq.)
	<b>H0</b>	DEUTZ	136 CV / 100 kW	@2300 rpm	TIER 4F
	<b>H1</b>	PERKINS	116 CV / 85,9 kW	@2400 rpm	STAGE IIIA (Eq.)
	<b>J2</b>	PERKINS	136 CV / 100 kW	@2200 rpm	STAGE V / TIER 4F

	%	<b>--- [± 8 TT]</b>
	°	<b>--- [± 4,5 TT]</b>

\* N/A [H1, G7]

		kg	lb	kg	lb	kg	lb
TF42.7-116 TF42.7-116EE TF42.7-136 TF42.7-145	G6 H1 J2 F4	<b>7800</b>	17200	<b>3250</b>	7200	<b>4550</b>	10000
TF42.7CS-116 TF42.7CS-136 TF42.7CS-145 TF42.7CS-145-CVTRONIC TF42.7CS-140EE4 TF42.7TT-136 TF42.7TT-145	G6 J2 F4 F4 H0 J2 F4	<b>8000</b>	17600	<b>3350</b>	7400	<b>4650</b>	10200
TF42.7TTCS-136 TF42.7TTCS-145 TF42.7TTCS-145-CVTRONIC TF42.7TTCS-140EE4 TF42.7TTCS-140EE4-CVTRONIC	J2 F4 F4 H0 H0	<b>8200</b>	18100	<b>3450</b>	7600	<b>4750</b>	10500
TF42.7-115EE	G7	<b>8000</b>	17600	<b>3350</b>	7400	<b>4650</b>	10200





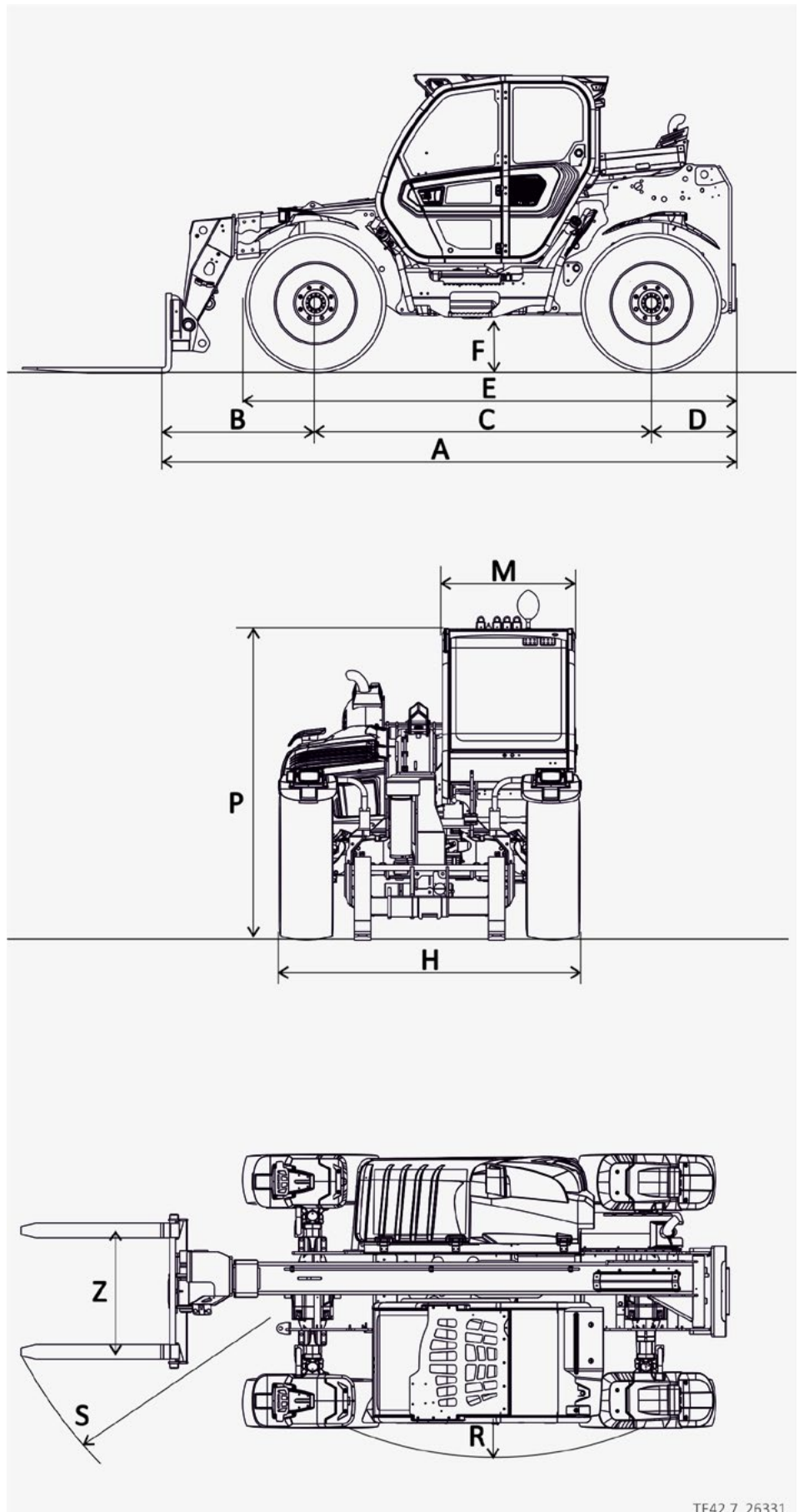



A	mm	<b>4730</b>
	in	186
B	mm	<b>1215</b>
	in	48
C	mm	<b>2810</b>
	in	111
D	mm	<b>705</b>
	in	28
E	mm	<b>4104</b>
	in	162
F	mm	<b>460</b>
	in	18
H	mm	<b>2310</b>
	in	91
M	mm	<b>995</b>
	in	39
P	mm	<b>2530</b>
	in	100
R	mm	<b>3985</b>
	in	157
S	mm	<b>4800</b>
	in	189
Z	mm	<b>850</b>
	in	33



TF42.7 26331



	-30 ; +10 [°C] -22 ; +50 [°F]	-15 ; +30 [°C] +5 ; +86 [°F]	0 ; + 40 [°C] +32 ; +104 [°F]	+20 ; +60 [°C] +32 ; +104 [°F]
	ROLOIL LI/22-HIV	ESSO UNIVIS N32	Q8 HANDEL 46 TOTAL EQUIVIS E46 WMOBILFLUID 424 PANOLIN SYNTH 46	ESSO UNIVIS N68
				
	GLYSANTIN G30	GLYSANTIN G30	GLYSANTIN G30	GLYSANTIN G30
	Q8 BRAKE FLUID DOT 4	Q8 BRAKE FLUID DOT 4	Q8 BRAKE FLUID DOT 4	Q8 BRAKE FLUID DOT 4
	ROLOIL TIV MERLO	ROLOIL TIV MERLO	ROLOIL TIV MERLO	ROLOIL TIV MERLO





**MERLO S.P.A.**

Via Nazionale, 9  
San Defendente di Cervasca  
12010 Cuneo - Italia

---

 0171-614111    [www.merlo.com](http://www.merlo.com)    [info@merlo.com](mailto:info@merlo.com)



# MANUAL DE MANTENIMIENTO

CONSERVAR ESTE MANUAL SIEMPRE CON LA MÁQUINA

## TF38.10-116

TRADUCCIÓN DE LAS INSTRUCCIONES ORIGINALES

MM-TFMD-A-01

CHASIS  
**D3001405**

MA00932

(ES)

G6



FECHA DE PUBLICACIÓN  
03/2023

**MÓDULO MM**

---

**MANTENIMIENTO  
DE LA  
MÁQUINA**



<b>INFORMACIÓN GENERAL DE SEGURIDAD .....</b>	<b>5</b>
INTRODUCCIÓN .....	6
MODIFICACIONES A LA MÁQUINA .....	6
CAPACITACIÓN DEL OPERADOR.....	6
INSTRUCCIONES OPERATIVAS .....	6
INFORMACIÓN REFERENTE A LAS NORMAS ECOLÓGICAS .....	6
PELIGROS PARA EL PERSONAL.....	7
PELIGROS DE ATRAPAMIENTO.....	8
PELIGROS OCASIONADOS POR PARTES CALIENTES .....	8
PELIGROS DE INCENDIOS O EXPLOSIONES .....	9
PELIGROS DE APLASTAMIENTO .....	9
<b>PROGRAMA DE MANTENIMIENTO .....</b>	<b>11</b>
PREPARACIÓN DE LA MÁQUINA.....	13
INSTALACIÓN ELÉCTRICA .....	13
NEUMÁTICOS.....	13
PUNTOS DE ACCESO PARA EL MANTENIMIENTO .....	14
TOPE MECÁNICO DE SEGURIDAD .....	15
PROGRAMACIÓN DE LAS OPERACIONES DE MANTENIMIENTO .....	16
MANTENIMIENTO ORDINARIO.....	17
MANTENIMIENTO DE TALLER .....	20
<b>MANTENIMIENTOS ADICIONALES.....</b>	<b>41</b>
FUSIBLES.....	42
SUSTITUCIÓN DE LAS BOMBILLAS .....	44
GRUPOS ÓPTICOS TRASEROS .....	44
GRUPOS ÓPTICOS DELANTEROS .....	45
GIROFARO EN LA CABINA .....	46
FAROS DE TRABAJO.....	46
LUZ DE LA CABINA.....	47



# SECCIÓN 1

## INFORMACIÓN GENERAL DE SEGURIDAD



## INTRODUCCIÓN

Leer atentamente este manual antes de iniciar el mantenimiento de la máquina y conservarlo en el lugar compartimento específico en la cabina.

En caso de deterioro o por cualquier duda acerca de su utilización, contactar con el Distribuidor local o con el Concesionario. Ninguna parte de este manual puede ser reproducida, ni en su totalidad ni en parte.

Todos los contenidos se refieren al nuevo producto en el momento de la publicación. Las piezas o accesorios que podrían no estar instalados en la máquina, se identifican con la leyenda "Si están instalados".

Prestar especial atención a los siguientes mensajes de clasificación de los peligros, contenidos en este manual:

**PELIGRO**

Indica una situación de peligro inminente que, si no se evita, provoca la muerte o lesiones graves.

**ATENCIÓN**

Indica una situación de peligro inminente que, si no se evita, puede provocar la muerte o lesiones graves.

**PRECAUCIÓN**

Indica una situación de peligro potencial que, si no se evita, puede provocar lesiones menores o moderadas.

**IMPORTANTE**

Señala un mensaje importante que enfatiza un concepto o una instrucción.

## MODIFICACIONES A LA MÁQUINA

No modificar la máquina bajo ningún concepto (estructura, calibraciones, seguridades, etc.).

Cualquier modificación realizada, incluido el uso de repuestos no previstos por el fabricante, puede exponer al operador y a la máquina a daños, causar la suspensión de la garantía y exonerar al fabricante de responsabilidades civiles y penales.

## CAPACITACIÓN DEL OPERADOR

El operador debe estar adecuadamente entrenado en el mantenimiento de esta máquina y en el cumplimiento de las prácticas de seguridad.

## INSTRUCCIONES OPERATIVAS

Los intervalos de mantenimiento indicados en este manual se refieren al uso normal de la máquina; si la máquina se utiliza en ambientes polvorientos (por ejemplo maderas desmenuzadas, aves, harina, etc.) el mantenimiento se debe realizar con una frecuencia mayor.

Antes de utilizar la máquina, asegurarse de que se hayan completado todas las operaciones de mantenimiento necesarias.

Utilizar solo los lubricantes y repuestos originales aprobados por MERLO, indicados en el MÓDULO 5.

## INFORMACIÓN REFERENTE A LAS NORMAS ECOLÓGICAS

Respetar siempre las normas ecológicas del País en el que se esté utilizando la máquina.

Está terminantemente prohibido descargar o abandonar aceites, filtros o todo aquello que pueda ser fuente de contaminación medio ambiental; por lo tanto hay que prestar especial atención a la eliminación de forma segura de estos materiales perjudiciales para el hombre y el medio ambiente, utilizando para ello las organizaciones previstas para dicho fin.

## PELIGROS PARA EL PERSONAL

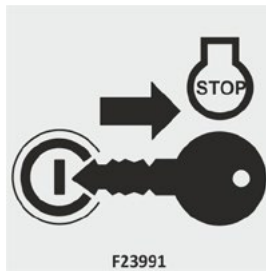

Antes de iniciar el mantenimiento de la máquina, detener el motor como se indica en el procedimiento descrito en el MANUAL DE INSTRUCCIONES.

NO REALIZAR intervenciones de mantenimiento en la máquina con el motor encendido.



Usar los equipos de protección individual (EPI) si las condiciones de trabajo lo requieren. Por ejemplo:

- casco de protección;
- guantes;
- calzado de seguridad.



NO PERMITIR que nadie pase o permanezca dentro del radio de acción de la máquina durante las operaciones de mantenimiento.



NO REALIZAR el mantenimiento si la máquina está ubicada en un lugar con poca ventilación, iluminación insuficiente o en condiciones de cansancio, malestar o bajo el efectos de alcohol, fármacos o drogas.



Asegurarse de que la máquina esté aparcada en una superficie plana para que sea posible medir correctamente los niveles de los líquidos que se deben controlar.



Averiguar dónde puede obtener asistencia en caso de emergencia.

## PELIGROS DE ATRAPAMIENTO



Durante el mantenimiento, no acercarse a las partes móviles (ventilador del motor, correas, etc.) cuando el motor está en funcionamiento.

NO usar ropa suelta o colgantes que puedan engancharse o arrastrarlo.

## PELIGROS OCASIONADOS POR PARTES CALIENTES



NO intentar reparar o apretar tubos o racores hidráulicos mientras el motor está en funcionamiento o cuando el sistema hidráulico esté bajo presión.

NO usar las manos para comprobar la eventual ausencia de fugas hidráulicas. Utilizar un pedazo de cartón y ponerse guantes de seguridad para proteger las manos de posibles salpicaduras de líquidos.



NO desenroscar los tapones de los circuitos hidráulicos cuando el motor está en funcionamiento y la instalación bajo presión.

Dejar que el líquido se enfríe antes de desenroscar los tapones.



Evitar el contacto con las superficies calientes de la máquina (motor, instalación de escape, instalación hidráulica, etc.).

## PELIGROS DE INCENDIOS O EXPLOSIONES



NO provocar cortocircuitos en la batería. Los cables conectados erróneamente pueden provocar una explosión.

## PELIGROS DE APLASTAMIENTO



NO permitir que nadie pase o se detenga debajo del brazo de la máquina durante las operaciones de mantenimiento.

Mantener las manos y los dedos alejados de los orificios del brazo y del cilindro de inclinación del bastidor.

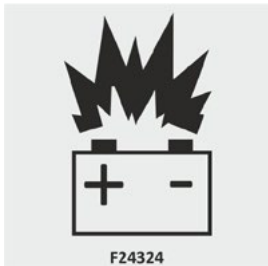

Mantener arcos, chispas y llamas libres lejos de la batería, ya que el líquido que contiene en su interior tiene ácido que podría ocasionar graves quemaduras.



NO acercar manos y pies a los puntos de aplastamiento (brazo, estabilizadores, etc.) cuando la máquina está en funcionamiento.



NO fumar ni utilizar llamas libres durante las operaciones de mantenimiento en la máquina.



Comprobar que no haya personas en el radio de acción de la máquina antes de desplazarla.



# SECCIÓN 2

## PROGRAMA DE MANTENIMIENTO

## PREPARACIÓN DE LA MÁQUINA



Posicionar la máquina en una superficie plana. Si nos encontramos en una pendiente, bloquear las ruedas con las cuñas correspondientes.

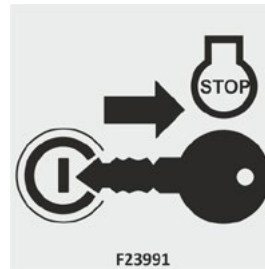

Apagar el motor y retirar la llave.

Accionar los mandos hidráulicos para eliminar la presión residual de la instalación hidráulica.

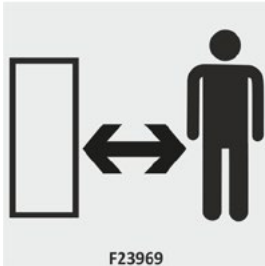

Mantener siempre una distancia de seguridad entre la máquina y las personas, los accesorios y los obstáculos.



Colocar un letrero informativo en la cabina con la indicación "NO UTILIZAR".



Aplicar el freno de estacionamiento de la máquina.



Bajar de la cabina utilizando las manillas y los peldaños, de modo de tener siempre 3 puntos de contacto con la máquina.



Seleccione la posición NEUTRA del sentido de marcha (N).



Limpiar el aceite, la grasa o el agua de las piezas de mantenimiento para eliminar cualquier superficie resbaladiza.



Recoger completamente el brazo telescópico y después bajarlo a tierra.

Retirar los accesorios instalados.

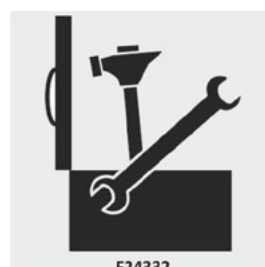

Retirar los cárteres para facilitar el acceso a la zona de mantenimiento. Después de completar las operaciones, volver a colocar todos los cárteres.



Para los trabajos de mantenimiento con el brazo levantado, debe instalarse el correspondiente TOPE MECÁNICO DE SEGURIDAD (véase la sección correspondiente).



Asegurarse de que no haya partes rotas, faltantes o dañadas y que los dispositivos de fijación no estén flojos o ausentes.

## INSTALACIÓN ELÉCTRICA

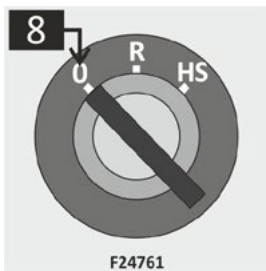

Girar la llave de arranque (8) a la posición "0".

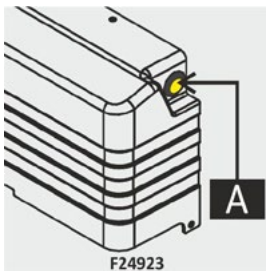

Esperar 300 segundos y controlar si el led del pulsador (A) de desconexión de la batería está apagado.



Si no está apagado, presionar durante más de 1 segundo el pulsador (A) para desconectar manualmente la batería.



### PRECAUCIÓN



NO realizar operaciones de mantenimiento de las partes eléctricas si el led del pulsador (A) no está apagado.

Para evitar dañar los sistemas eléctricos de la máquina, NO FORZAR manualmente la desconexión de la batería:

- Con el motor en funcionamiento
- Con el salpicadero encendido
- Dentro de los 300 segundos desde el apagado del motor.



Comprobar que las conexiones eléctricas estén limpias y sin daños para evitar cortocircuitos o explosiones.

## NEUMÁTICOS



El mantenimiento en los neumáticos debe ser realizado por un centro de asistencia cualificado o por un técnico autorizado.

Inflar los neumáticos a la presión indicada en la etiqueta de la llanta o en el MÓDULO 2, con aire comprimido exclusivamente.

Cuando se infla un neumático, mantener la distancia utilizando un tubo largo provisto de un gancho y permanecer de pie detrás de las bandas de rodadura.

Controlar que los cuatro neumáticos sean de la misma marca, dimensiones y características entre los disponibles para la máquina.

Antes de realizar cualquier mantenimiento en un neumático o en una llanta, deshinchar completamente el neumático en cuestión.

NO realizar soldaduras en la llanta si el neumático está montado.

### SUSTITUCIÓN DE UN NEUMÁTICO

Introducir el dispositivo de elevación (cric) a la mitad del eje de referencia y levantar la máquina.

Desenroscar los pernos de la llanta y proceder a sustituir el neumático con uno nuevo de la misma marca, dimensiones y características del original.

NO sustituir un neumático relleno de poliuretano por uno hinchado por aire.

NO sustituir un neumático montado en una llanta por otro montado en una llanta de dimensiones distintas del original.

Luego de la sustitución, controlar CADA 50 HORAS que el apriete de los espárragos de las ruedas sea correcto consultando el apartado ESPÁRRAGOS DE LAS RUEDAS.

## PUNTOS DE ACCESO PARA EL MANTENIMIENTO

Para ejecutar las intervenciones de mantenimiento programado que se describe en esta sección es necesario retirar o abrir los cárteres que se indican. Al terminar las operaciones volver a montar los cárteres en su posición original y bloquearlos con los dispositivos de cierre indicados.

### CAPO MOTOR

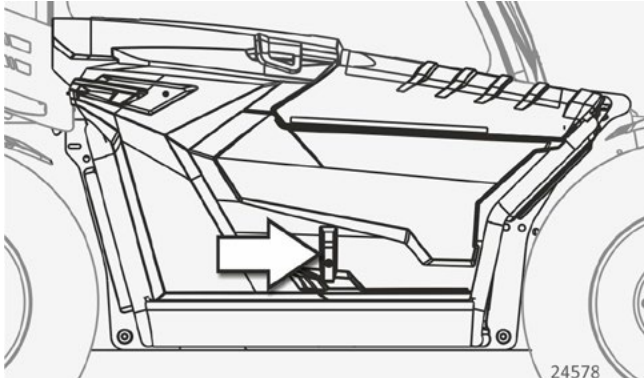

El capó está situado en el lado derecho del chasis.

Con la llave suministrada, desbloquear la cerradura indicada por la flecha y luego abrir el capó hacia arriba.

### CÁRTER FILTRO AIRE CABINA

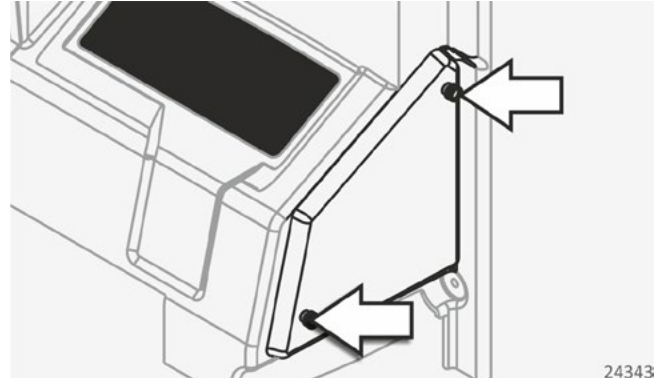

El cárter del filtro del aire de la cabina se encuentra al lado del asiento del conductor, cerca de la puerta de acceso.

Desenroscar los 2 pomos indicados y después retirar el cárter.

### CÁRTER BATERÍA

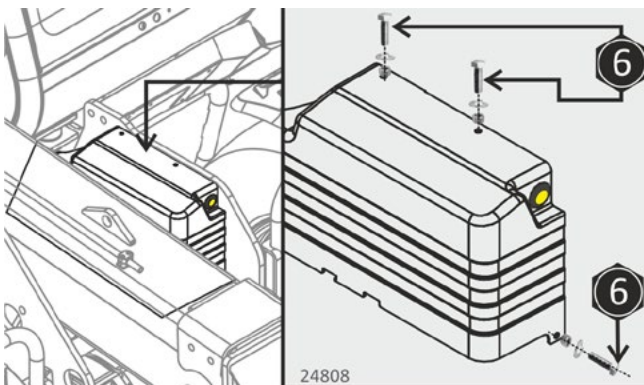

El cárter de la batería se encuentra en la parte trasera de la máquina.

Desenroscar los tornillos indicados por las flechas con una llave hexagonal de 6 mm y después desmontar el cárter.

## TOPE MECÁNICO DE SEGURIDAD

Para ejecutar las intervenciones de mantenimiento debajo del brazo telescópico, instalar el tope mecánico de seguridad provisto con la máquina. Si el tope mecánico de seguridad no está disponible, prever otros sistemas de retención del brazo o NO EJECUTAR ningún tipo de mantenimiento.

### POSICIÓN DE REPOSO

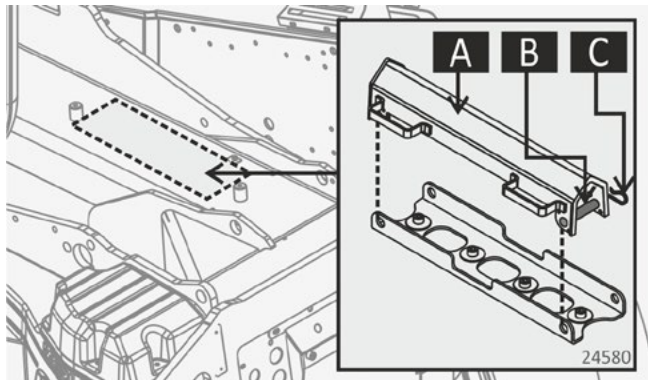

El tope mecánico de seguridad se encuentra en la parte superior del brazo telescópico.

- A: Tope mecánico de seguridad.
- B: Pernos (x2) de fijación.
- C: Horquillas (x2) de seguridad.

Retirar las horquillas (C) y los pernos (B) de bloqueo. Sacar el tope mecánico de seguridad (A) de su posición de reposo.

### INSTALACIÓN

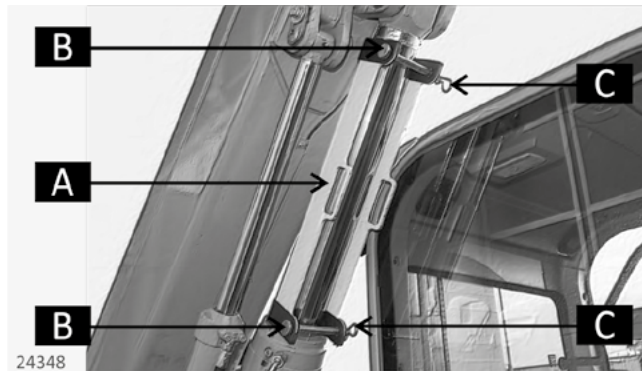

Levantar completamente el brazo de la máquina, apagar el motor y bajar de la cabina.

Posicionar el tope de seguridad en el vástago del cilindro de elevación. Bloquearlo en posición utilizando los pernos y las horquillas retirados anteriormente.

Subir a la cabina, arrancar el motor y bajar con cuidado el brazo hasta que se acerque al tope mecánico de seguridad.

### DESINSTALACIÓN

Retirar las horquillas (C) y los pernos (B) de bloqueo. Retirar el tope mecánico de seguridad (A) del vástago del cilindro de elevación y posicionarlo en reposo en el soporte específico de la máquina.

Bloquearlo en posición utilizando los pernos y las horquillas retirados anteriormente.



## PROGRAMACIÓN DE LAS OPERACIONES DE MANTENIMIENTO

### IMPORTANTE

El mantenimiento de la máquina se subdivide como se indica a continuación:

- El MANTENIMIENTO ORDINARIO que debe ser ejecutado por el propietario de la máquina. Para poder mantener un registro de las actividades efectuadas se sugiere fotocopiar las siguientes páginas y completar los campos.
- El MANTENIMIENTO DE TALLER que debe ser ejecutado por un técnico autorizado Merlo.

El mantenimiento programado MERLO se subdivide en franjas horarias expresadas en horas de uso de la máquina y período de tiempo expresado en días/meses. Realizar el mantenimiento teniendo en cuenta cuál de las dos situaciones (horaria o temporal) se produce primero.

Después de las primeras 100 horas de trabajo (véase PERÍODO DE RODAJE) y cada 500 horas (véase MANTENIMIENTO DE TALLER) se enciende un mensaje informativo en la pantalla del SALPICADERO para informar al operador que es necesario efectuar el mantenimiento programado. Esta función no se activa en la franja de mantenimiento cada 50 horas (MANTENIMIENTO ORDINARIO).

Si se elimina el mensaje sin haber ejecutado el mantenimiento solicitado, el sistema enciende un testigo amarillo  como ayuda memoria en la pantalla principal del SALPICADERO.

Los intervalos de mantenimiento indicados se basan en un uso normal de la máquina; si se utiliza en condiciones ambientales severas (por ejemplo polvo, madera desmenuzada, etc.) el mantenimiento se debe realizar con mayor frecuencia.

Los símbolos de acción indicados en las tablas se identifican de esta forma:



-  APRETAR
-  VERIFICAR
-  CONTROLAR
-  RELLENAR
-  ENGRASAR
-  SUSTITUIR



## MANTENIMIENTO ORDINARIO

DESPUÉS DE 100 HORAS o 1 MES (período de rodaje)

<b>MODELO:</b>		
<b>CHASIS:</b>		
<b>HORAS TOTALES:</b>	<b>FECHA:</b>	<b>FIRMA:</b>

ELEMENTO		ACTIVIDAD
D101	Pernos de la transmisión.	
D102	Pernos de los ejes.	
D103	Pernos de los semiejes.	
D104	Pernos de dirección.	
D105	Pernos de las ruedas.	



CADA 50 HORAS o 7 DÍAS

<b>MODELO:</b>		
<b>CHASIS:</b>		
<b>HORAS TOTALES:</b>	<b>FECHA:</b>	<b>FIRMA:</b>

ELEMENTO		ACCIÓN
D105	Pernos de las ruedas.	<input checked="" type="checkbox"/>
D201	Batería.	<input checked="" type="checkbox"/>
D202	Filtro de aire del motor.	<input checked="" type="checkbox"/>
D203	Filtro de aire de la cabina.	<input checked="" type="checkbox"/>
D204	Pastillas de frenos de servicio.	<input checked="" type="checkbox"/>
D205	Patines externos del brazo.	
D206	Patines internos del brazo.	
D207	Perno de fijación del brazo.	
D208	Perno de articulación del bastidor.	
D209	Pistón de desenganche rápido.	
D210	Cilindro de rotación del bastidor.	
D211	Cilindro de elevación del brazo.	
D212	Cilindro de compensación del brazo.	
D213	Articulación reductores de rueda.	
D214	Cojinetes de los semiejes.	
D215	Articulación del eje trasero.	
D216	Inspección debajo del cárter.	<input checked="" type="checkbox"/>
D217	Estabilizadores (solo TF35.11).	
D219	Limpieza.	<input checked="" type="checkbox"/>

CADA 500 HORAS o 6 MESES

<b>MODELO:</b>		
<b>CHASIS:</b>		
<b>HORAS TOTALES:</b>	<b>FECHA:</b>	<b>FIRMA:</b>

ELEMENTO		ACCIÓN
D101	Pernos de la transmisión.	
D102	Pernos de los ejes.	
D103	Pernos de los semiejes.	
D104	Pernos de dirección.	
D105	Pernos de las ruedas.	
D201	Batería.	
D203	Filtro de aire de la cabina.	
D204	Pastillas de frenos de servicio.	
D205	Patines externos del brazo.	
D206	Patines internos del brazo.	
D207	Perno de fijación del brazo.	
D208	Perno de articulación del bastidor.	
D209	Pistón de desenganche rápido.	
D210	Cilindro de rotación del bastidor.	
D211	Cilindro de elevación del brazo.	
D212	Cilindro de compensación del brazo.	
D213	Articulación reductores de rueda.	
D214	Cojinetes de los semiejes.	
D215	Articulación del eje trasero.	
D301	Tubo guía de conductos.	
D219	Limpieza.	



















## MANTENIMIENTO DE TALLER

DESPUÉS de 100 HORAS o 1 MES (período de rodaje).

ELEMENTO		ACCIÓN
D205	Patines externos del brazo.	
D150	Filtro de aceite del sistema de transmisión hidrostática.	
D151	Filtro de descarga sistema hidráulico	

CADA 500 HORAS o 6 MESES

ELEMENTO		ACCIÓN
D150	Filtro de aceite del sistema de transmisión hidrostática.	
D351	Filtro de purga del aceite del sistema hidráulico	
D151	Filtro de descarga sistema hidráulico	
D302	Filtro de aire del motor.	
D352	Juntas cardánicas.	
D353	Aceite del cambio.	 
D354	Aceite de los diferenciales.	 
D355	Aceite de los reductores de rueda.	 
D306	Patines internos del brazo.	
D390	Presión de la instalación de la dirección hidráulica.	
D391	Presión de la instalación hidráulica.	
D392	Calibración del sistema antivuelco.	
D402	Tubos hidráulicos	
D216	Inspección debajo del cárter.	



CADA 1000 HORAS o 12 MESES

D403	Filtro de aire de la cabina.	
D150	Filtro de aceite del sistema de transmisión hidrostática.	
D351	Filtro de purga del aceite del sistema hidráulico	
D151	Filtro de descarga sistema hidráulico	
D302	Filtro de aire del motor.	
D205	Patines externos del brazo.	
D306	Patines internos del brazo.	
D352	Juntas cardánicas.	
D353	Aceite del cambio.	
D354	Aceite de los diferenciales.	
D355	Aceite de los reductores de rueda.	
D401	Articulaciones	
D402	Tubos hidráulicos	
D390	Presión de la instalación de la dirección hidráulica.	
D391	Presión de la instalación hidráulica.	
D392	Calibración del sistema antivuelco.	
D216	Inspección debajo del cárter.	

CADA 1500 HORAS o 18 MESES

ELEMENTO		ACCIÓN
D150	Filtro de aceite del sistema de transmisión hidrostática.	
D351	Filtro de purga del aceite del sistema hidráulico	
D151	Filtro de descarga sistema hidráulico	
D302	Filtro de aire del motor.	
D501	Filtro de aspiración del aceite hidráulico.	
D352	Juntas cardánicas.	
D553	Aceite del cambio.	
D554	Aceite de los diferenciales.	
D555	Aceite de los reductores de rueda.	
D502	Aceite de la instalación hidráulica.	
D503	Aceite del sistema de la transmisión hidrostática.	
D504	Líquido de frenos	
D306	Patines internos del brazo.	
D390	Presión de la instalación de la dirección hidráulica.	
D391	Presión de la instalación hidráulica.	
D392	Calibración del sistema antivuelco.	
D216	Inspección debajo del cárter.	



## D101 PERNOS DE LA TRANSMISIÓN

EJES DELANTERO y TRASERO

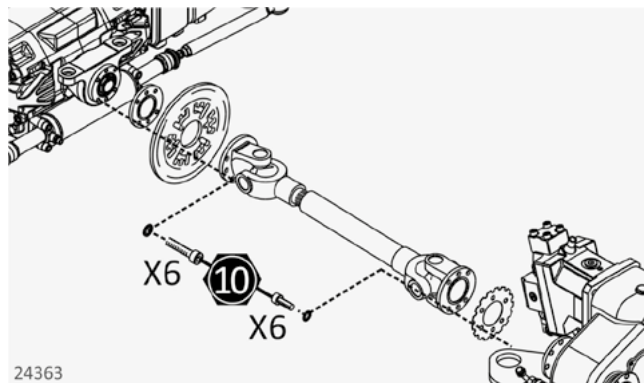

Llave Allen.



11,7 kgm (115 Nm).

D102 PERNOS DE LOS EJES

EJE DELANTERO (chasis fijo)

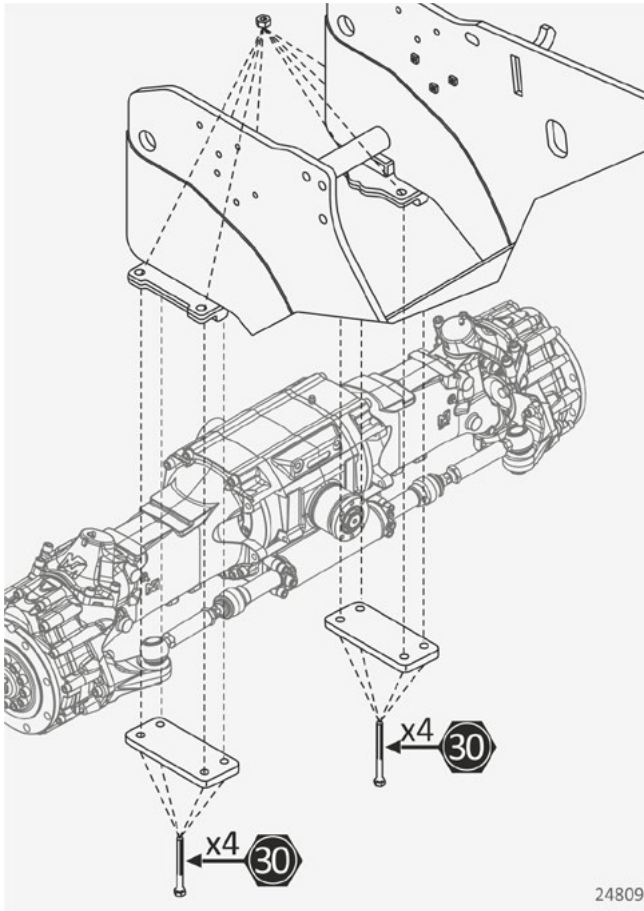

24809

Llave hexagonal.



45 kgm (440 Nm).

EJE TRASERO (chasis fijo)

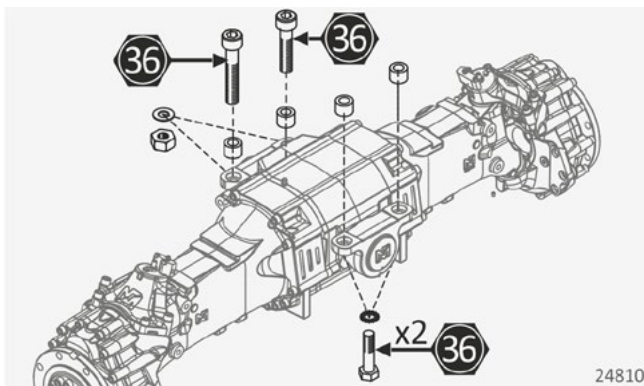

24810

Llave hexagonal.



56 kgm (550 Nm).

EJE DELANTERO (chasis TT)

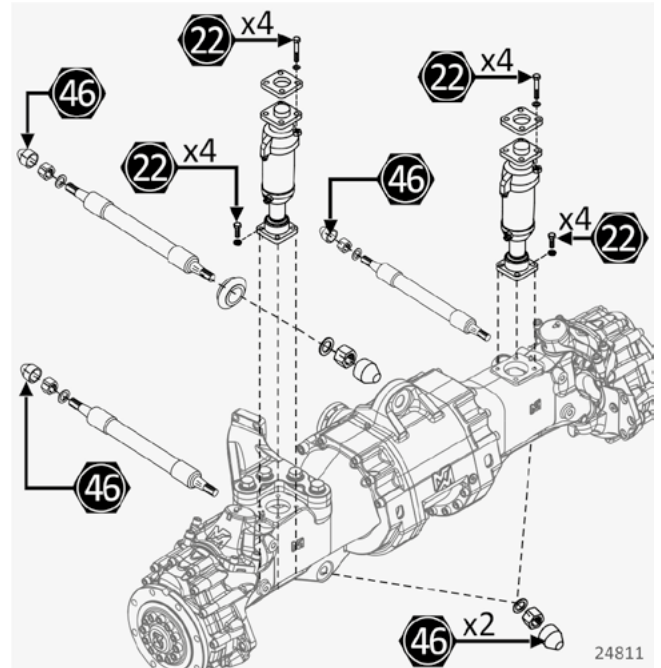

24811

Llave hexagonal de 22



13,9 kgm (137 Nm).

Llave hexagonal de 46



102 kgm (1.000 Nm) tirante superior.



45,8 kgm (450 Nm) tirantes inferiores.

EJE TRASERO (chasis TT)

Las operaciones de apriete son las mismas descritas para el chasis fijo.

## D103 PERNOS DE LOS SEMIEJES

EJE DELANTERO y TRASERO (chasis fijo)

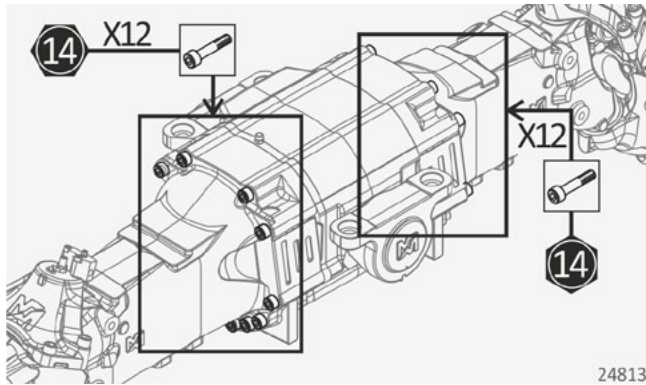

Llave Allen.



EJE DELANTERO (chasis TT)

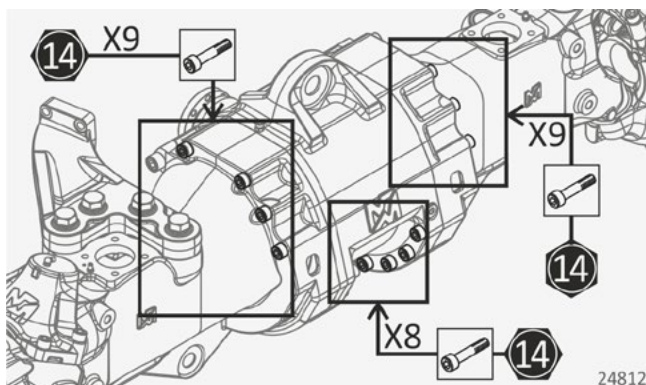

Llave Allen.

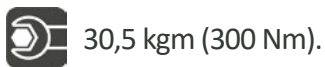

EJE TRASERO (chasis TT)

Las operaciones de apriete son las mismas descritas para el eje trasero del chasis fijo.

## D104 PERNOS DE DIRECCIÓN

EJES DELANTERO y TRASERO

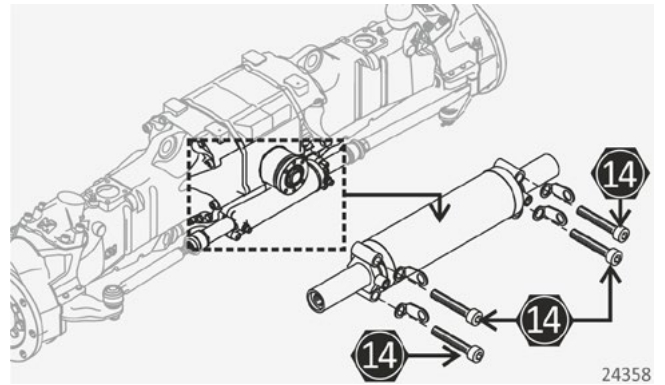

Llave Allen.

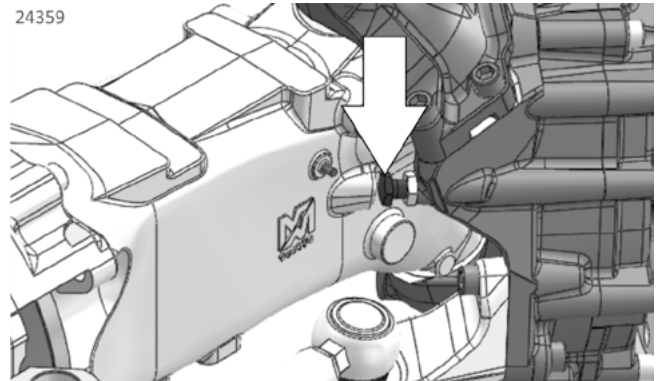
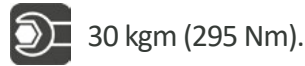

NO REGULAR el tornillo de final de carrera de la dirección (calibrado de fábrica).

## D105 PERNOS DE LAS RUEDAS (X4)

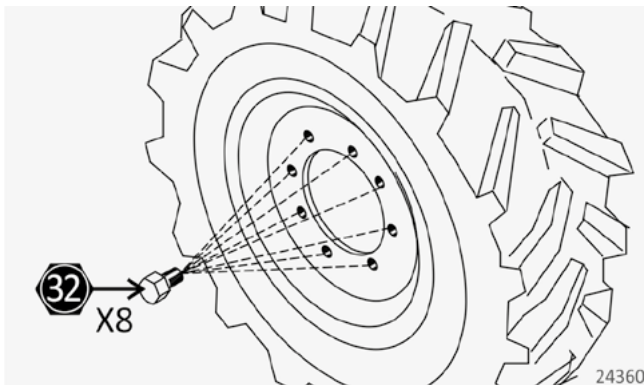

Llave hexagonal.



56 kgm (550 Nm).

## D201 BATERÍA

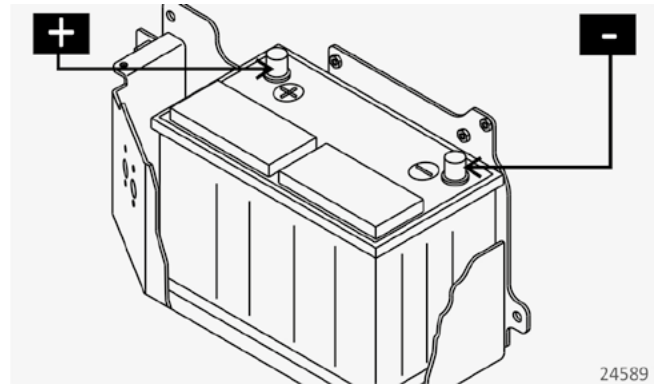

Abrir el cárter de la batería.



Limpiar la batería, el cárter de cobertura y el alojamiento. Controlar los polos y si es necesario aplicar grasa de vaselina para evitar la corrosión.

Sustituir la batería si está rota, fundida o dañada.



Controlar el funcionamiento del dispositivo de desconexión de la batería (consultar el capítulo MANTENIMIENTO DE LA INSTALACIÓN ELÉCTRICA):

- Encender y a continuación apagar la máquina.
- Controlar si el led parpadeante del pulsador (A) se apaga después de 300 segundos desde la parada del motor. En caso contrario, comunicarse con el Distribuidor local o con el Concesionario para recibir asistencia técnica.
- Poner en marcha el motor y controlar que el led se encienda en modo fijo. En caso contrario (led apagado o parpadeante), comunicarse con el Distribuidor local o con el Concesionario para recibir asistencia técnica.

## D202 FILTRO DE AIRE DEL MOTOR

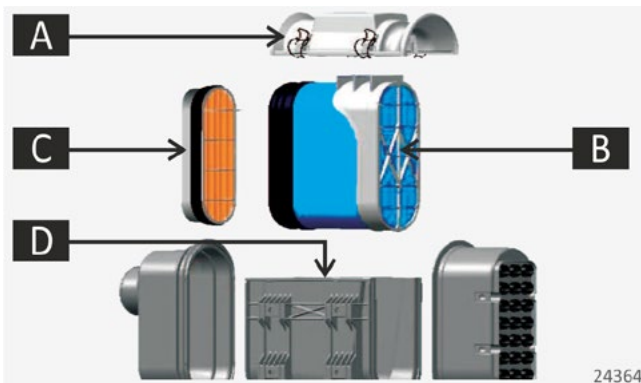

Abrir el capó del motor. Retirar la tapa (A) del filtro de aire del motor abriendo los dispositivos de desbloqueo correspondientes.



Controlar que el cartucho (B) no esté dañado y que no presente roturas u orificios, incluso de pequeñas dimensiones. En caso contrario, sustituirlo.

Limpiar el cartucho (B) con un chorro de aire comprimido (máximo 5 bar) orientado desde adentro hacia fuera. Limpiar también las partes internas del cuerpo del filtro (D).

Controlar el apriete y el estado de conservación de las abrazaderas y de los tubos que conectan el filtro con el motor.

NO UTILIZAR gasolina o líquidos caliente para limpiar el cartucho (B).

NO LIMPIAR el cartucho de seguridad (C).

## D203 FILTRO DE AIRE DE LA CABINA

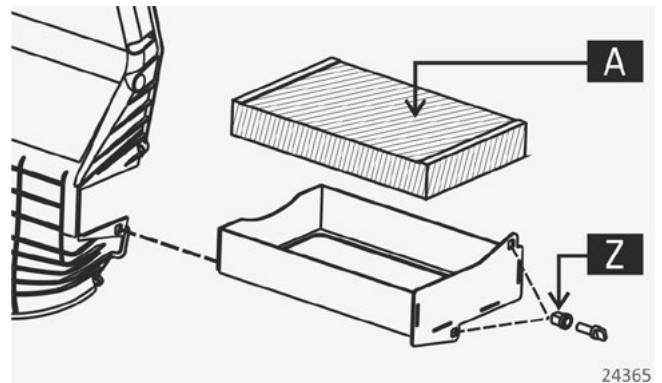

Abrir el cárter del filtro de aire de la cabina. Desbloquear los dispositivos (Z) y extraer el filtro.



Controlar que el filtro (A) no esté dañado y que no presente roturas u orificios, incluso de pequeñas dimensiones. En caso contrario, sustituirlo.



Limpiar el filtro (A) con un chorro de aire comprimido (máximo 5 bar) en su superficie. Limpiar también las partes internas del cuerpo del filtro.

NO UTILIZAR gasolina o líquidos caliente para limpiar el filtro (A).

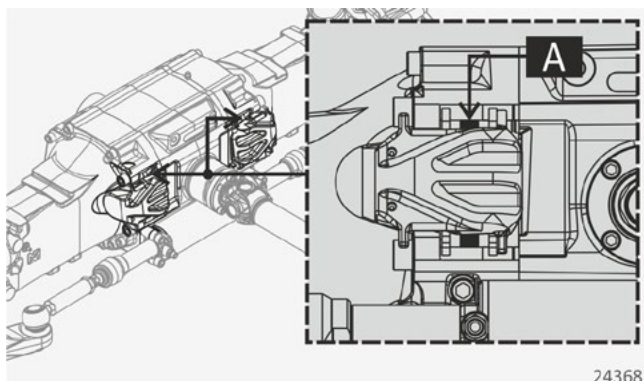
## D204 FRENOS DE SERVICIO



Posicionarse en la parte interna del eje (delantero y trasero) e identificar la mirilla de control cerca de la pinza de freno.

- 
 Controlar que la cantidad de material de fricción de las pastillas (A) de los frenos de servicio sea mayor que 2 mm. En caso contrario sustituir las (consultar con el Distribuidor local o Concesionario).
- 
 Comprobar que el espesor del disco de freno no sea inferior a 16 mm. En caso contrario sustituir las (consultar con el Distribuidor local o Concesionario).

## D205 PATINES EXTERNOS DEL BRAZO

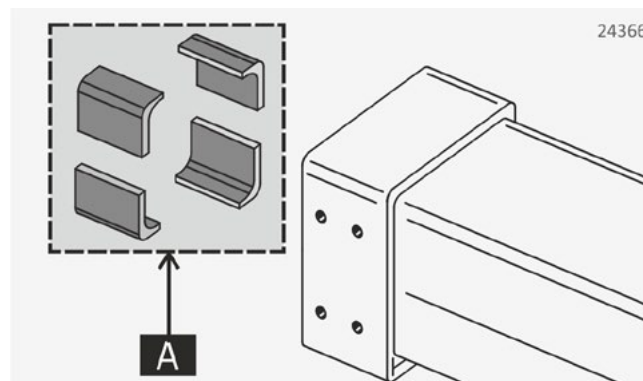

Bajar el brazo telescópico a tierra. Apagar el motor.

- 
 Controlar visualmente los patines externos (A) de cada brazo y comprobar el estado de desgaste, el consumo uniforme y la ausencia de surcos, rebabas o astillas (se acepta polvo de plástico) en la superficie del brazo.

Si se verifica aunque sea solo una de las condiciones precedentes, contactar con el Distribuidor local o Concesionario para recibir asistencia técnica.

La posible pérdida de barniz en el brazo en correspondencia del paso de los patines debe considerarse normal y no crea problemas de funcionamiento.



## D206 PATINES INTERNOS DEL BRAZO

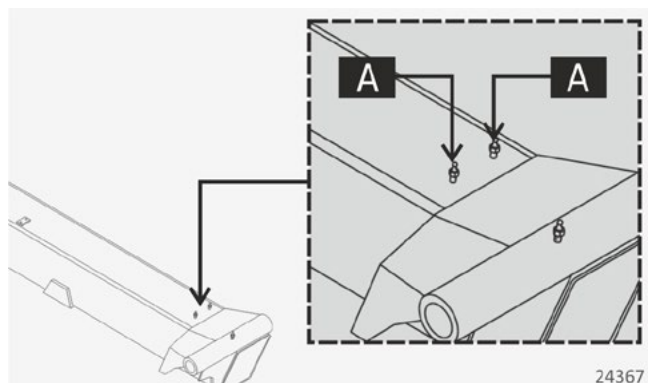

Bajar el brazo telescópico a tierra. Apagar el motor.

 Engrasar a través de los engrasadores (A). Utilizar el producto específico indicado en el MANUAL DE INSTRUCCIONES - MÓDULO 5.

## D207 PERNO DE FIJACIÓN DEL BRAZO

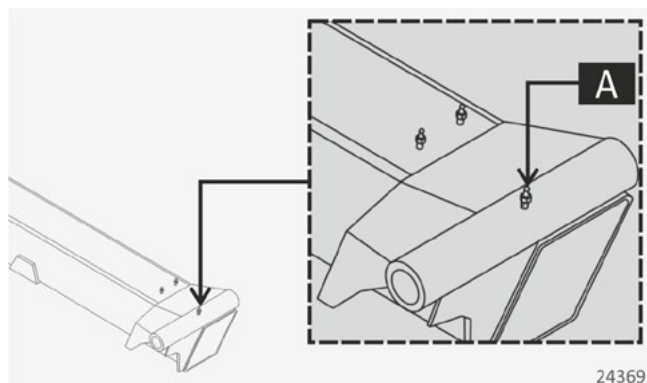

Bajar el brazo telescópico a tierra. Apagar el motor.

 Engrasar a través del engrasador (A). Utilizar el producto específico indicado en el MANUAL DE INSTRUCCIONES - MÓDULO 5.

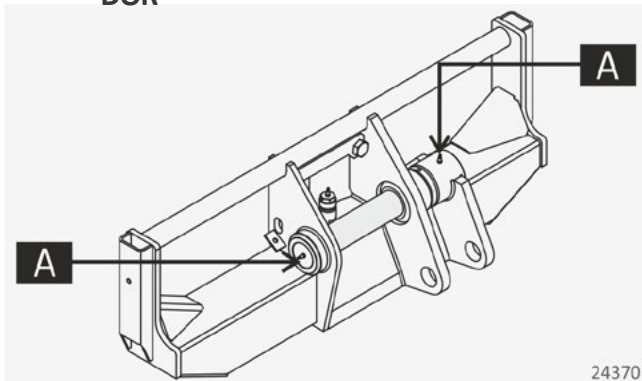
**D208 PERNOS DE LA ARTICULACIÓN DEL BASTIDOR**

Bajar el brazo telescópico a tierra. Apagar el motor.

 Engrasar a través de los engrasadores (A). Utilizar el producto específico indicado en el MANUAL DE INSTRUCCIONES - MÓDULO 5.

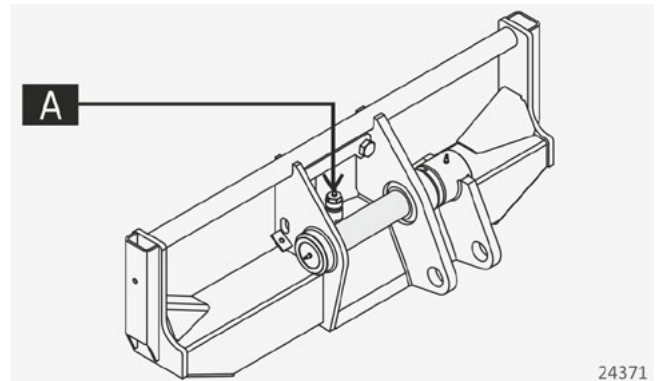
**D209 PISTÓN DE DESENGANCHE RÁPIDO**

Bajar el brazo telescópico a tierra. Apagar el motor.

 Engrasar a través del engrasador (A). Utilizar el producto específico indicado en el MANUAL DE INSTRUCCIONES - MÓDULO 5.

## D210 CILINDRO DE ROTACIÓN DEL BASTIDOR

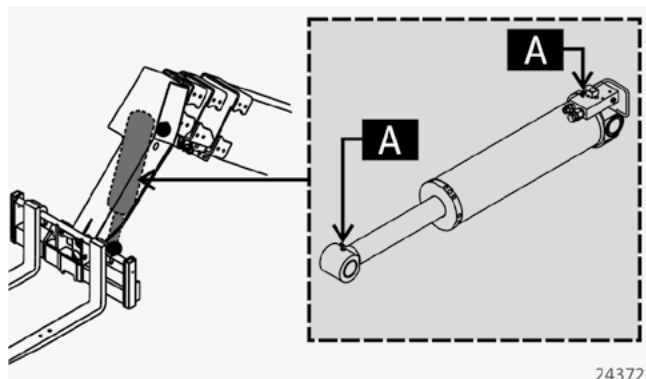

24372

Bajar el brazo telescópico a tierra. Apagar el motor.



Engrasar a través de los engrasadores (A).  
Utilizar el producto específico indicado en el  
MANUAL DE INSTRUCCIONES - MÓDULO 5.

## D211 CILINDRO DE ELEVACIÓN DEL BRAZO

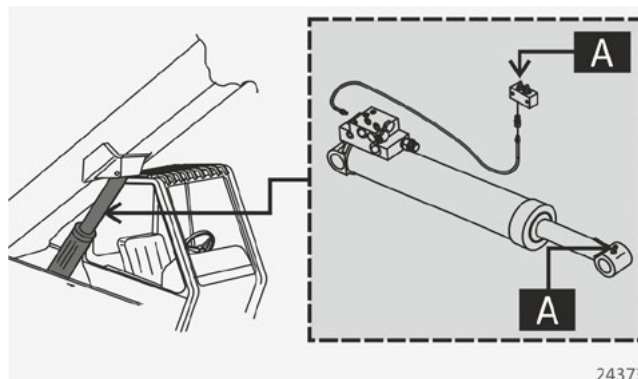

24373

Levantar el brazo telescópico. Apagar el motor e instalar el TOPE MECÁNICO DE SEGURIDAD.



Engrasar a través de los engrasadores (A).  
Utilizar el producto específico indicado en el  
MANUAL DE INSTRUCCIONES - MÓDULO 5.

## D212 CILINDRO DE COMPENSACIÓN DEL BRAZO

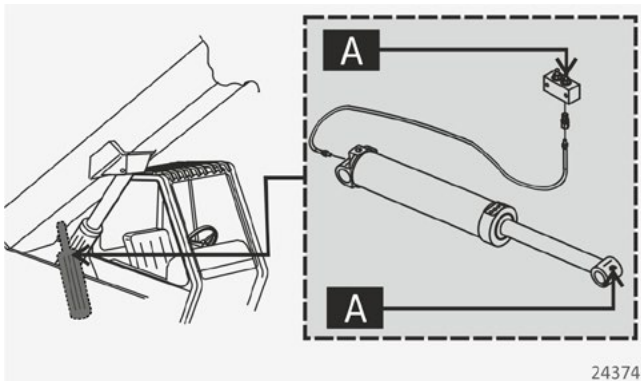

Levantar el brazo telescópico. Apagar el motor e instalar el TOPE MECÁNICO DE SEGURIDAD.



Engrasar a través de los engrasadores (A). Utilizar el producto específico indicado en el MANUAL DE INSTRUCCIONES - MÓDULO 5.

## D213 ARTICULACIÓN REDUCTORES DE RUEDA

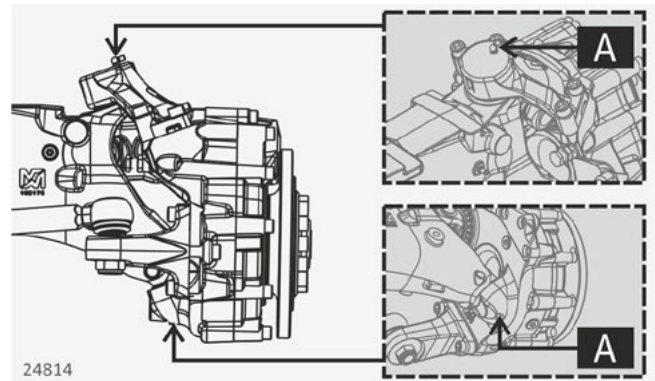

Posicionarse cerca de las articulaciones de las ruedas (eje delantero y trasero).



Engrasar a través de los engrasadores (A). Utilizar el producto específico indicado en el MANUAL DE INSTRUCCIONES - MÓDULO 5.

## D214 COJINETES DE LOS SEMIEJES

EJE DELANTERO y TRASERO (chasis fijo)

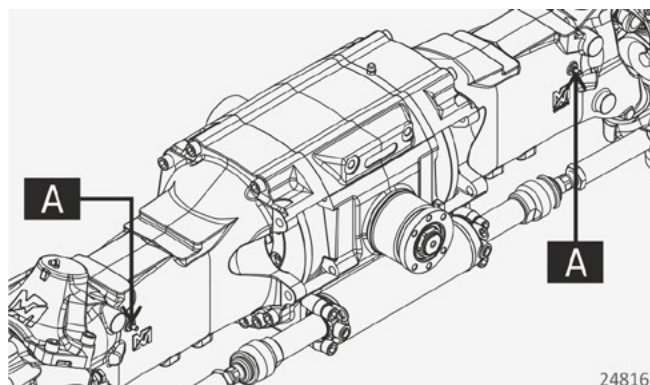

Posicionarse en la parte interna del eje.

 Engrasar a través de los engrasadores (A). Utilizar el producto específico indicado en el MANUAL DE INSTRUCCIONES - MÓDULO 5.

## D215 ARTICULACIÓN DE OSCILACIÓN

EJE DELANTERO (chasis fijo y TT)

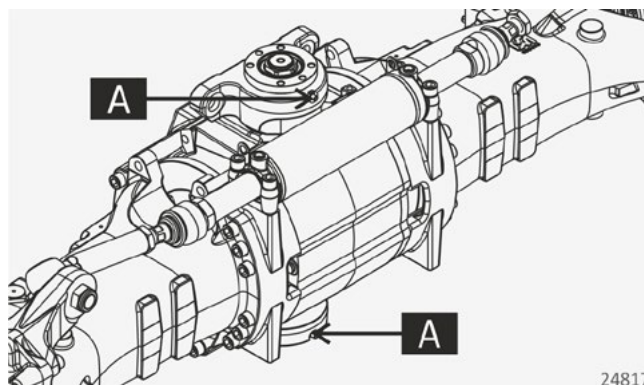

Posicionarse en la parte inferior del eje.

 Engrasar a través de los engrasadores (A). Utilizar el producto específico indicado en el MANUAL DE INSTRUCCIONES - MÓDULO 5.

EJE DELANTERO y TRASERO (chasis TT)

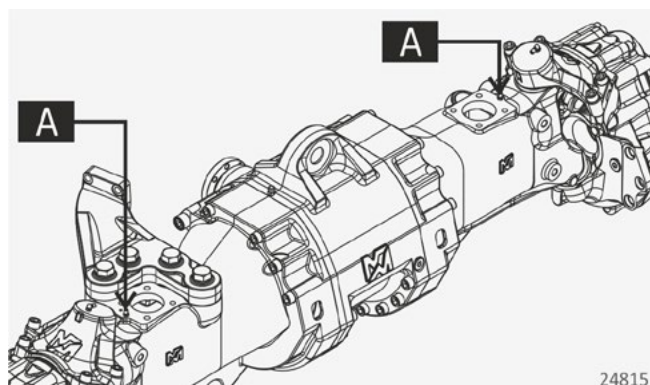

Posicionarse en la parte superior del eje.

 Engrasar a través de los engrasadores (A). Utilizar el producto específico indicado en el MANUAL DE INSTRUCCIONES - MÓDULO 5.

**D216 INSPECCIÓN DEBAJO DEL CÁRTER**

Realizar este mantenimiento CADA 50 HORAS solo si la máquina se utiliza en ambientes con presencia de polvo.

**ATENCIÓN**

Antes de llevar a cabo estas operaciones, montar el tope mecánico de seguridad y apagar el motor.



Limpiar el material acumulado que pudiera haber.

Inspeccionar los cables eléctricos y los conductos a la vista: Controlar que se encuentren en buen estado, que no haya conductos expuestos ni pérdidas.

Retirar los cárteres indicados con una llave hexagonal (donde no expresamente indicado).

1. CÁRTER EN EL CENTRO DEL CHASIS.
2. CÁRTER LADO CABINA.
3. CÁRTER TRASERO DERECHO.
4. CÁRTERES INFERIORES DEL MOTOR.
5. CÁRTER DELANTERO DERECHO.

**ATENCIÓN**

Eliminar el material acumulado en el interior de las piezas calientes, para evitar posibles incendios.

NO UTILIZAR la máquina si hay cables eléctricos o conductos hidráulicos dañados, o bien, en caso de pérdidas.

Comunicarse con el Distribuidor local o con el Concesionario para recibir asistencia técnica.

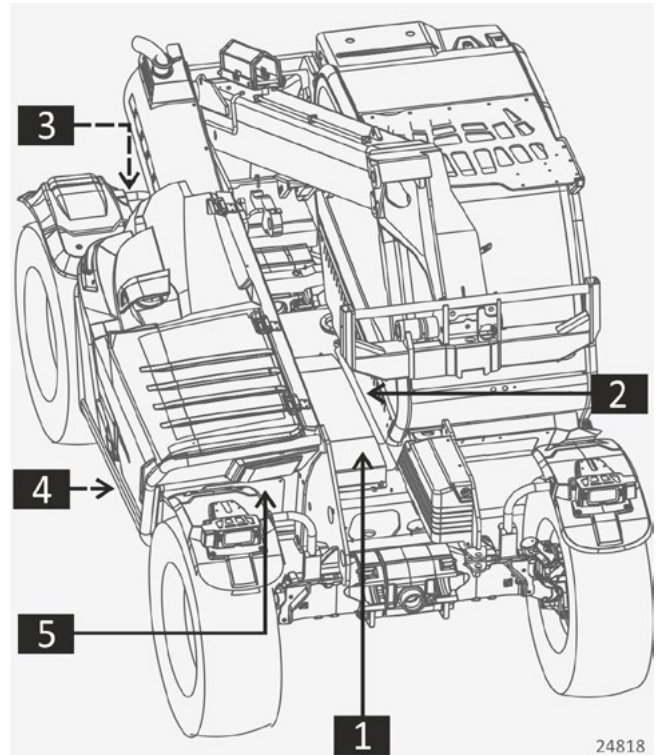

24818

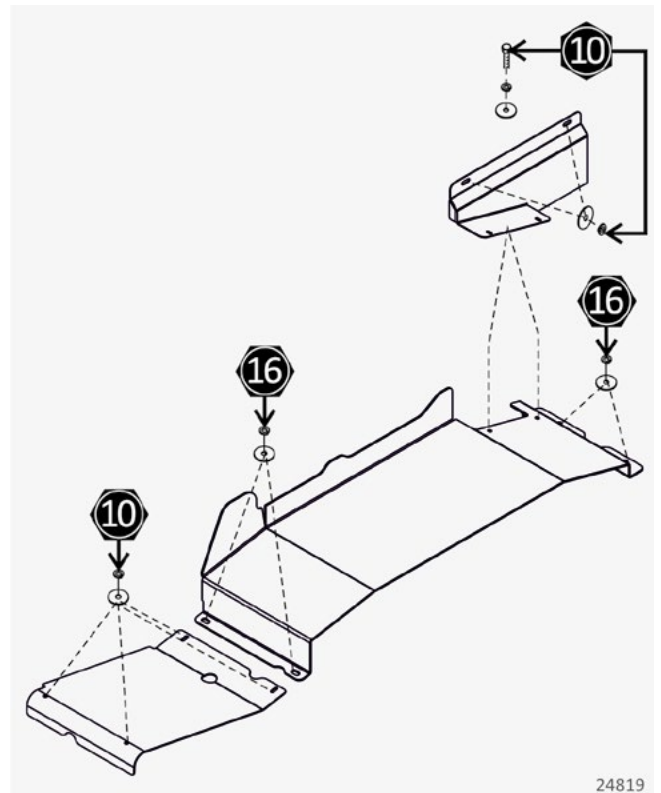

24819

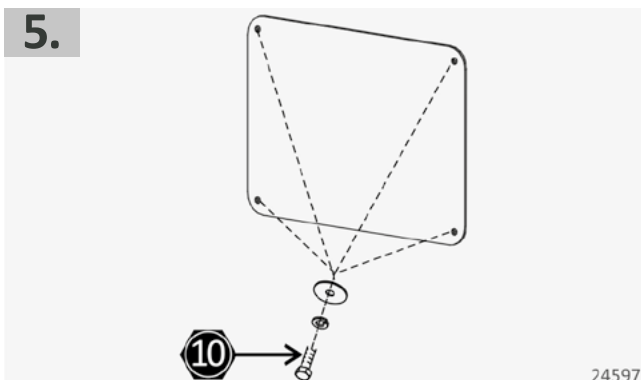
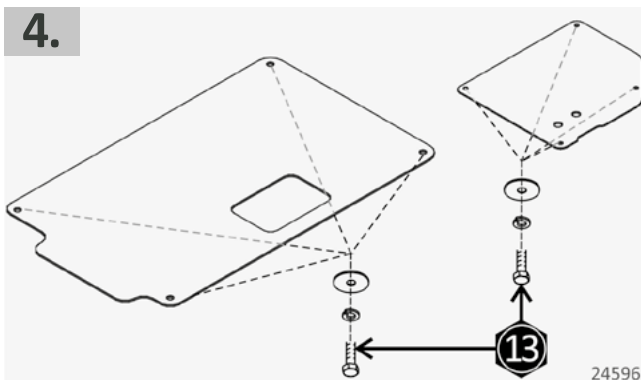
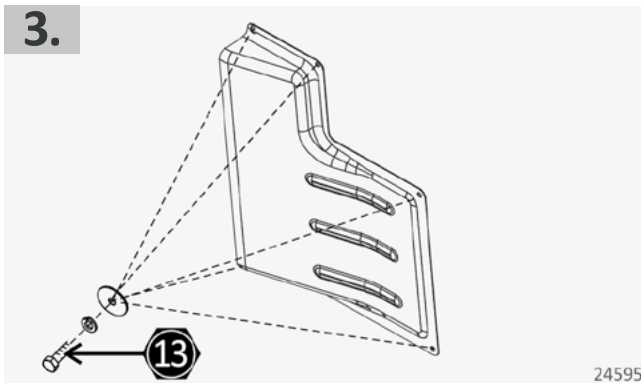
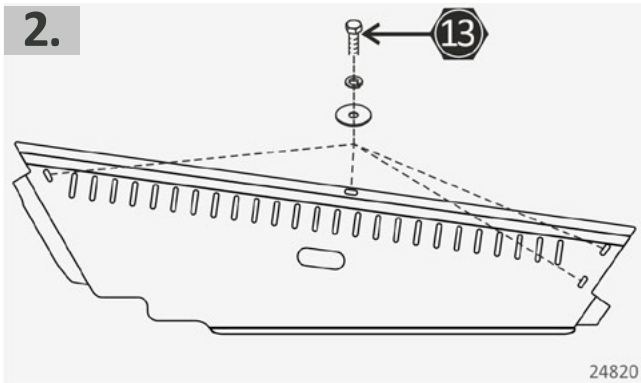

## D217 ESTABILIZADORES

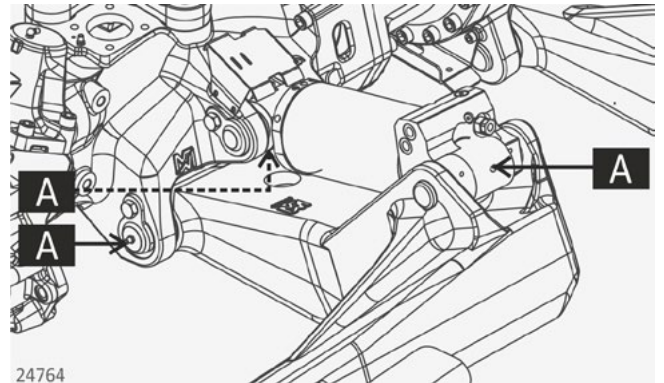

Bajar los estabilizadores al suelo para poder identificar mejor los engrasadores (A). Ejecutar el mantenimiento en ambos estabilizadores.



Engrasar a través de los engrasadores (A). Utilizar el producto específico indicado en el MANUAL DE INSTRUCCIONES - MÓDULO 5.

## D219 LIMPIEZA

## INTERIOR DE LA CABINA

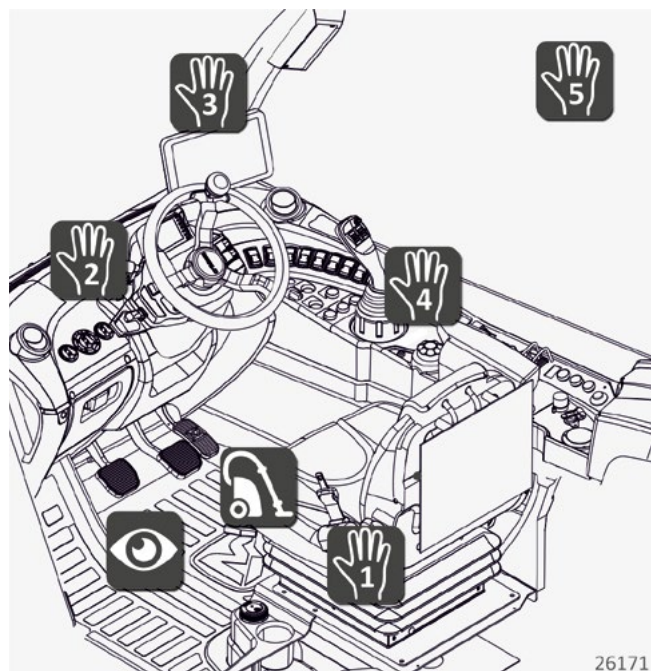

Utilizar los detergentes y productos normales para el cuidado de la máquina que se venden para el sector automovilístico.

### IMPORTANTE

NO utilizar productos de limpieza que contengan alcohol o disolventes, ya que pueden dañar las distintas piezas de plástico.



Comprobar que no hay objetos en el interior de la cabina que puedan obstruir o impedir el correcto funcionamiento de los mandos y pedales.

Mantener el lugar de trabajo limpio y ordenado permite trabajar con seguridad.



Limpiar regularmente el asiento y el suelo de la máquina con una aspiradora. Si es necesario, utilizar una esponja suave o un paño de microfibra combinado con un detergente específico para eliminar las manchas persistentes.



1

Limpiar el cinturón de seguridad con una esponja suave o un paño de microfibra empapado en agua tibia y un detergente suave.



2

Limpiar el salpicadero y todas las piezas de plástico con un paño de microfibra humedecido con agua.



3

Limpiar la pantalla del salpicadero, la unidad de visualización y el panel de testigos con un paño de microfibra limpio y antiestático, evitando una presión excesiva para no dañar o rayar la superficie.



4

Limpiar los mandos de la máquina (joystick, palancas, selectores, volante) y los adhesivos con un paño de microfibra humedecido con agua.



5

Limpiar el interior de las ventanas con un paño húmedo y un producto de limpieza comercial.

## EXTERIOR DE LA CABINA

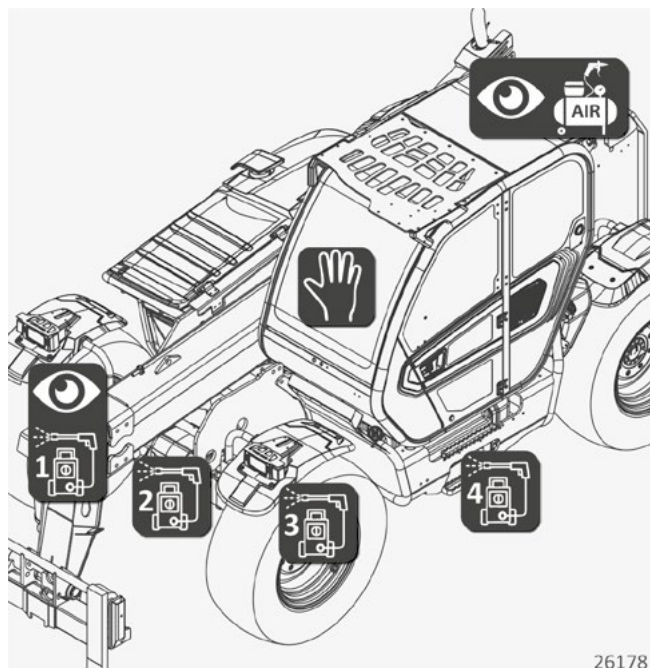

26178

Cerrar la puerta de la cabina, las ventanas y los paneles de cobertura.



1

Limpiar el chasis, la cabina, el capó del motor y el brazo telescópico con una hidrolimpiadora.

Levantar el brazo telescópico, aplicar el tope mecánico y limpiar la zona central del chasis.

Eliminar cuidadosamente cualquier sustancia agresiva, por ejemplo, combustible, aceite o grasa, para evitar la alteración o decoloración de la pintura.

NO utilizar una hidrolimpiadora con chorro directo sobre el adhesivo para no dañarlo. Limpiar los adhesivos y las placas con una esponja húmeda. Si están dañados o son ilegibles, deben ser sustituidos inmediatamente.



Comprobar si hay piezas dañadas o excesivamente desgastadas y sustituirlas.



2

Limpiar los ejes (delantero y trasero), los reductores rueda y los discos de freno con una hidrolimpiadora.



3

Limpiar los guardabarros, las llantas y las ruedas con una hidrolimpiadora.



4

Limpiar los escalones de acceso a la cabina con una hidrolimpiadora, teniendo cuidado de eliminar por completo cualquier suciedad o material acumulado (por ejemplo, paja, barro, serrín, residuos orgánicos, etc.).

Limpiar cualquier rastro de grasa, aceite u otras sustancias que puedan hacer resbaladizos los escalones de la cabina.



Comprobar visualmente la limpieza del acondicionador (opcional).



Si es necesario, retirar la rejilla protectora exterior y limpiarla.

Limpiar el radiador del acondicionador con un chorro de aire comprimido.



Como alternativa, se puede utilizar una hidrolimpiadora: comprobar que el chorro de agua no supere los 2,5 bares de presión.



Limpiar los cristales de la cabina, los faros, los espejos retrovisores y los intermitentes con una esponja húmeda y un producto de limpieza especial.

Después de limpiar estos componentes, secarlos bien y comprobar que están bien colocados.

NO dejar manchas o halos que puedan restringir o distorsionar la visión del operador.

## COMPARTIMIENTO MOTOR Y RADIADORES

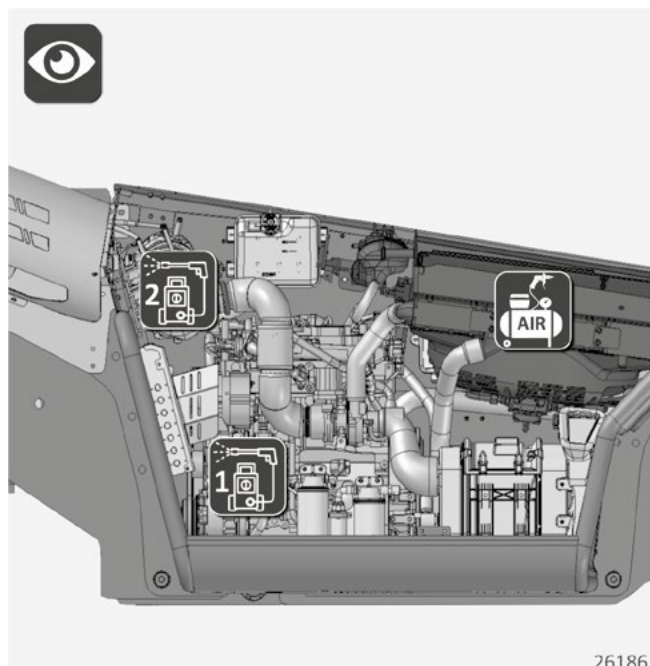

26186

**ATENCIÓN**

Retirar cualquier material acumulado en el interior del compartimiento motor para evitar el sobrecalentamiento o un posible incendio.

**ATENCIÓN**

NO REALIZAR la limpieza con el motor en marcha. Dejar que se enfríe durante al menos una hora antes de limpiarlo.

NO DIRIGIR el chorro de alta presión (aire o agua) directamente a dispositivos eléctricos, centralitas, sensores, para evitar posibles daños a los componentes.

Para más información sobre la limpieza del motor y sus componentes, consultar el MANUAL DEL MOTOR.



Comprobar la limpieza general del motor y del sistema de escape.

Comprobar específicamente la limpieza del radiador (posible presencia de corrosión, paja, grasa, hojas, etc. o fugas de refrigerante, aceite o combustible).

Si es necesario, proceder a la limpieza.



1

Limpiar el motor y el cárter inferior con un hidrolimpiador.



2

Limpiar el sistema de escape con un hidrolimpiador.



Limpiar el radiador del motor con aire comprimido, dirigiendo el chorro desde el interior hacia el exterior del compartimiento del motor.



Después de la limpieza, inspeccionar las aletas de refrigeración y comprobar que no estén dobladas o dañadas. Reparar los daños antes de volver a utilizar la máquina.



Como alternativa, se puede utilizar un limpiador de vapor con las siguientes características:

- presión máxima de 60 bar.
- temperatura máxima de 90°C.
- distancia mínima de 1 metro.



Al terminar de limpiar con una hidrolimpiadora, encender el motor y ponerlo a temperatura para favorecer un secado rápido.

## D301 TUBO GUÍA DE CONDUCTOS

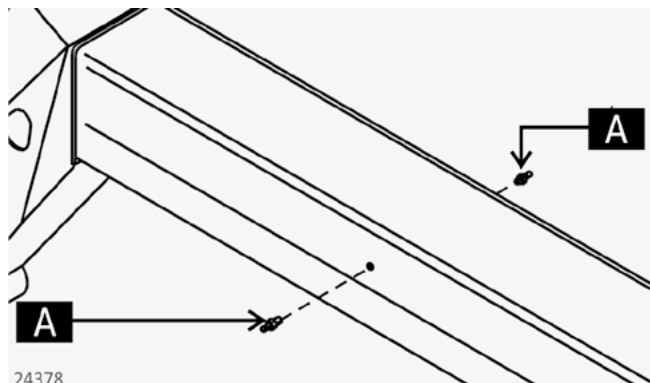

Bajar el brazo telescópico y luego extenderlo por completo. Apagar el motor.



Engrasar a través de los engrasadores (A).  
Utilizar el producto específico indicado en el  
MANUAL DE INSTRUCCIONES - MÓDULO 5.

# SECCIÓN 3

## MANTENIMIENTOS ADICIONALES

## FUSIBLES

La máquina tiene una instalación eléctrica alimentada con 12 voltios con negativo a masa.

En caso de mal funcionamiento de un dispositivo, controlar el estado del fusible correspondiente consultando las siguientes instrucciones. De ser necesario, sustituirlo por uno nuevo con las mismas características.

Los fusibles no incluidos en las siguientes instrucciones se utilizan en dispositivos para los cuales hay que consultar al Distribuidor local o Concesionario.

### FUSIBLES EN EL COMPARTIMENTO BATERÍA

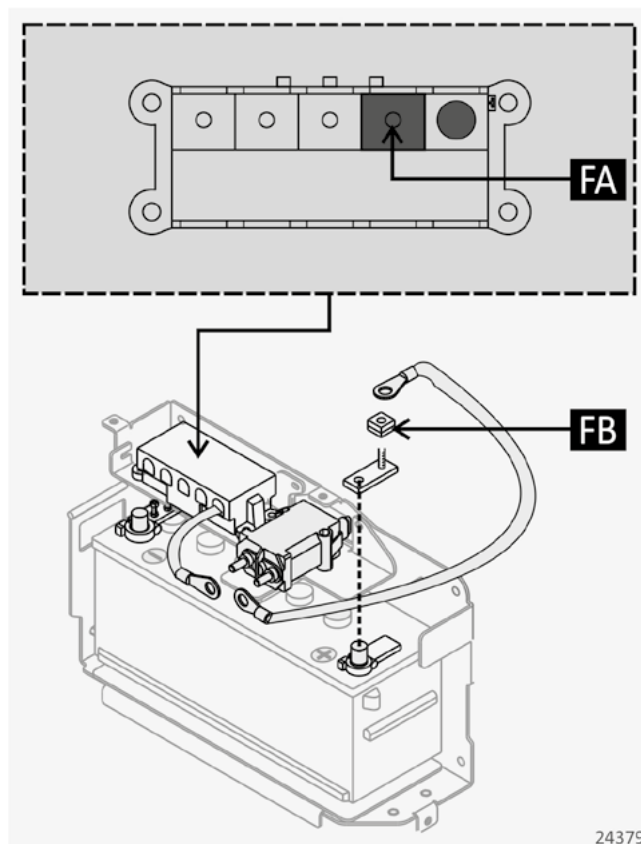

**FA.** 100 A

Fusible general de la instalación eléctrica (posicionado dentro de la caja indicada).

**FB.** 600 A

Fusible de la batería (posicionado a la altura del polo positivo (+) de la batería).

## FUSIBLES EN LA CABINA

Los fusibles de la cabina se encuentran dentro del cárter detrás del asiento del conductor.

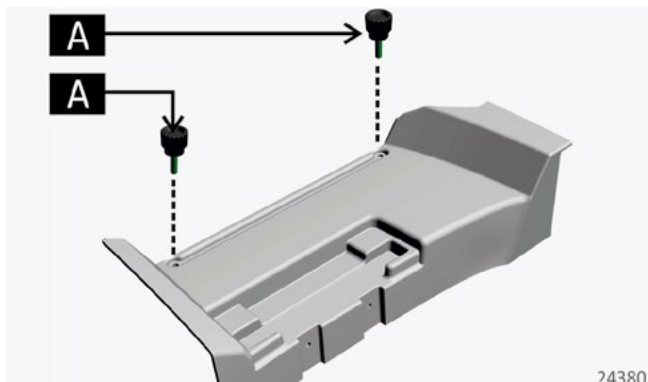

Para acceder al compartimento de fusibles es necesario desenroscar los pomos (A) y retirar el cárter de cobertura.

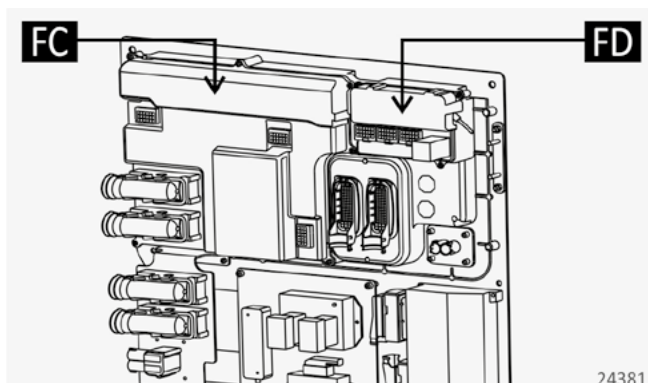

Los fusibles se identifican con una serigrafía en relieve específica. Consultar las siguientes tablas para conocer la función asociada y el amperaje máximo soportado.

## FC. FUSIBLES EN LA TARJETA ELECTRÓNICA PRINCIPAL

F6	10A	Luz intermitente en la cabina.
F8	15A	Faros de trabajo traseros.
F9	15A	Faros de trabajo delanteros.
F10	15A	Claxon.
F11	5A	Indicador izquierdo del remolque.
F12	5A	Indicador derecho del remolque.
F13	10A	Luces de freno.
F14	15A	Luces de cruce.
F15	15A	Luces de carretera.
F16	10A	Freno neumático.
F17	15A	Faros de trabajo en el brazo.
F20	15A	Luz intermitente del remolque.
F21	10A	Luces de freno del remolque.
F22	10A	Pulsador de emergencia.
F24	10A	Limpiaparabrisas delantero.
F25	10A	Limpiaparabrisas del techo.
F26	15A	Limpiaparabrisas trasero.
F27	30A	Motor de arranque.

## FD. FUSIBLES EN LA TARJETA ELECTRÓNICA SECUNDARIA

F4	10A	Joystick.
F6	10A	Climatizador.
F8	10A	Paneles de mando.
F9	10A	Accesorios en el brazo.
F13	20A	Línea hidráulica continuada, estabilizadores, tilting, traslación, suspensión del brazo
F14	30A	Toma eléctrica 12 V.
F15	30A	Ventilación de la cabina.
F18	10A	Luz de la cabina.
F20	15A	Indicadores de dirección.

## SUSTITUCIÓN DE LAS BOMBILLAS



### ATENCIÓN



Las bombillas y los grupos ópticos pueden alcanzar temperaturas muy elevadas. Antes de realizar la sustitución de una bombilla:

- desactivar la instalación de iluminación para evitar posibles cortocircuitos.
- dejar que se enfríe para evitar posibles quemaduras.

NO UTILIZAR bombillas que hayan caído al suelo, porque podrían explotar o causar lesiones a las personas.

Sustituir las bombillas utilizando el equipo de protección individual (EPI) adecuado (gafas y guantes).

Las bombillas y los grupos ópticos son componentes esenciales para la seguridad de la máquina; por lo tanto es necesario asegurarse de que funcionen siempre correctamente.

Sujetar las bombillas nuevas solo con un paño limpio y seco.

Utilizar únicamente bombillas con las mismas características que las originales. Si la nueva bombilla sigue sin encenderse, dirigirse al Distribuidor local o Concesionario.

### IMPORTANTE

Los faros de led (opcional) no necesitan mantenimiento. En caso de avería o daño de los leds, es necesario sustituir completamente el faro.

### GRUPOS ÓPTICOS TRASEROS

Las siguientes instrucciones son válidas para ambos grupos ópticos traseros.

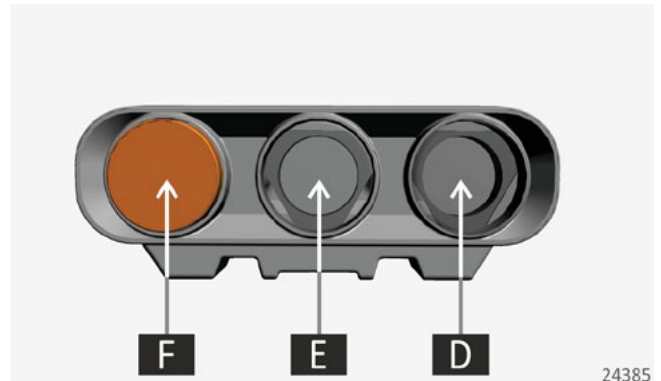

- D. luz led de posición.
- E. luz de freno.
- F. indicadores de dirección PY21W.

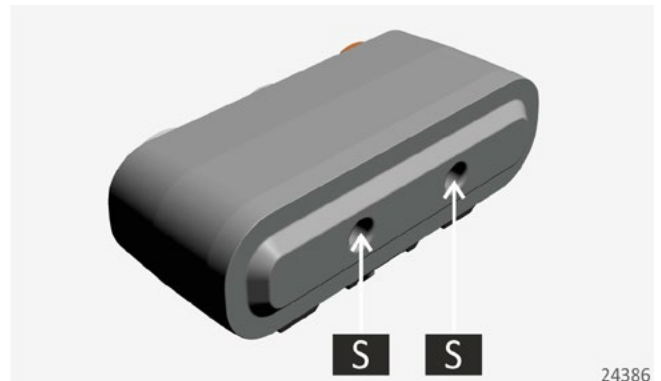

- S. tornillos de fijación.

Desenroscar los tornillos (T) para retirar la cobertura y sustituir la bombilla (F).

Los faros (D) y (E) contienen bombillas de LED que NO necesitan mantenimiento. En caso de avería o daño de los leds, es necesario sustituir completamente el faro.

### GRUPOS ÓPTICOS DELANTEROS

Las siguientes instrucciones son válidas para ambos grupos ópticos delanteros.

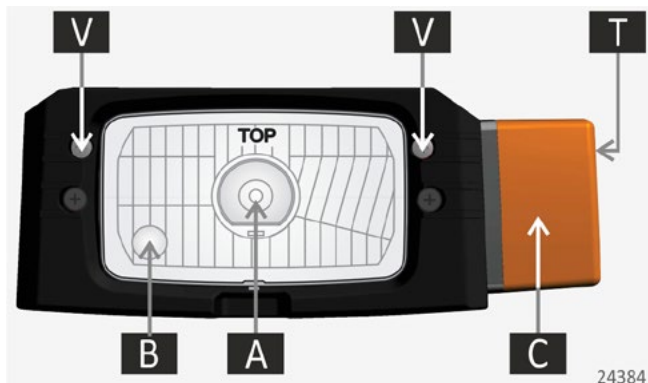

- A. luz de cruce/luz de carretera H4 60W.
- B. luces de posición T4W.
- C. indicadores de dirección P21W.
- T. tornillo de cobertura del indicador de dirección.
- V. tornillos de cobertura del faro delantero.

Desenroscar los tornillos (V) para retirar la cobertura y sustituir las bombillas (A) y (B).

Desenroscar el tornillo (T) para retirar la cobertura y sustituir la bombilla (C).

### REGULACIÓN LUCES DE CRUCE

Después de haber sustituido la luz de cruce, regular siempre la altura del haz luminoso:

- Controlar la presión de los neumáticos e inflarlos si es necesario.
- bajar y recoger completamente el brazo.
- Posicionar la máquina en una superficie plana a una distancia de 10 metros de un muro con superficie clara y perpendicular al suelo
- Aplicar el freno de estacionamiento.
- Colocar el mando el cambio 2V y del sentido de marcha en posición neutra (N).
- Encender las luces de cruce.

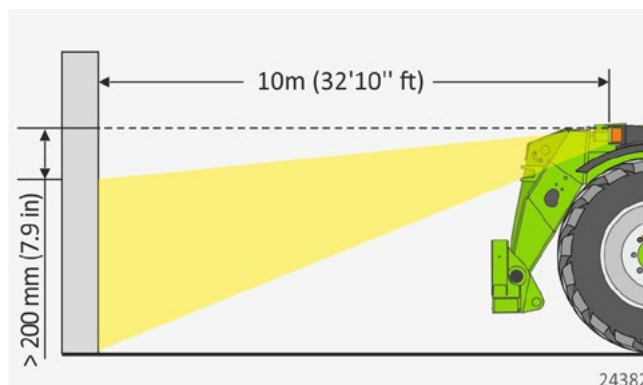

Verificar que el haz luminoso esté menos de 200 mm debajo del horizonte; si es necesario, regularlo.

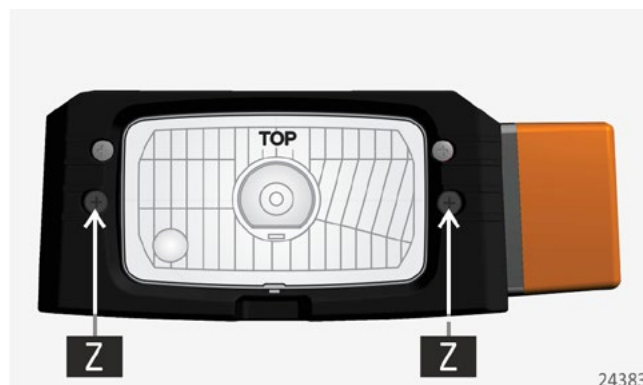

Intervenir en los tornillos (Z) para regular el haz de luz a la altura prevista.

## GIROFARO EN LA CABINA

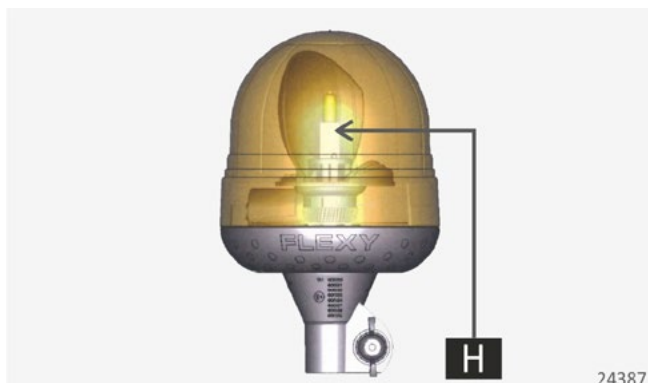

**H.** luz intermitente de la cabina H1 55W.

Retirar la cobertura naranja y sustituir la bombilla (H).

En caso de instalar un girofaro sobre la cabina con tecnología LED no se necesita mantenimiento, por lo tanto, en caso de avería o funcionamiento incorrecto, se debe sustituir completamente el faro.

## FAROS DE TRABAJO



**V.** faro de trabajo halógeno H3 55W.

Desenroscar los tornillos (R) para retirar la cobertura y sustituir la bombilla (V).

Los faros de trabajo con tecnología LED no necesitan mantenimiento por lo tanto, en caso de avería o funcionamiento incorrecto, sustituir completamente el faro.

## LUZ DE LA CABINA

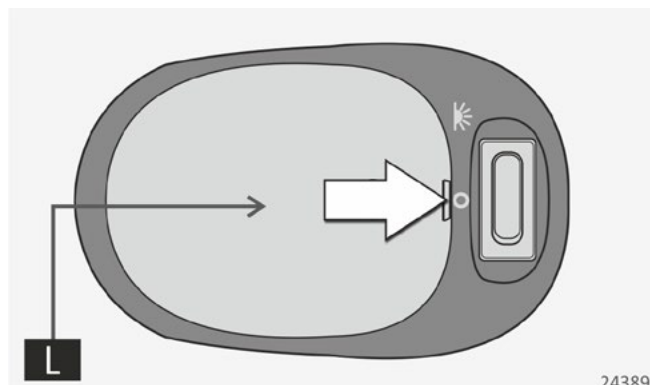

L. luz halógena C10W.

Hacer palanca en la fisura indicada por la flecha para retirar la cobertura y sustituir la bombilla (L).

La luz de la cabina con tecnología LED no necesita mantenimiento por lo tanto, en caso de avería o funcionamiento incorrecto, sustituir completamente el plafón.



**MERLO S.P.A.**

Via Nazionale, 9  
San Defendente di Cervasca  
12010 Cuneo - Italia

---

 0171-614111     [www.merlo.com](http://www.merlo.com)     [info@merlo.com](mailto:info@merlo.com)