

# P 150.2 / P 150.2 X-TRA P 160.2 X-TRA PRO PLUS 160.2 X-TRA

## Instrucciones de manejo



Las instrucciones se componen de 3 partes. Parte 1: 3 Instrucciones de seguridad. Parte 2: 3 Guía del usuario. Parte 3: 3 Datos técnicos y Declaración.

## Parte 1:3 Instrucciones de seguridad



Antes del primer uso de la máquina, lea atentamente las instrucciones. Guarde las instrucciones para poder consultarlas.



Deben seguirse las instrucciones de seguridad marcadas con este símbolo para evitar lesiones y daños materiales.

### Advertencias

⚠ Esta máquina se ha diseñado para usar con productos de limpieza suministrados o recomendados por Nilfisk. El uso de otros productos de limpieza o químicos puede afectar a la seguridad de la máquina.

⚠ Los chorros de alta presión pueden ser peligrosos si no se aplican adecuadamente. El chorro no debe dirigirse a personas, equipos eléctricos funcionando ni la propia máquina. 

⚠ No utilice la máquina si hay personas a no ser que usen ropa de protección.

⚠ No dirija el chorro contra sí mismo ni contra otros para limpiar el calzado.

⚠ Riesgo de explosión - No rocíe líquidos inflamables.

⚠ Los limpiadores de alta presión no deben ser utilizados por niños ni personal no capacitado.

⚠ Las mangueras de alta presión, los racores y los acoplamientos son importantes para la seguridad de la máquina. Utilice únicamente mangueras, racores y acoplamientos recomendados por Nilfisk.

⚠ Para garantizar la seguridad de la máquina, utilice sólo piezas de recambio originales recomendadas por Nilfisk.

⚠ El agua que pase por válvulas de retorno de flujo se considera no potable.

⚠ No utilice la máquina si un cable de alimentación o partes importantes de la máquina están dañados, por ejemplo, los dispositivos de seguridad, las mangueras de alta presión o la pistola.

⚠ Los cables de extensión inadecuados pueden ser peligrosos. Si utiliza un alargador, éste debe ser adecuado para usar al aire libre y la conexión tiene que mantenerse seca y sin contacto con el suelo. Se recomienda usar un carrete de cable que mantenga la toma a al menos 60 mm por encima del suelo.

⚠ Apague y desenchufe la máquina cuando no la use, haya terminado de usarla, la modifique para otra función o cuando realice tareas de reparación y mantenimiento.

⚠ Durante el uso de limpiadores de alta presión se pueden formar aerosoles. La inhalación de aerosoles

puede ser peligrosa para la salud. Para la protección contra los aerosoles puede ser necesaria una máscara respiratoria de clase FFP2 o equivalente, dependiendo del entorno de la limpieza.

### Uso previsto y Condiciones de Responsabilidad

- Las series C, D, E y P se han desarrollado para la limpieza doméstica solamente y deben usarse en posición vertical. Cualquier otra utilización se considerará uso indebido.
- Un limpiador de alta presión opera con diferentes niveles de presión y detergentes para diversas tareas de limpieza y distintos resultados. Siempre siga las instrucciones que aparecen en los detergentes respecto al uso, emergencia y eliminación.
- No haga funcionar la máquina a temperaturas inferiores a 0 °C. Nunca ponga en marcha una máquina helada, nunca la utilice en interiores y nunca la cubra durante el uso. Esto se considera uso indebido y negligente. El uso a presión indebida, con un detergente inadecuado o para aplicaciones no apropiadas puede causar daños a la máquina, a las superficies, materiales y dispositivos.

Todo lo anterior se considera uso indebido y negligente. Nilfisk no se responsabiliza de los daños causados por un uso inadecuado o negligente.

Consulte nuestro sitio web en [www.get-started.nilfisk.com](http://www.get-started.nilfisk.com) para obtener más instrucciones e información sobre uso, emergencias y eliminación.

### Dispositivos de seguridad y su funcionamiento

La máquina se detiene automáticamente al soltar el gatillo. La máquina arrancará de nuevo al accionar el gatillo. El mango de pulverización tiene un dispositivo de bloqueo. Cuando se activa, el mango de pulverización no puede usarse.

La máquina dispone de un protector térmico de restablecimiento automático. Si la máquina se sobrecalienta, el protector térmico corta el suministro de energía. En este caso, espere a que la máquina se enfríe. Una válvula hidráulica de seguridad integrada protege al sistema de una presión excesiva.

### Precauciones

La conexión eléctrica debe realizarla un electricista cualificado y ser conforme con la norma IEC 60364-1. Se recomienda que el suministro eléctrico a esta máquina incluya un dispositivo de corriente residual que interrumpa el suministro si la corriente de fuga a tierra es superior a 30 mA durante 30 ms o un dispositivo de conexión a tierra.

- Utilícense fusibles de arranque del motor/retardados de tipo D conforme a la norma IEC 947-2 o a una

norma correspondiente.

- Si el cable de alimentación está dañado, debe sustituirlo un distribuidor autorizado por Nilfisk o una persona cualificada para evitar situaciones de peligro.
- No es necesario realizar ninguna acción de ajuste en máquinas marcadas para doble tensión y frecuencia.
- Evite que los niños jueguen con la máquina.
- Tanto el operador como cualquier persona en las inmediaciones del lugar de la limpieza deben tomar medidas para protegerse de ser golpeados por escombros desprendidos durante el funcionamiento.
- Use siempre botas de seguridad, máscara respiratoria, protección para los oídos, gafas y ropa protectora durante la operación.
- La alta presión generada por la máquina es una fuente de peligro. Mantenga la lanza pulverizadora sujeta firmemente con ambas manos. La lanza pulverizadora sufre retroceso y un par súbito durante el funcionamiento.
- Consulte la PARTE 3:3 magnitud real de la fuerza de retroceso.
- Durante el transporte: Coloque la máquina en posición horizontal sobre la parte trasera y asegúrela con correas.

### En la UE

Los limpiadores de alta presión no deben ser usados ni mantenidos por niños. La máquina pueden usarla personas con capacidades físicas, sensoriales o mentales reducidas, con falta de experiencia y de conocimientos, siempre que estén supervisadas o reciban instrucciones sobre su uso seguro y entiendan los peligros subyacentes.

### Fuera de la UE

Los limpiadores de alta presión no están diseñados para que los usen ni mantengan niños ni personas sin formación o con facultades físicas, psíquicas o sensoriales reducidas, o falta de experiencia y conocimiento.

## Parte 2:3 Guía del usuario

Ofrece una visión general de los elementos de la máquina y su funcionamiento junto con secciones ilustradas sobre preparación, funcionamiento, conexión de agua, almacenamiento y mantenimiento por parte del usuario.

### A Desembalaje y preparación para su uso

Siga las ilustraciones de A.

### B Conexión a la red de agua potable

 Los lavadoras de alta presión no son adecuados para la conexión a la red de agua potable. Compruebe siempre las normativas nacionales antes de conectar la máquina a la red de agua potable y utilice una válvula de reflujo si es necesario.

- Utilice una manguera de jardín de ½", 10-25 m.
- Siga ilustraciones en B.

### C Conexión a otras fuentes de agua

Puede conectar la máquina a, por ejemplo, balsas de agua de lluvia, ríos, lagos y cisternas, etc., y operar en modo de succión. Siga las ilustraciones de C.

### D Emparejamiento de pistola y máquina

Sólo series C-PG y D-PG. Después de insertar la batería, D1.1, tiene 2 minutos emparejar la pistola y la máquina. La luz parpadea en naranja mientras busca la máquina. Cuando se empareja, la luz se apagará. Siga las ilustraciones D1.1 a D1.5. Si el emparejamiento se aborta, realícelo de acuerdo con las ilustraciones D2.1 a D2.5. La regulación de potencia se indica mediante la luz verde, vea las ilustraciones D3.1 y D3.2.

### E Dejar la máquina desatendida > 5 min.

 Vea la lista de advertencias. Siga las ilustraciones en E.

### F Después del uso y almacenamiento

Después de su uso, siempre: Apague la máquina. Vacíe la máquina y los accesorios para evitar daños por heladas. Retire el enchufe de la toma. Desconecte la manguera de la toma de agua. Enrolle el cable eléctrico y la manguera de alta presión para evitar dañar el cable, la manguera de alta presión y los accesorios. La máquina deberá protegerse de las heladas durante su almacenamiento.

- Siga las ilustraciones en F.

### G Mantenimiento, inspección y reparación

El mantenimiento de la máquina debe hacerse siempre al ponerla en marcha después de un largo tiempo de almacenamiento.

 Antes de usarla, compruebe siempre si la máquina y el equipo presentan daños. En caso de daños, actúe según la lista de advertencias.

- No intente realizar ninguna tarea de mantenimiento no descrita en las instrucciones. Si la máquina no arranca, se detiene, funciona de forma intermitente, fluctúa la presión, el motor suena, salta algún fusible o no sale agua, revise el diagrama de solución de

problemas en [www.get-started.nilfisk.com](http://www.get-started.nilfisk.com). Cualquier reparación deberá hacerse siempre en un taller autorizado de Nilfisk con piezas originales de Nilfisk.

- Realice el mantenimiento del usuario de acuerdo con las ilustraciones de G.

# Parte 2:3 Guía del usuario

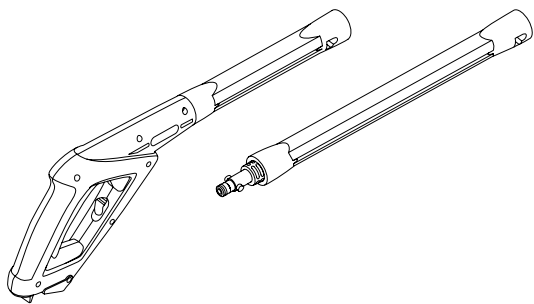

P 150

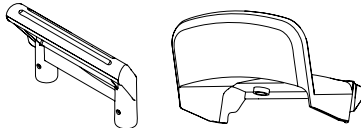

P 150

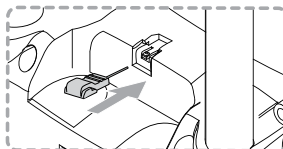
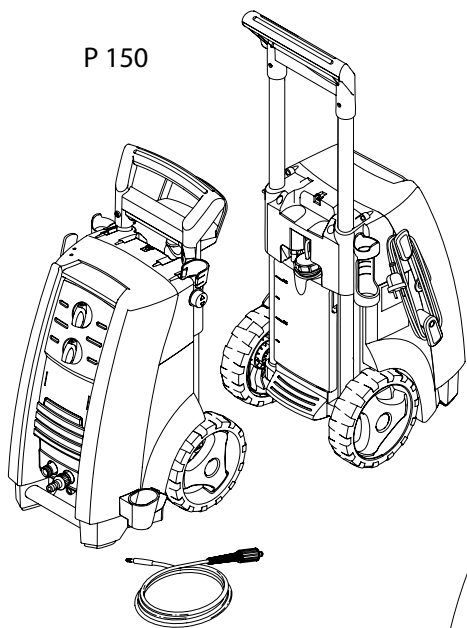

P 150 X-TRA  
P 160 X-TRA

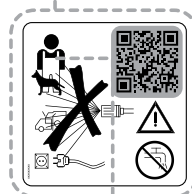
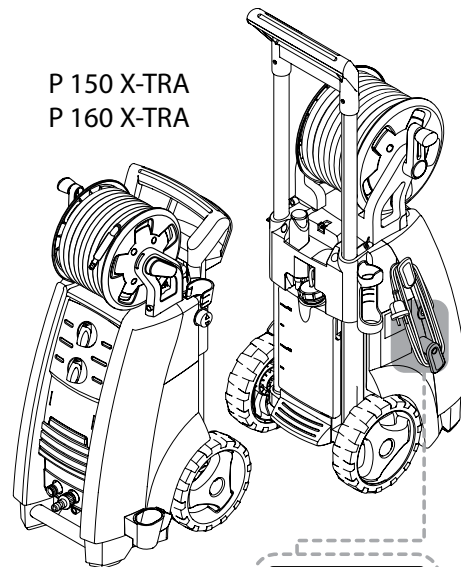

PRO PLUS 160.2 X-TRA

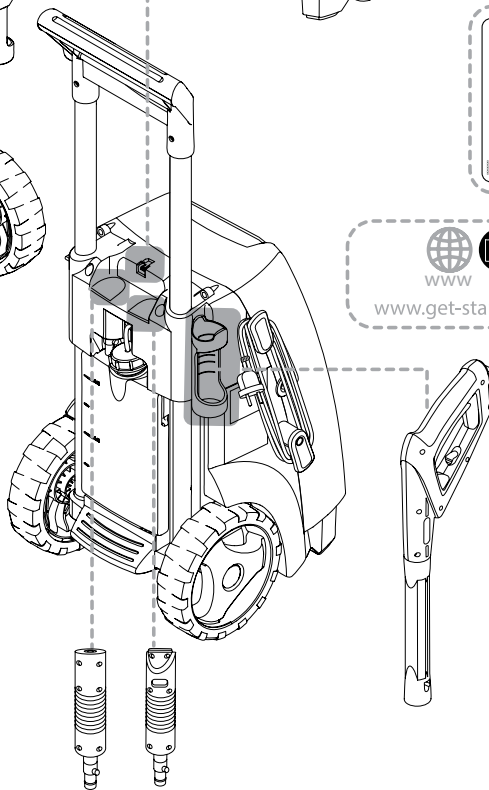
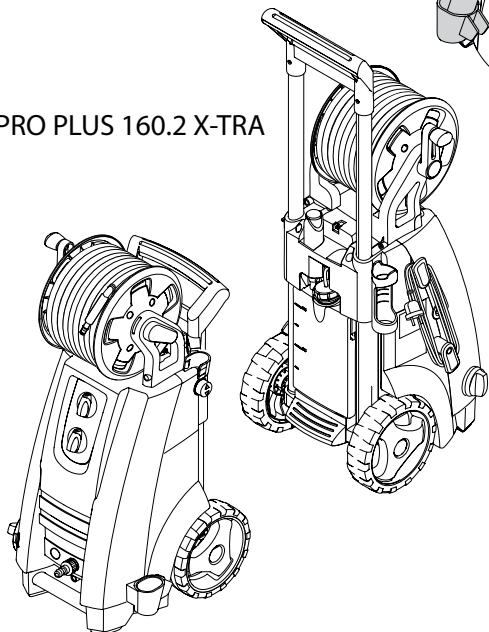

A

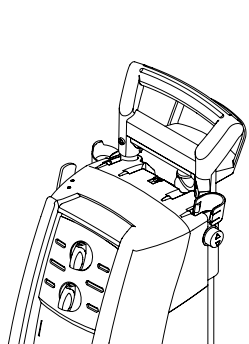

- x2
- x2
- x1
- x2

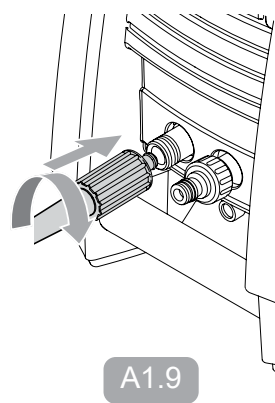
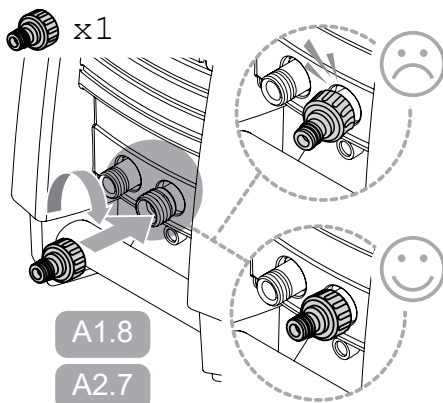
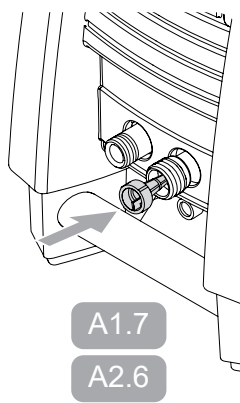
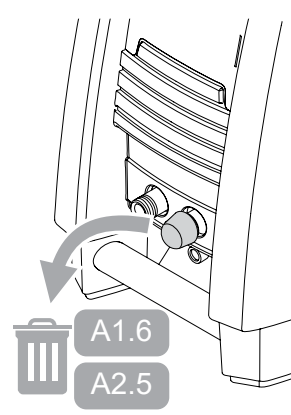
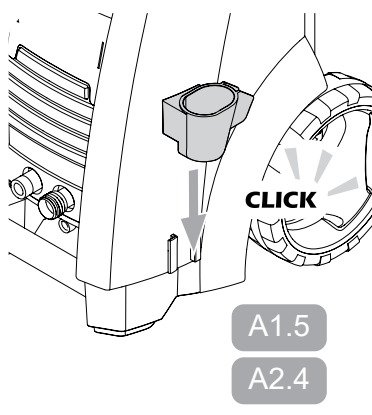
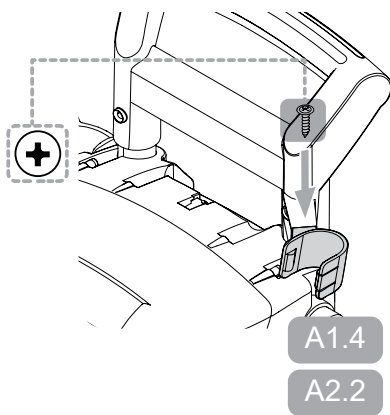
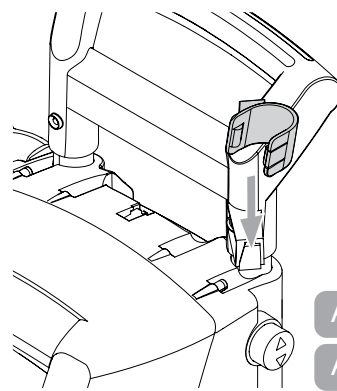
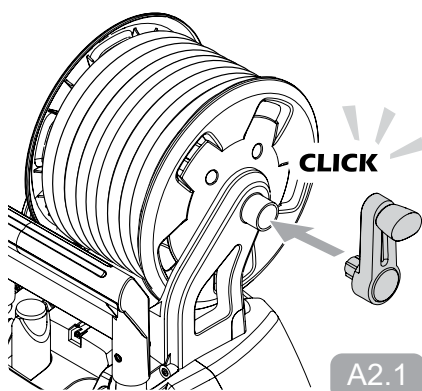
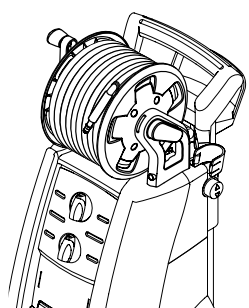
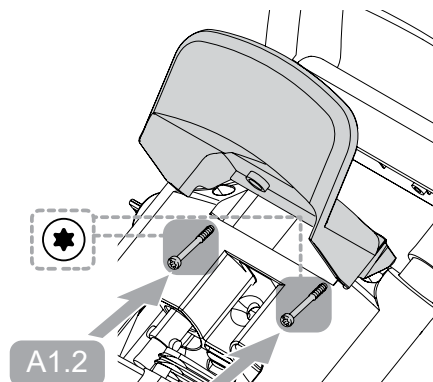
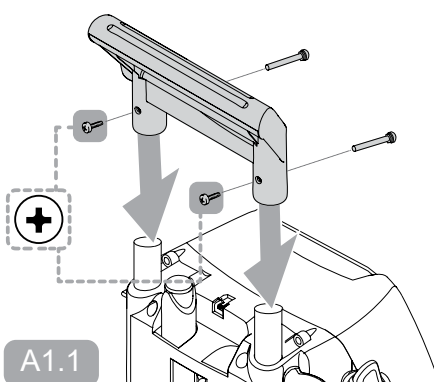

A

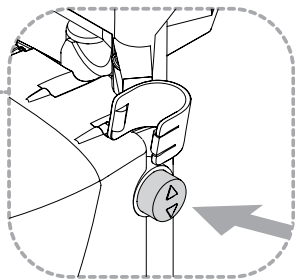
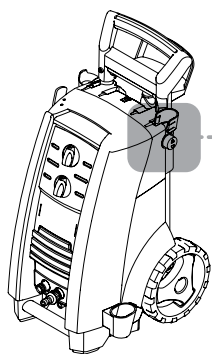

A3.1

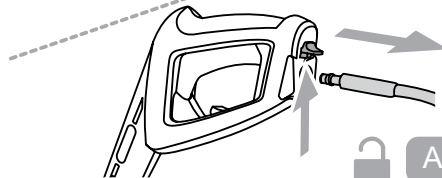
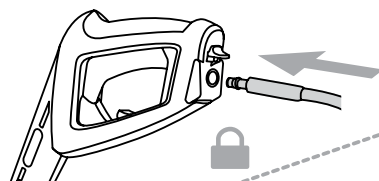
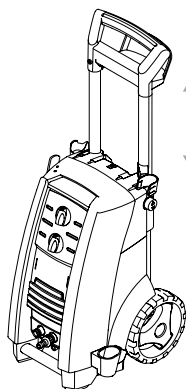

A3.2

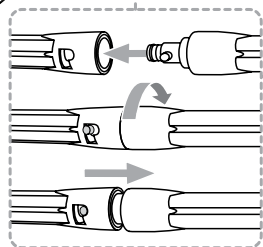
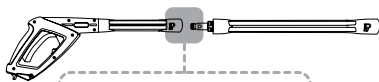

A3.3

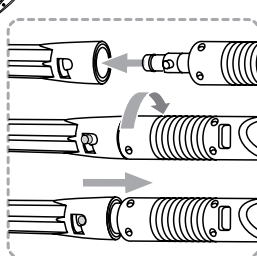
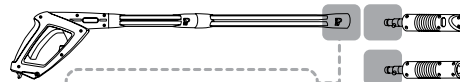

A3.4

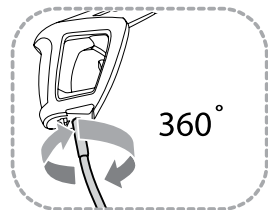
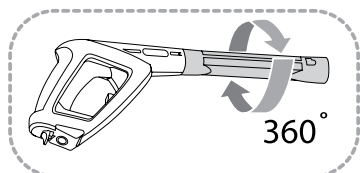

A3.5

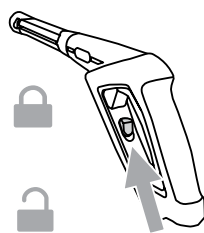

A3.6



MAX  
1 MPa/10 bar  
MAX  
60° C

not included

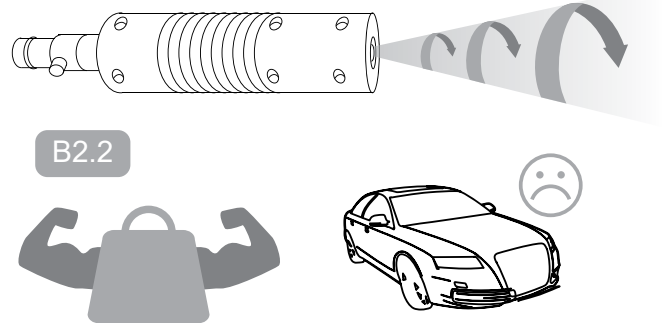
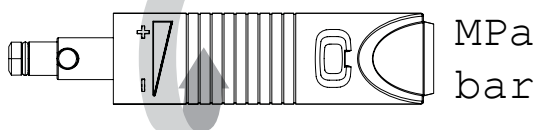
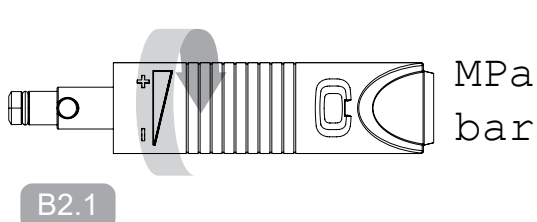
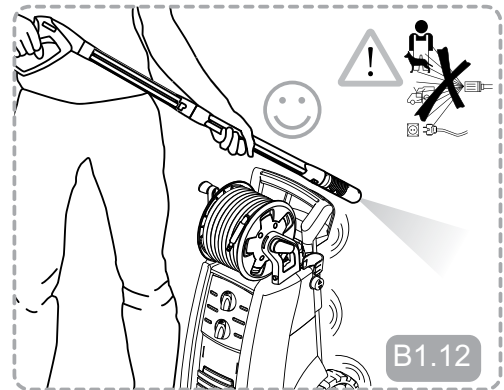
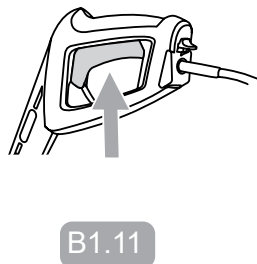
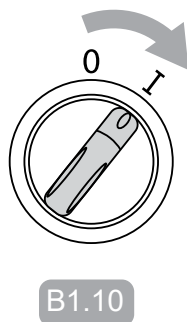
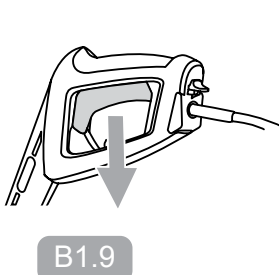
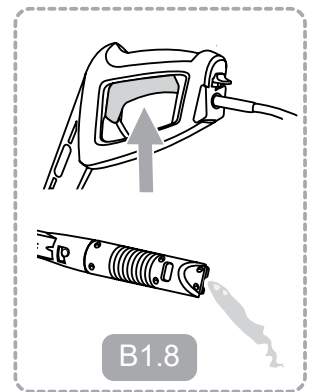
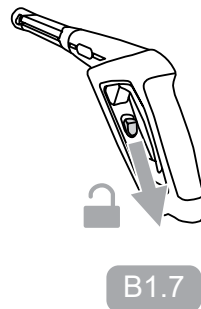
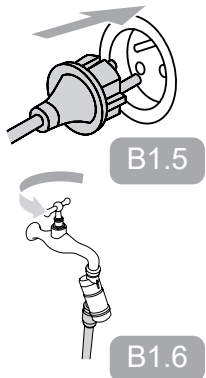
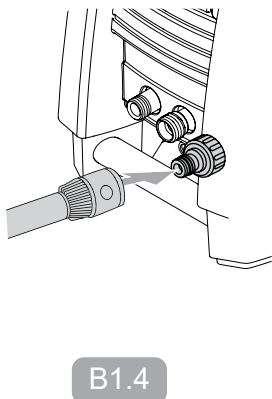
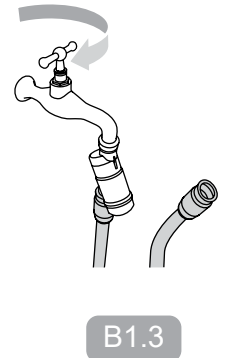
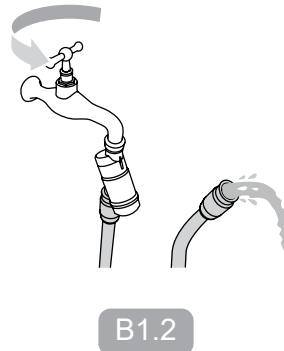
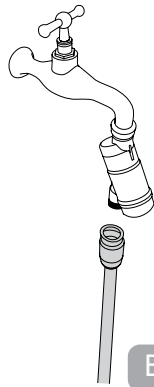

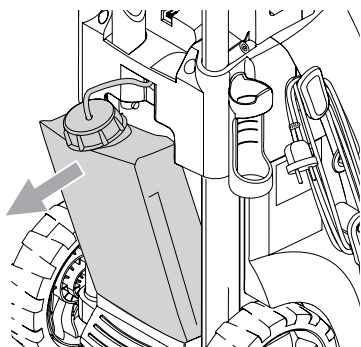

B3.1

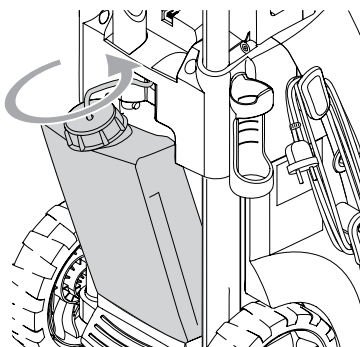

B3.2

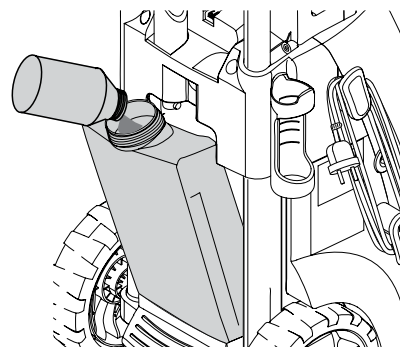

B3.3

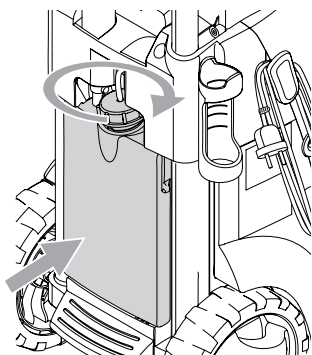

B3.4

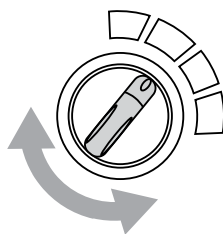

B3.5

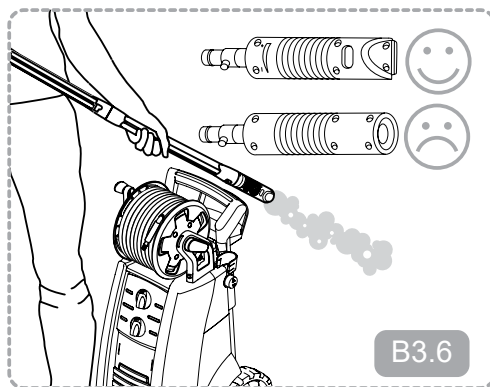

B3.6

PRO PLUS 160.2 X-TRA

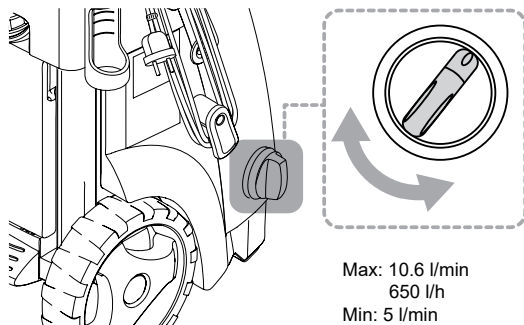

B4.1

Max: 10.6 l/min  
650 l/h  
Min: 5 l/min  
300 l/h

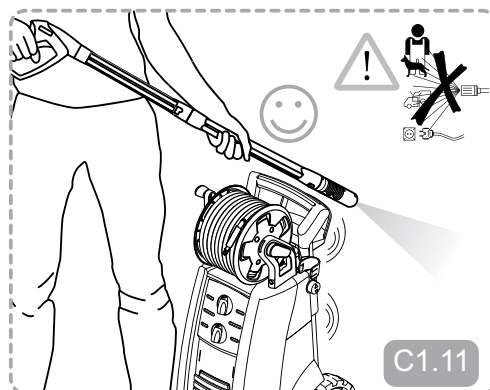
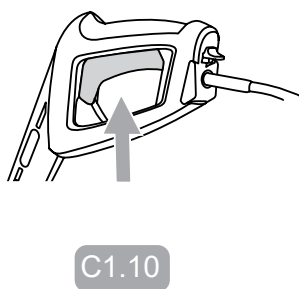
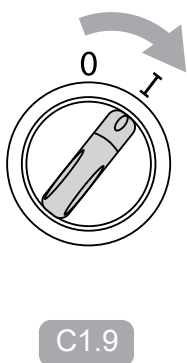
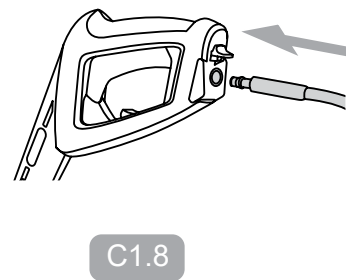
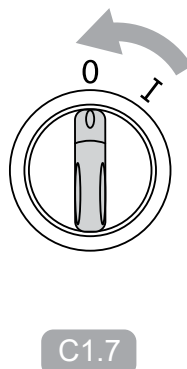
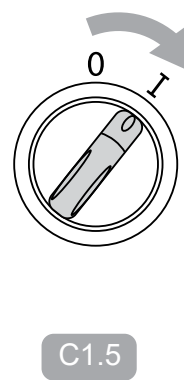
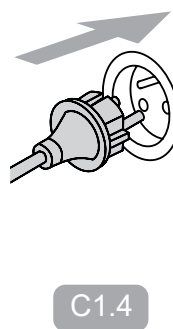
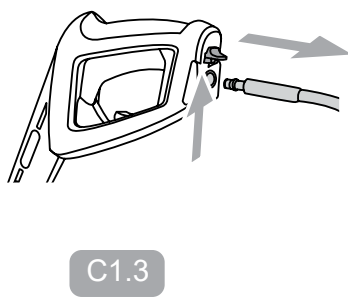
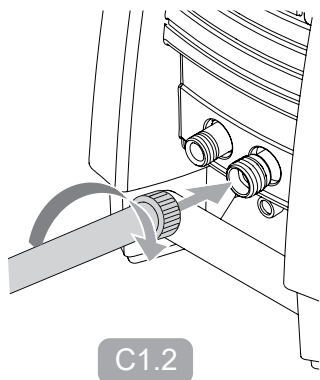
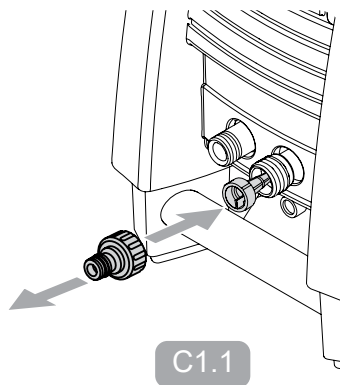
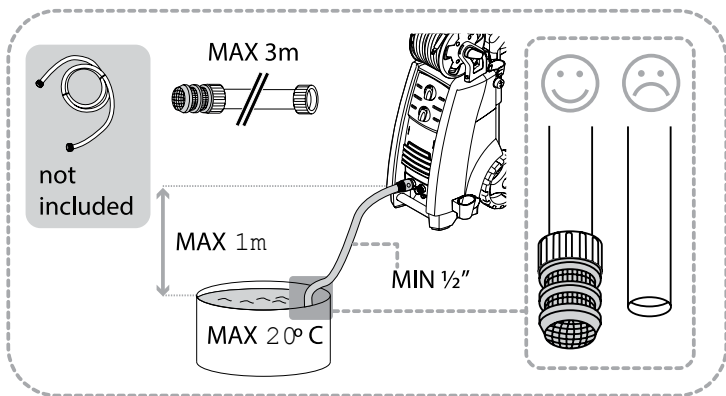

D

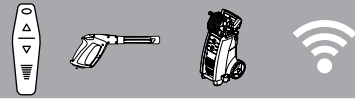

P-series

E



E1.1

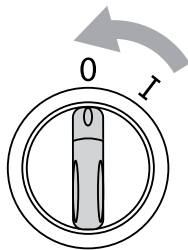

E1.2

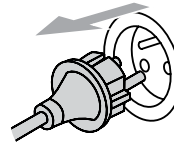

E1.3

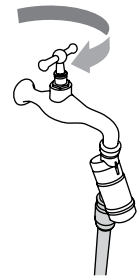

E1.4

F

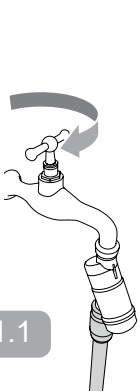

F1.1

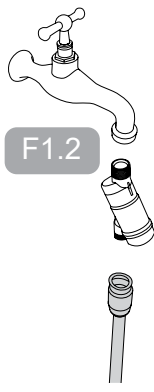

F1.2

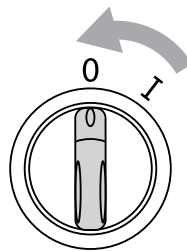

F1.3

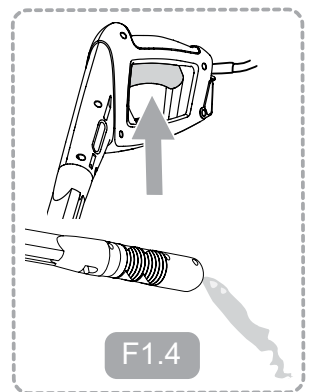

F1.4

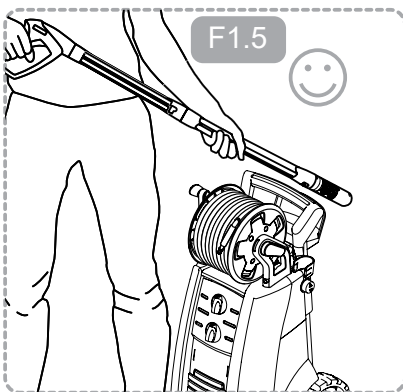

F1.5

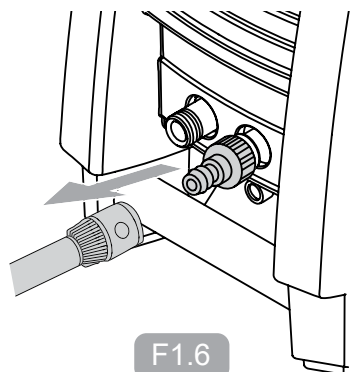

F1.6

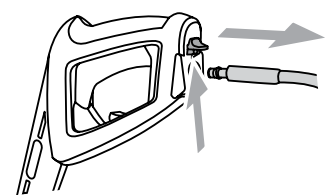

F1.7

# F

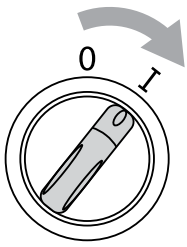

F1.8

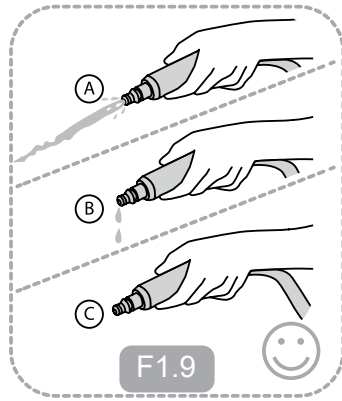

F1.9

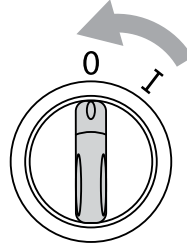

F1.10

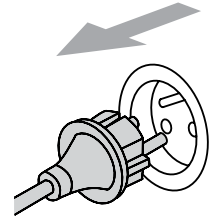

F1.11

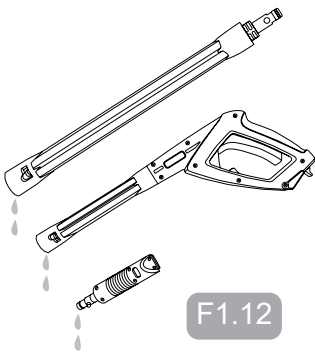

F1.12

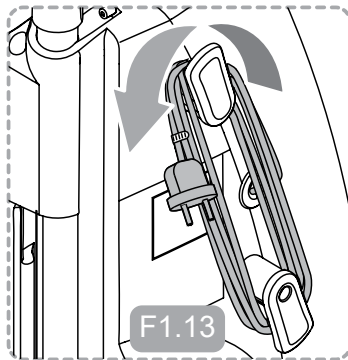

F1.13



F1.14

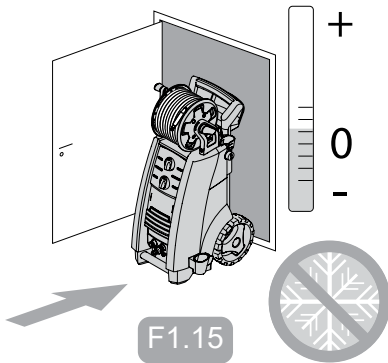

F1.15

# G



G1.1

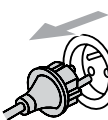

G1.2

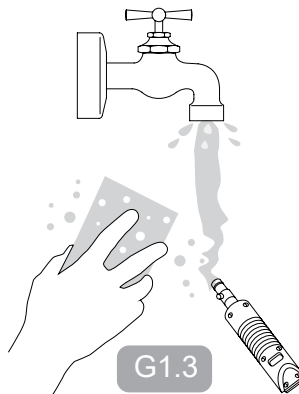
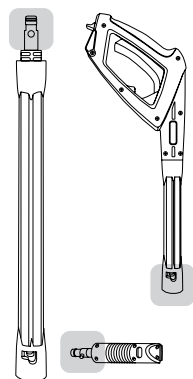

G1.3

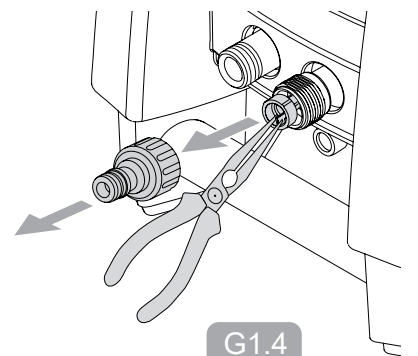

G1.4

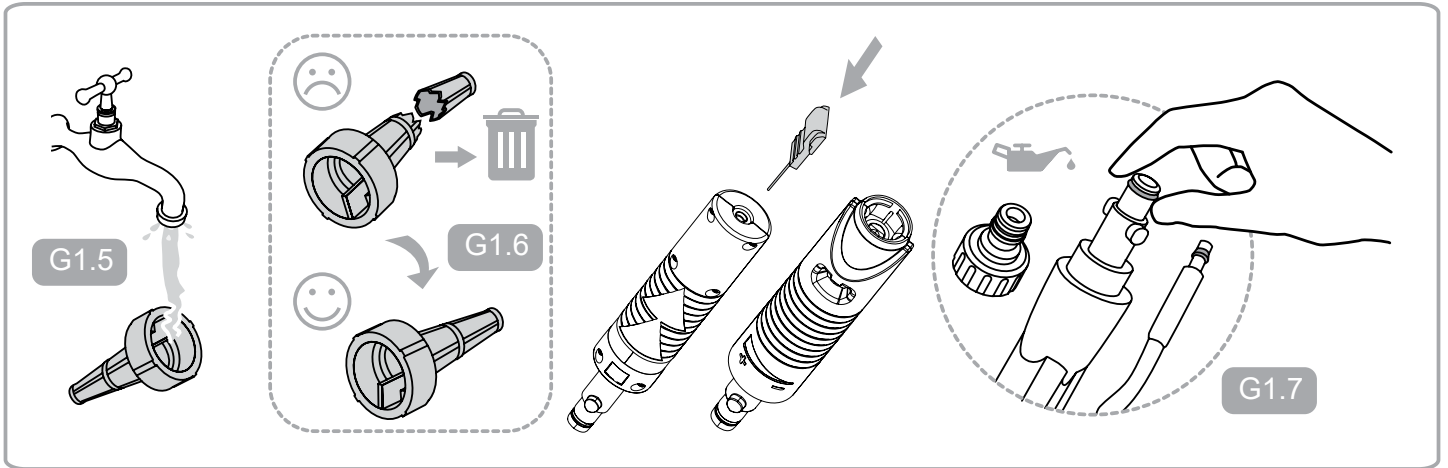



106411177  
BA-Valve



128470459  
Multi Brush  
Kit

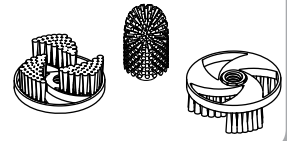

128500370  
Self-suction Kit

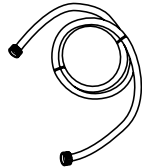

128500955  
Power Patio

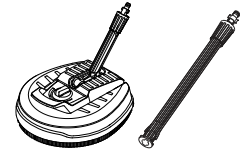

6410765  
Washing Brush



126411387  
Wall Bracket

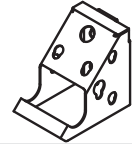

6410763  
Underchassis  
Spray Lance

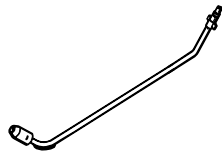

128470040  
Roof Cleaner



6410762  
Rotary Brush

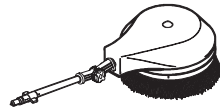

6410766  
Drain & Tube  
Cleaner - 15 m

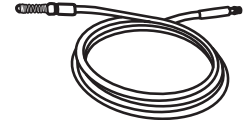

128470456  
Multi Brush



## Parte 3:3 - Datos técnicos y Declaración

### Datos técnicos

		P 150.2 / P 150.2 X-TRA	P 160.2 X-TRA / PRO PLUS 160.2 X-TRA
Especificaciones eléctricas	Unom	230 V	
	fnom	50 Hz	
	Pnom	2,9 kW	3,3 kW
	Inom	12,6 A	14,5 A
Clase de protección	Class I/Class II	Class II	
Grado de protección	IP XX	IP X5	
Especificaciones hidráulicas	$p_{nom}$	14 MPa / 140 bar	15 MPa / 150 bar
	$p_{max}$	15 MPa / 150 bar	16 MPa / 160 bar
	Q	9,0 l/min / 540 l/h	9,5 l/min / 570 l/h
	$Q_{max}$	10,2 l/min / 610 l/h	10,8 l/min / 650 l/h
Presión máxima de entrada del agua	$p_{inlet max}$	1 Mpa / 10 bar	
Temperatura máxima de entrada del agua	$t_{inlet max}$	60° C	
Temperatura máxima de entrada del agua en modo de succión	$t_{inlet max}$	20° C	
Fuerzas de retroceso	$F_{kickback}$	-	-
Peso	$M_{machine}$	26,0 / 26,8 kg	27,8 / 28,1 kg
Vibraciones mano-brazo según la norma: Boquilla estándar	$a_{ha}$	< 2,5 ± 1 m/s <sup>2</sup>	
Nivel de presión sonora LpA	LpAstandard	80,3 ± 3 dB(A)	
Nivel garantizado de potencia acústica LWA	LWAstandard	92 dB(A)	94 dB(A)

La empresa se reserva el derecho a modificar.



EU / UE / EL / EC / EE / ES / EÚ / AB

**Declaration of Conformity**

Prohlášení o shodě  
Konformitätserklärung  
Overensstemmelseserklæring  
Declaración de conformidad  
Vastavusdeklaratsioon  
Déclaration de conformité  
Vaatumustenmukaisuusvakuutus

Декларация за съответствие  
Δήλωση συμμόρφωσης  
Megfelelősségi nyilatkozat  
Izjava o skladnosti  
Dichiarazione di conformità  
Atitikties deklaracija  
Atbilstības deklarācija  
Samsvarserklæring  
Conformiteitsverklaring

Declaração de conformidade  
Deklaracja zgodności  
Declaratie de conformitate  
Декларация о соответствии  
Försäkran om överensstämmelse  
Vyhlasenie o zhode  
Izjava o skladnosti  
Uygunluk beyanı

**Manufacturer /** Výrobce / Hersteller / Fabrikant / Fabricante / Κατασκευαστής /  
Gyártó / Proizvođač / Fabbicante / Gamintojas / Ražotājs / Produzent / Fabrikant /  
Fabricante / Producent / Producător / производитель / Tillverkaren / Výrobca /  
Proizvajalec/ Üretici firma:

**Nilfisk A/S, Kornmarksvej 1  
DK-2605 Broendby, DENMARK**

**Product /** Produkt / Producto, Toode, Produit, Tuote/ Продукт /  
Προϊόν / Termék / Proizvod / Prodotto / Produktas / Produkts /  
Artikel / Produtos / Produs / Izdelek / Ürün

**P150.2, P160.2**

**Description /** Popis / Beschreibung / Beskrivelse / Descripción /  
Kirjeldus / La description / Kuvaus / Описание / Περιγραφή / Leirás /  
Opis / Descrizione / Aprašymas / Apraksts / Beschrijving / Descrição /  
Descriere / Beskrivning / Popis / Açıklama

**HPW - Consumer  
230V 50Hz, IPX5**

- |   |   |   |
|---|---|---|
| <b>EN</b> We, Nilfisk hereby declare under our sole responsibility, that the above mentioned product(s) is/are in conformity with the following directives and standards. | <b>BG</b> Ние, Nilfisk С настоящото декларираме на своя лична отговорност, че посочените по-горе продуктът е в съответствие със следните директиви и стандарти. | <b>PT</b> Nós, a Nilfisk declaramos, sob nossa exclusiva responsabilidade, que o produto acima mencionado está em conformidade com as diretrizes e normas a seguir. |
| <b>CS</b> My, Nilfisk prohlašujeme na svou výlučnou odpovědnost, že výše uvedený výrobek je ve shodě s následujícími směrnici a normami.                                  | <b>EL</b> Εμείς, Nilfisk δηλώνουμε με αποκλειστική μας ευθύνη, ότι το προαναφερόμενο προϊόν συμμορφώνεται με τις ακόλουθες οδηγίες και πρότυπα.                 | <b>PL</b> My, Nilfisk Niniejszym oświadczamy z pełną odpowiedzialnością, że wyżej wymieniony produkt jest zgodny z następującymi dyrektywami i normami.             |
| <b>DE</b> Wir, Nilfisk erklären in alleiniger Verantwortung, dass das oben genannte Produkt den folgenden Richtlinien und Normen entspricht.                              | <b>HU</b> Mi, Nilfisk kijelentjük, egyedüli felelősséggel, hogy a fent említett termék megfelel az alábbi irányelveknek és szabványoknak                        | <b>RO</b> Noi, Nilfisk Prin prezenta declarăm pe propria răspundere, că produsul mai sus menționat este în conformitate cu următoarele standarde și directive.      |
| <b>DA</b> Vi, Nilfisk erklærer hermed under eget ansvar at ovennævnte produkt(er) er i overensstemmelse med følgende direktiver og standarder.                            | <b>HR</b> Mi, Nilfisk izjavljujemo pod punom odgovornošću, da gore navedeni proizvod u skladu sa sljedećim direktivama i standardima.                           | <b>RU</b> Ми, Нилфиск овим изјављујем под пуном одговорношћу, да наведеног производ је у складу са следећим директивама и стандардима.                              |
| <b>ES</b> Nosotros, Nilfisk declaramos bajo nuestra única responsabilidad que el producto antes mencionado está en conformidad con las siguientes directivas y normas     | <b>IT</b> Noi, Nilfisk dichiara sotto la propria responsabilità, che il prodotto di cui sopra è conforme alle seguenti direttive e norme.                       | <b>SV</b> Vi Nilfisk förklarar härmed under eget ansvar att ovan nämnda produkt överensstämmer med följande direktiv och normer.                                    |
| <b>ET</b> Meie, Nilfisk Käesolevaga kinnitame ja kanname ainuisikulist vastutust, et eespool nimetatud toode on kooskõlas järgmiste direktiivide ja                       | <b>LT</b> Mes, "Nilfisk pareiškiu vienašališkos atsakomybės, kad pirmiau minėtas produkts atitinka šias direktyvas ir standartus                                | <b>SK</b> My, Nilfisk prehlasujeme na svoju výlučnú zodpovednosť, že vyššie uvedený výrobok je v zhode s nasledujúcimi smernicami a normami.                        |
| <b>FR</b> Nilfisk déclare sous notre seule responsabilité que le produit mentionné ci-dessus est conforme aux directives et normes suivantes.                             | <b>LV</b> Mēs, Nilfisk šo apliecinu ar pilnu atbildību, ka iepriekš minētais produkts atbilst šādām direktīvām un standartiem                                   | <b>SL</b> Mi, Nilfisk izjavljamo s polno odgovornostjo, da je zgoraj omenjeni izdelek v skladu z naslednjimi smernicami in standardi.                               |
| <b>FI</b> Me, Nilfisk täten vakuutamme omalla vastuulla, että edellä mainittu tuote on yhdenmukainen seuraavien direktiivien ja standardien mukaisesti                    | <b>NO</b> Vi, Nilfisk erklærer herved under eget ansvar, at det ovennevnte produktet er i samsvar med følgende direktiver og standarder                         | <b>TR</b> Nilfisk, burada yer alan tüm sorumluluklarımızı göze, yukarıda belirtilen ürünüň aşağıdaki direktifler ve standartlara uygun olduđunu beyan ederiz.       |
| <b>NL</b> We verklaren Nilfisk hierbij op eigen verantwoordelijkheid, dat het bovengenoemde product voldoet aan de volgende richtlijnen en normen                         |   |   |

2006/42/EC	EN 60335-1:2012+A11:2014 EN 60335-2-79:2012
2014/30/EU	EN 55014-1:2006+A1:2009+A2:2011 EN 55014-2:2015 Compliance to harmonic current emissions are documented in TCF_42331_01 EN 61000-3-11:2000
2011/65/EU	EN 50581:2012
2000/14/EC – Conformity assessment procedure according to Annex V.	- Measured sound power level: 80 dB(A); Guaranteed sound power level: 92-94 dB(A)

Authorized signatory:

Esben Graff, Vice President Portfolio Management, Consumer

March 13, 2018



## HEAD QUARTER

### DENMARK

Nilfisk A/S  
Kommarsvej 1  
DK-2605 Broendby  
Tel.: (+45) 4323 8100  
Website: www.nilfisk.com

## SALES COMPANIES

### ARGENTINA

Nilfisk srl.  
Edificio Central Park  
Herrera 1855, 6th floor/604  
Ciudad de Buenos Aires  
Tel.: (+54) 11 6091 1571  
Website: www.consumer.nilfisk.com.ar

### AUSTRALIA

Nilfisk Pty Ltd  
Unit 1/13 Bessemer Street  
Blacktown NSW 2148  
Tel.: (+61) 2 98348100  
Website: www.consumer.nilfisk.com.au

### AUSTRIA

Nilfisk GmbH  
Metzgerstrasse 68  
5101 Bergheim bei Salzburg  
Tel.: (+43) 662 456 400 90  
Website: www.nilfisk.at

### BELGIUM

Nilfisk n.v.s.a.  
Riverside Business Park  
Boulevard Internationalelaan 55  
Bâtiment C3/C4 Gebouw  
Bruxelles 1070  
Tel.: (+32) 24 67 60 50  
Website: www.consumer.nilfisk.be

### Brazil

Nilfisk do Brasil  
Av. Eng. Luis Carlos Berrini, 550  
40 Andar, Sala 03  
SP - 04571-000 Sao Paulo  
Tel.: (+11) 3959-0300 / 3945-4744  
Website: www.nilfisk.com.br

### CANADA

Nilfisk Canada Company  
240 Superior Boulevard  
Mississauga, Ontario L5T 2L2  
Tel.: (+1) 800-668-8400  
Website: www.nilfisk.ca

### CHILE

Nilfisk S.A. (Comercial KCS Ltda)  
Salar de Llamara 822  
8320000 Santiago  
Tel.: (+56) 2684 5000  
Website: www.nilfisk.cl

### CHINA

Nilfisk  
4189 Yindu Road  
Xinzhuang Industrial Park  
201108 Shanghai  
Tel.: (+86) 21 3323 2000  
Website: www.nilfisk.cn

### CZECH REPUBLIC

Nilfisk s.r.o.  
VGP Park Horní Počernice  
Do Certous 1/2658  
193 00 Praha 9  
Tel.: (+420) 244 090 912  
Website: www.consumer.nilfisk.cz

### DENMARK

Nilfisk Danmark A/S  
Industrivej 1  
Hadsund, DK-9560  
Tel.: 72 18 21 20  
Website: www.consumer.nilfisk.dk

### FINLAND

Nilfisk Oy Ab  
Koskelontie 23 E  
02920 Espoo  
Tel.: (+358) 207 890 600  
Website: www.consumer.nilfisk.fi

### FRANCE

Nilfisk SAS  
26 Avenue de la Baltique  
Villebon sur Yvette  
91978 Courtaboeuf Cedex  
Tel.: (+33) 169 59 87 24  
Website: www.consumer.nilfisk.fr

### GERMANY

Nilfisk GmbH  
Guido-Oberdorfer-Straße 2-10  
89287 Bellenberg  
Tel.: (+49) (0)7306/72-444  
Website: www.consumer.nilfisk.de

### GREECE

Nilfisk A.E.  
Αναστασείως 29  
Κορωπί Τ.Κ. 194 00  
Tel.: (30) 210 9119 600

Website: www.consumer.nilfisk.gr

### HOLLAND

Nilfisk B.V.  
Versterkerstraat 5  
1322 AN Almere  
Tel.: (+31) 036 5460760  
Website: www.consumer.nilfisk.nl

### HONG KONG

Nilfisk Ltd.  
2001 HK Worsted Mills  
Industrial Building  
31-39, Wo Tong Tsui St.  
Kwai Chung, N.T.  
Tel.: (+852) 2427 5951  
Website: www.nilfisk.com

### HUNGARY

Nilfisk Kft.  
II. Rákóczi Ferenc út 10  
2310 Szigetszentmiklós-Lakihegy  
Tel.: (+36) 24 475 550  
Website: www.nilfisk.hu

### INDIA

Nilfisk India Limited  
Pramukh Plaza, 'B' Wing, 4th floor, Unit No. 403  
Cardinal Gracious Road, Chakala  
Andheri (East) Mumbai 400 099  
Tel.: (+91) 22 6118 8188  
Website: www.nilfisk.in

### IRELAND

Nilfisk  
1 Stokes Place  
St. Stephen's Green  
Dublin 2  
Tel.: (+35) 3 12 94 38 38  
Website: www.nilfisk.ie

### ITALY

Nilfisk SpA  
Strada Comunale della Braglia, 18  
26862 Guardamiglio (LO)  
Tel.: (+39) (0) 377 414021  
Website: www.nilfisk.it

### JAPAN

Nilfisk Inc.  
1-6-6 Kita-shinyokohama, Kouhoku-ku  
Yokohama, 223-0059  
Tel.: (+81) 45548 2571  
Website: www.nilfisk.com

### MALAYSIA

Nilfisk Sdn Bhd  
Sd 33, Jalan KIP 10  
Taman Perindustrian KIP  
Sri Damansara  
52200 Kuala Lumpur  
Tel.: +603 6275 3120  
Website: www.nilfisk.com

### MÉXICO

Nilfisk de México S. de R.L. de C.V.  
Pirineos 515, Int. 60-70  
Zona Industrial Benito Juárez  
Queretaro, QRO, CP 76120  
Tel.: (+52) (442) 427 77 91  
Website: www.nilfisk.com

### NEW ZEALAND

Nilfisk Limited  
Suite F, Building E  
42 Tawa Drive  
0632 Albany Auckland  
Tel.: (+64) 9 414 1996  
Website: www.nilfisk.com

### NORWAY

Nilfisk AS  
Bjørnerudveien 24  
1266 Oslo  
Tel.: (+47) 22 75 17 80  
Website: www.consumer.nilfisk.no

### PERU

Nilfisk S.A.C.  
Calle Boulevard 162, Of. 703, Lima 33- Perú  
Lima  
Tel.: (51) 435-6840  
Website: www.nilfisk.com

### POLAND

Nilfisk Sp. Z.O.O.  
Millenium Logistic Park  
ul. 3 Maja 8, Bud. B4  
05-800 Pruszków  
Tel.: (+48) 22 738 3750  
Website: www.consumer.nilfisk.pl

### PORTUGAL

Nilfisk Lda.  
Sintra Business Park  
Zona Industrial Da Abrunheira  
Edifício 1, 1º A  
P27 10-089 Sintra  
Tel.: (+351) 21 911 2670  
Website: www.nilfisk.pt

### RUSSIA

Nilfisk LLC  
Vyatskaya str. 27, bld. 7/1st  
127015 Moscow

Tel.: (+7) 495 783 9602  
Website: www.consumer.nilfisk.ru

### SINGAPORE

Den-Sin  
22 Tuas Avenue 2  
639453 Singapore  
Tel.: (+65) 6268 1006  
Website: www.densin.com

### SLOVAKIA

Nilfisk s.r.o.  
Bancíkovej 1/A  
SK-821 03 Bratislava  
Tel.: (+421) 910 222 928  
Website: www.consumer.nilfisk.sk

### SOUTH AFRICA

Nilfisk (Pty) Ltd  
Kimbulk Office Park, 9 Zeiss Road  
Laser Park, Honeydew  
Johannesburg  
Tel.: (+27) 118014600  
Website: www.nilfisk.co.za

### SOUTH KOREA

Nilfisk Korea  
3F Duksoo B/D, 317-15  
Sungsoo-Dong 2Ga  
Sungdong-Gu, Seoul  
Tel.: (+82) 2497 8636  
Website: www.nilfisk.co.kr

### SPAIN

Nilfisk S.A.U  
Paseu del Rengle, 5 Planta. 9-10  
08302 Mataró  
Tel.: (34) 93 741 2400  
Website: www.consumer.nilfisk.es

### SWEDEN

Nilfisk AB  
Taljegårdsgatan 4  
431 53 Mölndal  
Tel.: (+46) 31 706 73 00  
Website: www.consumer.nilfisk.se

### SWITZERLAND

Nilfisk AG  
Ringstrasse 19  
Kircheberg/Industri Stelz  
9500 Wil  
Tel.: (+41) 71 92 38 444  
Website: www.consumer.nilfisk.ch

### TAIWAN

Nilfisk Ltd  
Taiwan Branch (H.K.)  
No. 5, Wan Fang Road  
Taipei  
Tel.: (+88) 6227 00 22 68  
Website: www.nilfisk.tw

### THAILAND

Nilfisk Co. Ltd.  
89 Soi Chokechai-Ruammit  
Viphavadee-Rangsit Road  
Ladyao, Jatuchak, Bangkok 10900  
Tel.: (+66) 2275 5630  
Website: www.nilfisk.co.th

### TURKEY

Nilfisk A.S.  
Serifali Mh. Bayraktar Bulv. Sehiti Sk. No:7  
Ümraniye, 34775 Istanbul  
Tel.: +90 216 466 94 94  
Website: www.consumer.nilfisk.com.tr

### UNITED ARAB EMIRATES

Nilfisk Middle East Branch  
SAIF-Zone  
P.O. Box 122298  
Sharjah  
Tel.: (+971) (0) 655-78813  
Website: www.nilfisk.com

### UNITED KINGDOM

Nilfisk Ltd.  
Nilfisk House, Bowerbank Way  
Gilwilly Industrial Estate, Penrith  
Cumbria CA11 9BQ  
Tel.: (+44) (0) 1768 868995  
Website: www.consumer.nilfisk.co.uk

### UNITED STATES

Nilfisk Inc.  
14600 21st Avenue North  
Plymouth, MN-55447  
Tel.: (+1) 800-989-2235  
Website: www.nilfisk.com

### VIETNAM

Nilfisk Vietnam  
No. 51 Doc Ngu Str.  
P. Vinh Phúc, Q.Ba Dinh  
Hanoi  
Tel.: (+84) 761 5642  
Website: www.nilfisk.com

