

MAQUINARIA PARA LA CONSTRUCCIÓN E INDUSTRIA

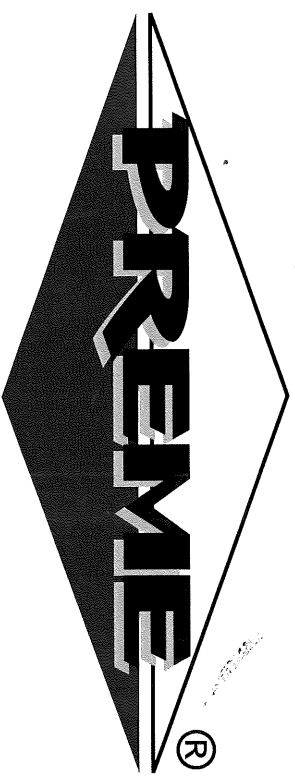

ELEVACIÓN - POTENCIA - LIMPIEZA - SUMINISTROS INDUSTRIALES

POTENCIA

Generadores y Motosoldadoras

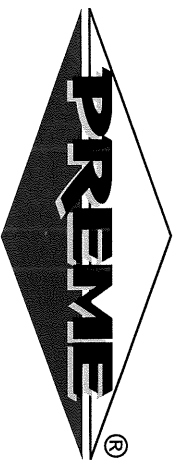
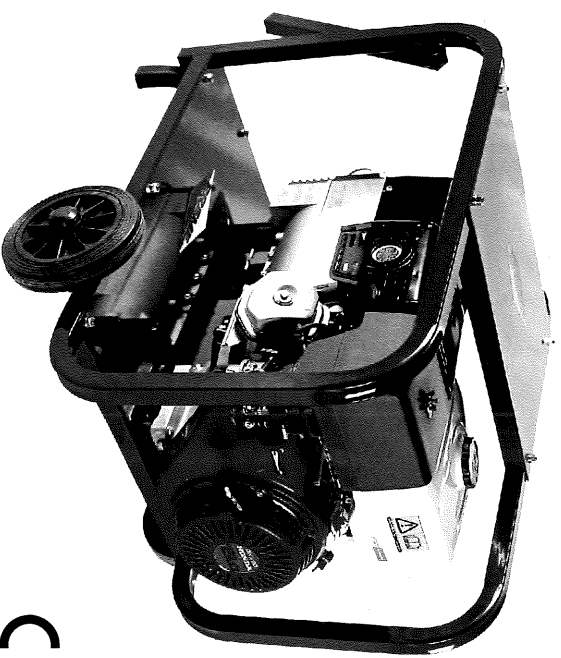

ELEVACIÓN - POTENCIA - LIMPIEZA - SUMINISTROS INDUSTRIALES

Manuel García López e Hijos S.L. - CIF B-15628613

Avda. Finisterre 285-287. Pol. A Grela. Apartado 1021. 15080 La Coruña
Telf.: 981 26 84 00 Fax: 981 27 63 60. e-mail: info@preme.es - www.preme.es

Manuel García López e Hijos S.L. - CIF B-15628613

Avda. Finisterre 285-287. Pol. A Grela. Apartado 1021. 15080 La Coruña
Telf.: 981 26 84 00 Fax: 981 27 63 60. e-mail: info@preme.es - www.preme.es



1. INSTRUCCIONES DE SEGURIDAD

ANTES DE PONER EN MARCHA EL GENERADOR/MOTOSOLDADORA LEA Y COMPRENDA LAS INSTRUCCIONES DE SEGURIDAD, MANTENIMIENTO Y USO DEL MOTOR, ALTERNADOR O SOLDADORA ADJUNTOS A ESTE MANUAL DE INSTRUCCIONES.

Efectúe siempre una inspección antes de poner en marcha el motor. De esta forma se podrán evitar accidentes o daños en su equipo.

Aprenda a detener el generador rápidamente y la utilización de todos los controles. No permita que nadie opere con el generador/motosoldadora sin las instrucciones apropiadas.

Manténgase alejado de las partes rotativas mientras el generador/motosoldadora se encuentra funcionando.

Mantenga a los niños y animales domésticos alejados del generador/motosoldadora cuando se encuentre funcionando.

Las personas dedicadas al transporte de la máquina deberán usar siempre guantes de trabajo y zapatos de seguridad. Siempre que el generador o el equipo completo sea elevado del suelo, los operadores deberán usar cascos de protección.

Durante su uso, coloque el generador alejado por lo menos 1 m. de edificios u otros equipos.

Trabaje con el generador sobre una superficie nivelada. Si el generador se inclina puede derramarse el combustible o el aceite.

La gasolina es extremadamente inflamable y, bajo ciertas condiciones, explosiva. Llene el depósito en un lugar bien ventilado estando el motor parado (absténgase de fumar durante esta operación).

El área de trabajo debe estar: libre, delimitada y vallada.

No haga funcionar el generador/motosoldadora en un lugar cerrado sin la adecuada ventilación.

El gas de escape contiene monóxido de carbono que es venenoso.

Proteja la máquina del agua, lluvia y nieve.

El generador/motosoldadora es una fuente potencial de descargas eléctricas cuando se utiliza incorrectamente; no lo maneje con las manos húmedas.

Las conexiones de la alimentación de reserva para el sistema eléctrico de un edificio deben estar hechas por un electricista cualificado y deben cumplir con lo indicado en los códigos y leyes aplicables relacionados con la electricidad. Unas conexiones incorrectas pueden hacer que la corriente eléctrica producida por el generador pase a las líneas de utilidad. Ese suministro accidental puede electrocutar a quien toque las líneas durante una interrupción de la alimentación y, cuando ésta se restituya, el generador/motosoldadora puede explotar, quemarse o provocar un incendio eléctrico.



2. GARANTÍA

PREMIE garantiza los generadores y motosoldadoras contra cualquier defecto de fabricación o montaje durante **12 MESES** a partir de la fecha de compra.

Toda manipulación de la máquina fuera de nuestras instalaciones o **SERVICIOS AUTORIZADOS** dejará sin efecto la presente garantía.

En ningún supuesto la garantía cubrirá daños ocasionados por el mal uso de la máquina.

Los **DESPLAZAMIENTOS** producidos por una reparación, así como los **GASTOS DE TRANSPORTE Y EMBALAJE NO ESTÁN CUBIERTOS** por la garantía.

La tarjeta de garantía y la declaración de conformidad CE de la máquina que han adquirido se adjunta con el albarán de entrega de dicha máquina.

3. CARACTERÍSTICAS TÉCNICAS. GENERADORES Y MOTOSOLDADORAS

CODIGO	AP06024	AP06023	AP06011	AP06018	AP06021	AP06022	AP06025	AP06026
NOMBRE	MH-180-MA	MR-180-MA	MH-200-MA	MR-200-MA	MH-220-TC	MR-220-TC	MH-220-MC	MR-220-MC
MOTOR	MARCA HONDA GX270	ROBINSUBARU EX27DH	HONDA GX390	ROBINSUBARU EH41	HONDA GX390	ROBINSUBARU EH41	HONDA GX390	ROBINSUBARU EH41
MODELO	9 CV	9 CV	13.5 CV	13.5 CV	13.5 CV	13.5 CV	13.5 CV	13.5 CV
POTENCIA	9 CV	9 CV	13.5 CV	13.5 CV	13.5 CV	13.5 CV	13.5 CV	13.5 CV
TIPO	Gasolina S/P	Gasolina S/P	Gasolina S/P	Gasolina S/P	Gasolina S/P	Gasolina S/P	Gasolina S/P	Gasolina S/P
DEPÓSITO	6 l	6 l	6.5 l	7 l	6.5 l	7 l	6.5 l	7 l
CONSUMO	230 gr/hph	230 gr/hph	230 gr/hph	230 gr/hph	230gr/hph	230 gr/hph	230 gr/hph	230 gr/hph
DECIBELLOS	83 db	83 db	82 db	82 db	82 db	82 db	82 db	82 db
SOLDADORA	Sinco	Sinco	Sinco	Sinco	Sinco	Sinco	Sinco	Sinco
MODELO	EV 180 AC	EV 180 AC	EV 200 AC	EV 200 AC	EV 220 DC	EV 220 DC	EV 220 DC	EV 220 MDC
Como generador	4200 W/4,2 kva	4200 W/4,2 kva	6000 W/6 kva	7000 W/7 kva	6500W/6,5kva	6500W/6,5kva	5000W/5kva	5000W/5kva
Como soldadora	Monofás./230V	Monofás./230V	Monofás./230V	Monofás./230V	Trifás./230/400V	Trifás./230/400V	Monofás./230V	Monofás./230V
Corriente en soldadura	Alternra	Alternra	Alternra	Alternra	Continua	Continua	Continua	Continua
INTENSIDAD	60/180 Amp	60/180 Amp	60/200 Amp	60/200 Amp	40/220 Amp	40/220 Amp	40/220 Amp	40/220 Amp
CHASIS	C	C	C	C	C	C	C	C
OPCIONES	KIT CILINDROS	Opcción	Opcción	Opcción	Opcción	Opcción	Opcción	Opcción
	RUEDAS DE GOMA	Opcción	Opcción	Opcción	Opcción	Opcción	Opcción	Opcción
	RUEDAS NEUMÁTICAS	Opcción	Opcción	Opcción	Opcción	Opcción	Opcción	Opcción
	4 RUEDAS NEUMÁTICAS	Opcción	Opcción	Opcción	Opcción	Opcción	Opcción	Opcción
DIMENSIONES LARGO	82 cm	82 cm	82 cm	82 cm	82 cm	82 cm	82 cm	82 cm
ANCHO	55 cm	55 cm	55 cm	55 cm	55 cm	55 cm	55 cm	55 cm
ALTO	58 cm	58 cm	58 cm	58 cm	58 cm	58 cm	58 cm	58 cm
PESO	90 Kg	90 Kg	106 Kg	106 Kg	106 Kg	106 Kg	106 Kg	106 Kg



GENERADORES MONOFÁSICOS

CÓDIGO	AP02375	AP02371	AP02372	AP02302	AP02363	AP02373	AP02367	AP02309	AP02362	AP02319	AP02366	AP02377	AP02379
NOMBRE	M3000H	M4000H	M4000R	M5000H	M5000HE	M5000R	M5000RE	M8000H	M8000HE	M8000R	M8000RE	M12000HE	M10000LDE
MOTOR													
MARCA	HONDA	HONDA	ROBIN-SUBARU	HONDA	HONDA	ROBIN-SUBARU	ROBIN-SUBARU	HONDA	HONDA	ROBIN-SUBARU	ROBIN-SUBARU	HONDA	LOMBARDINI
MODELO	GX 160	GX 200	EX 17 DH	GX 270	GX 270	EX 27 DH	EH 25	GX 390	GX 390	EH 41	EH 41	GX 620	25LD 330-2
POTENCIA	5,5 CV	6,5 CV	6 CV	9 CV	9 CV	9 CV	8,5 CV	13 CV	13 CV	13,5 CV	13,5 CV	20 CV	16 CV
COMBUSTIBLE	Gasolina S/P	Gasolina S/P	Gasolina S/P	Gasolina S/P	Gasolina S/P	Gasolina S/P	Gasolina S/P	Gasolina S/P	Gasolina S/P	Gasolina S/P	Gasolina S/P	Gasolina S/P	Gasóleo
DEPÓSITO	3,6 l	3,6 l	3,6 l	6 l	6 l	6 l	6 l	6,5 l	6,5 l	7 l	7 l	15 l	15 l
CONSUMO	260 gr/hp-h	230 gr/hp-h	230 gr/hp-h	230 gr/hp-h	230 gr/hp-h	230 gr/hp-h	230 gr/hp-h	230 gr/hp-h	230 gr/hp-h	230 gr/hp-h	230 gr/hp-h	230 gr/hp-h	5,7 l/h
DECIBELIOS	78 dB	78 dB	83 dB	83 dB	83 dB	83 dB	83 dB	82 dB	82 dB	82 dB	82 dB	82 dB	82 dB
ALTERNADOR													
MARCA	Linz	Linz	Linz	Sincro	Sincro	Sincro	Sincro	Sincro	Sincro	Sincro	Sincro	Sincro	Linz
MODELO	SP 10 SC	SP 10 SE	SP 10 SE	EP 4,2	EP 4,2	EP 4,2	EP 4,2	EK 6	EK 6	EK 7	EK 7	EK 7	E1C11MC
GRUPO													
POT. MÁX. KVAS.	2400 W	3000 W	3000 W	4200 W	4200 W	4200 W	4200 W	6000 W	6000 W	7000 W	7000 W	10000W	8000W
	2,4 KVAS.	3 KVAS.	3 KVAS.	4,2 KVAS.	4,2 KVAS.	4,2 KVAS.	4,2 KVAS.	6 KVAS.	6 KVAS.	7 KVAS.	7 KVAS.	10 KVAS.	8 KVAS.
TENSIÓN	230 V	230 V	230 V	230 V	230 V	230 V	230 V	230 V	230 V	230 V	230 V	230V	230V
TIPO	Monofásico	Monofásico	Monofásico	Monofásico	Monofásico	Monofásico	Monofásico	Monofásico	Monofásico	Monofásico	Monofásico	Monofásico	Monofásico
INTENSIDAD	10 A	14 A	14 A	19 A	19 A	19 A	19 A	27 A	27 A	32 A	32 A	44 A	35 A
ARRANQUE ELÉCTRICO	NO	NO	NO	NO	SÍ	NO	SÍ	NO	SÍ	NO	SÍ	SÍ	SÍ
CHASIS TIPO	A	A	A	C	C	C	C	C	C	C	C	C	C
OPCIONES													
CUADRO ELÉCTRICO	NO	NO	NO	Opcional	Opcional	Opcional	Opcional	Opcional	Opcional	Opcional	Opcional	Opcional	SERIE
CTA. HORAS	NO	NO	NO	Opcional	Opcional	Opcional	Opcional	Opcional	Opcional	Opcional	Opcional	Opcional	SERIE
RUEDAS GOMA	NO	NO	NO	Opcional	Opcional	Opcional	Opcional	Opcional	Opcional	Opcional	Opcional	Opcional	SERIE
RUEDAS NEUMÁTICAS	NO	NO	NO	Opcional	Opcional	Opcional	Opcional	Opcional	Opcional	Opcional	Opcional	Opcional	NO
4 RUEDAS NEUMÁTICAS	NO	NO	NO	Opcional	Opcional	Opcional	Opcional	Opcional	Opcional	Opcional	Opcional	Opcional	NO
DIMENSIONES													
LARGO	62 cm.	62 cm.	62 cm.	82 cm.	82 cm.	82 cm.	82 cm.	82 cm.	82 cm.	82 cm.	82 cm.	97 cm.	97 cm.
ANCHO	44 cm.	44 cm.	44 cm.	55 cm.	55 cm.	55 cm.	55 cm.	55 cm.	55 cm.	55 cm.	55 cm.	65 cm.	65 cm.
ALTO	52 cm.	52 cm.	52 cm.	58 cm.	58 cm.	58 cm.	58 cm.	58 cm.	58 cm.	58 cm.	58 cm.	70 cm.	70 cm.
PESO													
	40 Kg.	45 Kg.	45 Kg.	70 Kg.	75 Kg.	70 Kg.	75 Kg.	90 Kg	95 Kg	90 Kg	95 Kg	120 Kg.	120 Kg.

4

GENERADORES TRIFÁSICOS

CÓDIGO	AP02307	AP02364	AP02374	AP02368	AP02311	AP02359	AP02357	AP02365	AP02322	AP02323	AP02369	AP02370	AP02378	AP02380
NOMBRE	T6000H	T6000HE	T6000R	T6000RE	T8500H	T8500HE	T8500R	T8500RE	T9000H	T9000HE	T9000R	T9000RE	T13000HE	T10000LDE
MOTOR														
MARCA	HONDA	HONDA	ROBIN-SUBARU	ROBIN-SUBARU	HONDA	HONDA	ROBIN-SUBARU	ROBIN-SUBARU	HONDA	HONDA	ROBIN-SUBARU	ROBIN-SUBARU	HONDA	LOMBARDINI
MODELO	GX 270	GX 270	EX 27 DH	EH 25	GX 390	GX 390	EH 41	EH 41	GX 390	GX 390	EH 41	EH 41	GX620	25LD 330-2
POTENCIA	9 CV	9 CV	9 CV	8,5 CV	13 CV	13 CV	13,5 CV	13,5 CV	13 CV	13 CV	13,5 CV	13,5 CV	20 CV	16 CV
COMBUSTIBLE	Gasolina S/P	Gasolina S/P	Gasolina S/P	Gasolina S/P	Gasolina S/P	Gasolina S/P	Gasolina S/P	Gasolina S/P	Gasolina S/P	Gasolina S/P	Gasolina S/P	Gasolina S/P	Gasolina S/P	Gasóleo
DEPÓSITO	6 l	6 l	6 l	6 l	6,5 l	6,5 l	7 l	7 l	6,5 l	6,5 l	7 l	7 l	15 l	15 l
CONSUMO	230 gr/hp-h	230 gr/hp-h	230 gr/hp-h	230 gr/hp-h	230 gr/hp-h	230 gr/hp-h	230 gr/hp-h	230 gr/hp-h	230 gr/hp-h	230 gr/hp-h	230 gr/hp-h	230 gr/hp-h	230 gr/hp-h	5,7 l/h
DECIBELIOS	83 dB	83 dB	83 dB	83 dB	82 dB	82 dB	82 dB	82 dB	82 dB	82 dB	82 dB	82 dB	82 dB	82 dB
ALTERNADOR														
MARCA	Sincro	Sincro	Sincro	Sincro	Sincro	Sincro	Sincro	Sincro	Sincro	Sincro	Sincro	Sincro	Sincro	Linz
MODELO	ET 5,5	ET 5,5	ET 5,5	ET 5,5	ET 8,5	ET 8,5	ET 8,5	ET 8,5	ET 10	ET 10	ET 10	ET 10	ET 10	E1S11MB
GRUPO*														
POT. MÁX. KVAS.	4400 W	4400 W	4400 W	4400 W	6400 W	6400 W	6800 W	6800 W	6400 W	6400 W	7200 W	7200 W	10000 W	8000 W
	5,5 KVAS.	5,5 KVAS.	5,5 KVAS.	5,5 KVAS.	8 KVAS.	8 KVAS.	8,5 KVAS.	8,5 KVAS.	8 KVAS.	8 KVAS.	9 KVAS.	9 KVAS.	12,5 KVAS.	10 KVAS.
TENSIÓN	230/400V.	230/400V.	230/400V.	230/400V.	230/400V.	230/400V.	230/400V.	230/400V.	230/400V.	230/400V.	230/400V.	230/400V.	230/400V.	230/400V.
TIPO	Trifásico	Trifásico	Trifásico	Trifásico	Trifásico	Trifásico	Trifásico	Trifásico	Trifásico	Trifásico	Trifásico	Trifásico	Trifásico	Trifásico
INTENSIDAD	8 A	8 A	8 A	8 A	12 A	12 A	13 A	13 A	12 A	12 A	14 A	14 A	18 A	15 A
ARRANQUE ELÉCTRICO	NO	SI	NO	SI	NO	SI	NO	SI	NO	SI	NO	SI	SI	SI
CHASIS TIPO	C	C	C	C	C	C	C	C	C	C	C	C	C	C
OPCIONES														
CUADRO ELÉCTRICO	NO	NO	NO	NO	Opcional	Opcional	Opcional	Opcional	Opcional	Opcional	Opcional	Opcional	Opcional	SERIE
CTA. HORAS	Opcional	Opcional	Opcional	Opcional	Opcional	Opcional	Opcional	Opcional	Opcional	Opcional	Opcional	Opcional	Opcional	SERIE
RUEDAS GOMA	Opcional	Opcional	Opcional	Opcional	Opcional	Opcional	Opcional	Opcional	Opcional	Opcional	Opcional	Opcional	Opcional	SERIE
RUEDAS NEUMÁTICAS	Opcional	Opcional	Opcional	Opcional	Opcional	Opcional	Opcional	Opcional	Opcional	Opcional	Opcional	Opcional	Opcional	NO
4 RUEDAS NEUMÁTICAS	Opcional	Opcional	Opcional	Opcional	Opcional	Opcional	Opcional	Opcional	Opcional	Opcional	Opcional	Opcional	Opcional	NO
DIMENSIONES														
LARGO	82 cm.	82 cm.	82 cm.	82 cm.	82 cm.	82 cm.	82 cm.	82 cm.	82 cm.	82 cm.	82 cm.	82 cm.	97 cm.	97 cm.
ANCHO	55 cm.	55 cm.	55 cm.	55 cm.	55 cm.	55 cm.	55 cm.	55 cm.	55 cm.	55 cm.	55 cm.	55 cm.	65 cm.	65 cm.
ALTO	58 cm.	58 cm.	58 cm.	58 cm.	58 cm.	58 cm.	58 cm.	58 cm.	58 cm.	58 cm.	58 cm.	58 cm.	70 cm.	70 cm.
PESO														
	80 Kg.	85 Kg.	80 Kg.	85 Kg.	90 Kg.	95 Kg.	90 Kg.	95 Kg.	95 Kg.	100 Kg.	95 Kg.	100 Kg.	120 Kg.	120 Kg.

5

NOTA: EN LOS GENERADORES TRIFÁSICOS, LAS POTENCIAS INDICADAS SON PARA LA SALIDA TRIFÁSICA. LA POTENCIA MONOFÁSICA ES APROXIMADAMENTE 1/3. NO ES RECOMENDABLE TRABAJAR AL MISMO TIEMPO CON LAS DOS SALIDAS (trifásica y monofásica), YA QUE SUPONDRÍA UN SOBRECALENTAMIENTO Y POSIBLE ROTURA DEL ALTERNADOR.





4. UTILIZACIÓN DE GENERADORES Y MOTOSOLDADORAS

1. Ponga el motor en marcha siguiendo el manual del motor.
2. Enchufe el dispositivo.
3. Asegúrese que el voltímetro (si lo tiene) indica el valor de tensión nominal.

ADVERTENCIA. Para prevenir descargas eléctricas de aparatos defectuosos, el generador/motosoldadora debe de ser puesto a tierra. Conecte un cable resistente entre cualquier parte metálica del bloque alternador - motor y una fuente de puesta a tierra externa.

PRECAUCIÓN:

Una sobrecarga inusual podrá desactivar el disyuntor de circuito ó acortar la duración de servicio del generador/motosoldadora.

Cerchiórese de que todos los aparatos se encuentren en buenas condiciones de trabajo antes de conectarlos al generador/motosoldadora. **Si un aparato comienza a operar anormalmente, se convierte en inestable o si se detiene repentinamente, desconecte el aparato y consulte con el Servicio Técnico Oficial.**

No toque la máquina después de su uso, hasta que se haya enfriado.

Al rellenar el depósito de gasolina, nunca apoye el tapón sobre zonas calientes, podría obtenerse el respiradero, ocasionando fuego (absténgase de fumar durante esta operación).

No exceda nunca la potencia máxima y úsela sólo en momentos puntuales. En cualquiera de los casos, la capacidad total de todos los dispositivos conectados deberá siempre tenerse en cuenta.

No conecte aparatos que requieran una excesiva estabilidad de corriente. **No conecte soldadoras a generadores**, pues los picos de corriente pueden dañar las máquinas.



GENERADORES CON ARRANQUE ELÉCTRICO:

CARGA DE BATERÍA: Debe encender el motor con el tirador y mantenerlo encendido hasta que la batería recupere la carga.

Es importante que compruebe los niveles de agua de la batería, sólo debe echarse agua destilada, **nunca** ácido sólo.

Antes de la puesta en marcha de la motosoldadora verifique:

- El correcto estado de conservación y colocación de las conexiones eléctricas y las de soldadura.
- La ausencia de impedimentos al movimiento del rotor.
- La ausencia de obstrucción de las aberturas para la ventilación de la máquina.
- El cumplimiento de las normas de seguridad en vigor en el país de utilización.
- La correcta unión de la máquina con el borne de tierra.

Todos los modelos van provistos de protector magnetotérmico automático.

5. UTILIZACIÓN DE LOS CUADROS ELÉCTRICOS

Tabla indicativa de modelos:

GENERADOR	M-5000	M-8000	T-8500	T-9000
CUADRO ELECT. (COD)	AP02607	AP02608	AP02609	AP02609
CUADRO ELECT. (TIPO)	MF.20A	MF.25A	TF.10A	TF.10A

Advertencias:

El interruptor magnetotérmico protege contra posibles cortocircuitos en la red, no necesariamente contra sobrecargas. Por tanto no se debe sobrepasar nunca la potencia nominal del generador, indicada en este manual. En el caso de que sobrepase se podría quemar el alternador.

El interruptor diferencial de intensidad es el que protege al operario, no necesariamente contra cortocircuitos o sobrecargas. Debe existir por ley una conexión a tierra, tal y como se indica en el punto 4 de este manual. Una vez al mes se debe comprobar el funcionamiento de este sistema pulsando el botón de prueba durante unos segundos para provocar el corte automático de la corriente.



6. MANTENIMIENTO

CONSULTE EL MANUAL DE INSTRUCCIONES DEL MOTOR, ALTERNADOR Ó SOLDADORA ADJUNTOS.

7. POSIBLES ANOMALIAS

A. GENERADORES. Consulte el manual motores Honda/Robin-Subaru y el manual de instrucciones de los alternadores.

B. MOTOSOLDADORAS. Consulte el manual del motor Honda/Robin-Subaru y el manual de instrucciones de la soldadora.

Se recomienda utilizar piezas y recambios originales para asegurar un correcto funcionamiento de las máquinas.

8. DESPIECES CHASIS

CHASIS A. COG000001.

PIEZA	UNID	DENOMINACIÓN	REFERENCIA
1	2	ARO CHASIS A PL2	MCG000010
2	2	LATERAL CHASIS A PL3	COG000004
3	1	BASE CHASIS A PL4	MCG000223
	2	AMORTIGUADOR MOTOR	MCG000015
	1	AMORTIGUADOR ALTERNADOR	MCG000014

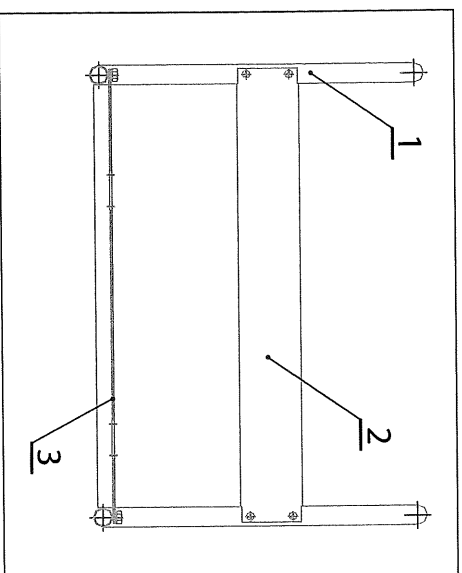

CHASIS C. COG000005

UNIDADES	DENOMINACIÓN	REFERENCIA
1	BASE CHASIS C PL.0007 C	MCG000051
1	TAPA CHASIS C PL.0006 C	MCG000052
1	JUEGO TUBULARES CHASIS C PL.4+5	MCG000237
2	CONTERA CUADRADA INTERIOR	MCG000235
2	AMORTIGUADOR MOTOR	MCG000015
1	AMORTIGUADOR ALTERNADOR	MCG000236
1	AMORTIGUADOR ALTERNADOR ROBIN-SUBARU EH 25	MCG000014

KIT TRANSPORTE, RUEDAS DE GOMA. AP02611

UNIDADES	DENOMINACIÓN	REFERENCIA
2	RUEDA GOMA LN 200X40 (20)	MC000236
2	TAPACUBOS NEGROS EJE 20	MC000222
1	APOYO KIT TRANS. C PL. 1	MC000014
1	EJE KIT TRANS. C PL. 2	MC000015
1	JUEGO ASAS KIT TRANS. C PL.5+6	MC000023
6	CONTERA CUADRADA INTERIOR	MCG000235

KIT TRANSPORTE, RUEDAS NEUMÁTICAS. AP02612

UNIDADES	DENOMINACIÓN	REFERENCIA
2	RUEDA NEUMÁTICA	MCH00186
2	TAPACUBOS NEGROS EJE 20	MC000222
1	APOYO KIT TRANS. NEUMÁTICO	MC000245
1	EJE KIT TRANS. NEUMÁTICO	MC000246
1	JUEGO ASAS KIT TRANS. C PL. 5+6	MC000023
6	CONTERA CUADRADA INTERIOR	MCG000235
2	ARANDELA SEPARADORA 21*35	MC000247

KIT TRANSPORTE, 4 RUEDAS NEUMÁTICAS. AP02613

UNIDADES	DENOMINACIÓN	REFERENCIA
4	RUEDA NEUMÁTICA	MCH00186
4	TAPACUBOS NEGROS EJE 20	MC000222
1	EJE LADO ALT/BOMBA	COG000006
1	EJE KIT TRANSP. NEUMÁTICO	MC000246
1	ASA KITAN	MC000255
2	CONTERA CUADRADA INTERIOR	MCG000235
2	ARANDELA SEPARADORA 21*35	MC000247
2	AMORTIGUADOR TS 25*20 M8*18	MCE00213

MONTAJE KITS TRANSPORTE:

Introducir y centrar el eje en el chasis C con la ayuda de un martillo de plástico. Poner las ruedas y sus tapacubos con la ayuda del martillo, en el caso de los kit transporte con ruedas neumáticas se debe introducir la arandela separadora para posteriormente poner las ruedas y los tapacubos. Poner el apoyo y apretar los tornillos de amarre. Colocar las asas, cada lado con una tuerca autoblocante y apretar permitiendo el abatimiento.